

УПРАВЛЕНЧЕСКОЕ КОНСУЛЬТИРОВАНИЕ

2024. № 2(182)

Научно-практический журнал
Выходит 6 раз в год

Издание входит в Перечень рецензируемых научных изданий Высшей аттестационной комиссии при Минобрнауки России, в котором должны быть опубликованы основные научные результаты диссертаций на соискание ученой степени кандидата наук, на соискание ученой степени доктора наук по следующим специальностям: 5.2.2 – Математические, статистические и инструментальные методы в экономике; 5.2.3 – Региональная и отраслевая экономика; 5.2.5 – Мировая экономика; 5.4.4 – Социальная структура, социальные институты и процессы; 5.4.5 – Политическая социология; 5.4.7 – Социология управления; 5.5.1 – История и теория политики; 5.5.2 – Политические институты, процессы, технологии; 5.5.3 – Государственное управление и отраслевые политики; 5.5.4 – Международные отношения.

Издание входит в Перечень журналов, рекомендованных Ученым советом МГУ для публикации результатов диссертационных исследований по экономическим наукам и Ученым советом РАНХиГС для публикации результатов диссертационных исследований по экономическим и политическим наукам.

С 2005 года статьи включаются в Российский индекс научного цитирования (РИНЦ), доступный по адресу <http://elibrary.ru> (Научная электронная библиотека). Размещается в открытом доступе в полнотекстовом виде.

Сведения, касающиеся издания и публикаций, включены в базу данных ИНИОН РАН и публикуются в международной справочной системе по периодическим и продолжающимся изданиям "Ulrich's Periodicals Directory".

Журнал включен в индексацию международной базы данных научных публикаций DOAJ.

АДРЕС РЕДАКЦИИ:

199004, Санкт-Петербург, В. О., 8-я линия, д. 61.

Тел.: (812) 335-94-72, 335-42-10. E-mail: antonova-ev@ranepa.ru

Точка зрения редакции может не совпадать с мнением авторов статей.

При перепечатке ссылка на журнал «Управленческое консультирование» обязательна.

- © Российская академия народного хозяйства и государственной службы при Президенте Российской Федерации, 2024
- © Северо-Западный институт управления Российской академии народного хозяйства и государственной службы при Президенте Российской Федерации, 2024
- © Редколлегия журнала «Управленческое консультирование» (составитель), 2024
- © Все права защищены



Главный редактор: Шамахов В. А. — научный руководитель Северо-Западного института управления РАНХиГС, доктор экономических наук, действительный государственный советник Российской Федерации 1 класса (Санкт-Петербург);

Заместитель главного редактора: Азаров А. А. — проректор по науке Российской академии народного хозяйства и государственной службы при Президенте Российской Федерации (Москва)

РЕДАКЦИОННЫЙ СОВЕТ

Хлутков А. Д. — директор Северо-Западного института управления Российской академии народного хозяйства и государственной службы при Президенте Российской Федерации, доктор экономических наук (Санкт-Петербург), *председатель Редакционного совета*;

Бахтизин А. Р. — доктор экономических наук, профессор, член-корреспондент Российской академии наук, директор Центрального экономико-математического института РАН (Москва);

Елисеева И. И. — доктор экономических наук, профессор, член-корреспондент Российской академии наук, заслуженный деятель науки Российской Федерации (Санкт-Петербург);

Еремеев С. Г. — доктор экономических наук, профессор, сопредседатель Российского общества политологов (Санкт-Петербург);

Смирнов В. А. — кандидат политических наук (Москва);

Сморгунов Л. В. — доктор философских наук, профессор, заведующий кафедрой политического управления Санкт-Петербургского государственного университета (Санкт-Петербург);

Субетто А. И. — доктор философских наук, доктор экономических наук, профессор, заслуженный деятель науки Российской Федерации, президент Ноосферной общественной академии наук, вице-президент Санкт-Петербургского отделения Академии проблем качества, член Президиума Петровской академии наук и искусств (Санкт-Петербург)

МЕЖДУНАРОДНЫЙ РЕДАКЦИОННЫЙ СОВЕТ

Квинт В. Л. — доктор экономических наук, профессор, иностранный член Российской академии наук, почетный доктор Северо-Западного института управления Российской академии народного хозяйства и государственной службы при Президенте Российской Федерации (Москва), *председатель совета*;

Крастиньш А. В. — почетный доктор Северо-Западного института управления Российской академии народного хозяйства и государственной службы при Президенте Российской Федерации, доктор экономических наук, профессор, директор Института международных экономических связей и таможи Рижского технического университета (Латвия);

Вольман Х. — PhD, доктор права, профессор (Германия);

Кармен Перес Гонсалес — доктор философии в области права, Университет им. Карлоса III (Мадрид, Испания);

Феликс Вакас Фернандес — доктор философии в области права, Университет им. Карлоса III (Мадрид, Испания);

Чжу Сюйфэн — профессор, PhD, заместитель декана факультета государственного управления и менеджмента Университета Цинхуа (Китайская Народная Республика)

РЕДАКЦИОННАЯ КОЛЛЕГИЯ

Акопов С. В. — доктор политических наук, доцент (Санкт-Петербург);

Бесчасная А. А. — доктор социологических наук, доцент (Санкт-Петербург);

Бодрунов С. Д. — доктор экономических наук, профессор (Москва);

Ветренко И. А. — доктор политических наук, профессор (Санкт-Петербург);

Волков В. А. — доктор политических наук, профессор (Санкт-Петербург);

Вульфович Р. М. — доктор политических наук, профессор (Санкт-Петербург);

Гавра Д. П. — доктор социологических наук, профессор (Санкт-Петербург);

Казанцев А. А. — доктор политических наук (Москва);

Кашина М. А. — доктор политических наук, доцент (Санкт-Петербург);

Колесников В. Н. — доктор политических наук, профессор (Санкт-Петербург);

Куклина Е. А. — доктор экономических наук, профессор (Санкт-Петербург);

Некипелов А. Д. — доктор экономических наук, профессор, академик РАН (Москва);

Новикова И. Н. — доктор исторических наук, профессор (СПбГУ, Санкт-Петербург)

Паутова Л. А. — доктор социологических наук, доцент (Москва);

Растворцева С. Н. — доктор экономических наук, профессор (Москва);

Халин В. Г. — доктор экономических наук, профессор (Санкт-Петербург);

Цыгалов Ю. М. — доктор экономических наук, профессор (Москва);

Шумилов М. М. — доктор исторических наук, профессор (Санкт-Петербург);

Диего Эрнандес — PhD, доктор в области политической социологии (Монтевидео, Уругвай)

Chief Editor: Shamakhov V. A. — Research Supervisor of the North-West Institute of Management of the RANEPA, Doctor of Science (Economics), State Councilor of the Russian Federation of the 1st class (St. Petersburg);

Deputy Chief Editor: Azarov A. A. Vice-Rector for Science of the Russian Presidential Academy of National Economy and Public Administration (Moscow)

EDITORIAL COUNCIL

Khlutkov A. D. — Director of North-West Institute of Management of the Russian Presidential Academy of National Economy and Public Administration, Doctor of Science (Economics) (St. Petersburg), *Chairman of the Editorial Council*;

Bakhtizin A. R. — Doctor of Science (Economics), Professor, Corresponding member of the Russian Academy of Sciences, Director of the Russian Academy of Sciences Central Economic Mathematical Institute

Eliseeva I. I. — Doctor of Science (Economics), Professor, Corresponding Member of the Russian Academy of Sciences, Honored Worker of Science of the Russian Federation (St. Petersburg);

Eremeev S. G. — Doctor of Science (Economics), Professor, Cochairman of the Russian Association of Political Experts (St. Petersburg);

Smirnov V. A. — PhD in Political Sciences (Moscow);

Smorgunov L. V. — Doctor of Science (Philosophy), Professor, Head of the Chair of Political Governance of the St. Petersburg State University (St. Petersburg);

Subetto A. I. — Doctor of Science (Philosophy, Economics), Professor, Honored Worker of Science of the Russian Federation, President of Noosphere Public Academy of Sciences, Vice-President of the St. Petersburg office of Academy of Problems of Quality, Member of Presidium of Petrovsky Academy of Sciences and Arts (St. Petersburg)

INTERNATIONAL EDITORIAL COUNCIL

Kvint V. L. — Doctor of Science (Economics), Professor, Foreign Member of the Russian Academy of Sciences, Honored Doctor of North-West Institute of Management of the Russian Presidential Academy of National Economy and Public Administration (Moscow), Chairman of the Board;

Krastins A. V. — Honored Doctor of North-West Institute of Management of the Russian Presidential Academy of National Economy and Public Administration, Doctor of Science (Economics), Professor, Director of Institute of the International Economic Relations and Customs of the Riga Technical University (Latvia);

Wolman H. — Doctor of Science (Jurisprudence), Professor (Germany);

Carmen Perez Gonzalez — Phd in Law, University Carlos III de Madrid (Spain);

Felix Vacas Fernandez — PhD in Law, the University Carlos III of Madrid (Spain);

Zhu Xufeng — Professor, PhD, Deputy Dean of Faculty of Public Administration and Management, Tsinghua University (People's Republic of China)

EDITORIAL BOARD

Akopov S. V. — Doctor of Science (Political Science), Associate Professor (St. Petersburg);

Beschasnaya A. A. — Doctor of Science (Sociology), Associate Professor (St. Petersburg);

Bodrunov S. D. — Doctor of Science (Economics), Professor (Moscow);

Vetrenko I. A. — Doctor of Science (Political Science), Professor (St. Petersburg);

Volkov V. A. — Doctor of Science (Political Science), Professor (St. Petersburg);

Vulfovich R. M. — Doctor of Science (Political Science), Professor (St. Petersburg);

Gavra D. P. — Doctor of Science (Sociology), Professor (St. Petersburg);

Kazantsev A. A. — Doctor of Science (Political Science) (Moscow);

Kashina M. A. — Doctor of Science (Political Sciences), Associate Professor (St. Petersburg);

Kolesnikov V. N. — Doctor of Science (Political Science), Professor (St. Petersburg);

Kuklina E. A. — Doctor of Science (Economics), Professor (St. Petersburg);

Nekipelov A. D. — Doctor of Science (Economics), Professor, Academician of the Russian Academy of Sciences (Moscow);

Novikova I. N. — Doctor of Science (History), Professor (St. Petersburg)

Pautova L. A. — Doctor of Science (Sociology), Associate Professor (Moscow);

Rastvortseva S. N. — Doctor of Science (Economics), Professor (Moscow);

Halin V. G. — Doctor of Science (Economics), Professor (St. Petersburg);

Tsygalov Yu. M. — Doctor of Science (Economics), Professor (Moscow);

Shumilov M. M. — Doctor of Science (History), Professor (St. Petersburg);

Diego Hernández — PhD, Doctor in Political Sociology (Montevideo, Uruguay)

ОТ РЕДАКЦИИ

- 8 ХЛУТКОВ А. Д.**
Внешние факторы в национальной модели управления

ГОСУДАРСТВЕННАЯ И МУНИЦИПАЛЬНАЯ СЛУЖБА

- 9 СЕМЕНОВ В. А., ЕРЕШКИН В. В.**
Самостоятельность местного самоуправления в Санкт-Петербурге

ПОЛИТИКА И ПРАВОВОЕ ГОСУДАРСТВО

- 32 ЕВСТАФЬЕВ Д. Г.**
Глобальная геоэкономическая архитектура: предопределенность кризиса и вектор трансформаций
- 50 БУРДА М. А.**
Государственная миграционная политика: определение критериев эффективности в государстве-реципиенте

ВЛАСТЬ И ЭКОНОМИКА

- 59 ТОГУЗАЕВ Т. Х., КАЛИЦКАЯ В. В., РЫКАЛИНА О. А., САБАНЧИЕВ А. Х.**
Вероятностно-статистический подход к оценке эффективности управленческих решений
- 72 ВЛАСЮК Л. И., ЕЛЧЯН А. Н.**
Обоснование стратегических приоритетов инвестиционного развития Республики Армения
- 92 ЮРКОВ А. В., БАБАЕВА Ж. Р.**
ESG-рейтинги: непараметрические методы построения
- 108 КУКЛИНА Е. А., ПАЛЬЧИК А. Д.**
Нефтегазовый сектор России в проекции современных трансформационных трендов
- 126 МИСЬКО О. Н., ЕЛАЦКОВ А. Б., МОСКАЛЕНКО В. Н.**
Оценка обеспеченности социальной инфраструктурой как инструмент реализации социально-экономической политики региона

ОБЩЕСТВО И РЕФОРМЫ

- 148 ЛАПЫГИН Ю. Н., ГЛЕБОВ Г. Е.**
Перспективы формирования образовательной экосистемы

160 ПОЛЯНСКАЯ С. В., УЛЬЗЕТУЕВА Д. Д.

Анализ состояния автомобильных дорог регионального значения Российской Федерации

179 МЕЛЬНИКОВА И. Ю., ПОПОВ Д. Г., НОВИК Д. Г.

Особенности формирования системных вызовов на рынке высококвалифицированного труда

ИСТОРИЯ И КУЛЬТУРА**190 АВДАНИН В. В., ЛУШИН А. И.**

Энергоснабжение Ленинграда перед блокадой города: просчеты планирования и их последствия

A LINEA**198 ГЕРЕЛИШИН Р. И.**

Анализ влияния стратегических трендов: методологический аспект и применение на региональном уровне

215 САВЕЛЬЧЕВ Л. А.

Нормативно-правовые основы международной деятельности субгосударственных парламентов: кейс парламента Санкт-Петербурга

НАУЧНАЯ ЖИЗНЬ**230 БАХЛОВ И. В., РУБЦОВ С. Н.**

Рецензия на монографию «„Великое десятилетие“ Н. С. Хрущева: попытка модернизации»

НОВОСТИ**234** Новости РАНХиГС Санкт-Петербург

- 160 SVETLANA V. POLYANSKAYA, DARIMA D. ULZETUEVA**
Analysis of the State of Highways of Regional Importance in the Russian Federation
- 179 IRINA YU. MELNIKOVA, DMITRY G. POPOV, DMITRY G. NOVIK**
Specifics of Systematic Challenges Development on Highly Qualified Labor Market

HISTORY AND CULTURE

- 190 VLADIMIR V. AVDANIN, ALEXANDER I. LUSHIN**
Energy Supply of Leningrad before the Blockade of the City: Planning Miscalculations and Their Consequences

A LINEA

- 198 ROMAN I. GERELISHIN**
Analysis of the Influence of Strategic Trends: Methodological Aspect and Application at the Regional Level
- 215 LEONID A. SAVELCHEV**
The Legal and Normative Framework of International Activities of Subnational Parliaments: a Case of St. Petersburg Parliament

ANNUAL CONTENT

- 230 IGOR V. BAKHLOV, SERGEY N. RUBTSOV**
Review of the Monograph “«The Great Decade» by N. S. Khrushchev: An Attempt at Modernization”

NEWS

- 234** News of RANEPА Saint Petersburg

Внешние факторы в национальной модели управления

External Factors in the National Governance Model



Эффективность или неэффективность национального управления — вопрос очень важный. Однако и этот вопрос может оказаться в определенной степени подчиненным. Международный кризис достиг такого уровня, что именно внешний контур управленческого воздействия оказывает определяющее влияние на национальное развитие.

В текущих параметрах мировой ситуации первое условие управленческой эффективности — сохранение и укрепление национальной государственности через защиту внешнего контура, а уж затем собственно совершенствование управления внутри него.

Да, вероятнее всего, человечество преодолеет этот кризис, и классический подход к национальным моделям управления займет свое традиционное место. Однако — это не ситуация ближайшей перспективы.

В текущей ситуации радикально пересматриваются интеграционные концепции и практики. К примеру, стало очевидным то, что сотрудничество в рамках БРИКС неизбежно будет эволюционировать в направлении безопасности, понимаемой, конечно же, в широком смысле и в экономическом контексте. Оказалась доказанной теорема об эффективности Союзного государства. Причем именно через решение уравнения о создании внешних рубежей гарантированной безопасности в качестве первой задачи, а затем уже наполнение пространства лучшими управленческими практиками, как задача номер два.

Российская Федерация могла сохранить модель управления второго десятилетия, если бы не СВО; с другой стороны, СВО стала триггером радикального изменения национальной управленческой модели. Позитивные эффекты этого процесса будут видны долгие годы.

*А. Д. Хлутков
директор Северо-Западного института управления РАНХиГС,
доктор экономических наук, председатель редакционного совета*

Самостоятельность местного самоуправления в Санкт-Петербурге

Семенов В. А., Ерешкин В. В. *

Российская академия народного хозяйства и государственной службы при Президенте Российской Федерации (Северо-Западный институт управления РАНХиГС), Санкт-Петербург, Российская Федерация; *vereshkin-21@edu.ranepa.ru

РЕФЕРАТ

В новейшей истории публичная власть расширила свое политологическое и правовое толкование. Поправкой к Конституции РФ от 2020 г. о совершенствовании регулирования отдельных вопросов организации и функционирования публичной власти, органы местного самоуправления (далее — органы МСУ) были отнесены к органам публичной власти¹. Согласно ст. 132 Конституции РФ органы МСУ вошли в единую систему публичной власти в Российской Федерации и стали осуществлять взаимодействие совместно с органами государственной власти для наиболее эффективного решения задач в интересах населения, проживающего на соответствующей территории².

Европейской хартией о местном самоуправлении определена, а Конституцией России закреплена историческая и правовая основа установления местного самоуправления на определенной территории — его самостоятельность. При этом должны учитываться культурные и исторические особенности жителей, проживающих на данных территориях.

Население Санкт-Петербурга через местное самоуправление реализует конституционное право на осуществление власти. Оно обладает своим культурным кодом, который выражается в особенной истории, местных обычаях и традициях, многонациональным населением, множестве конфессий. Местное самоуправление представлено 111 внутригородскими муниципальными образованиями (далее — ВМО) и 1 Советом муниципальных образований. Регулирование деятельности местного самоуправления осуществляется законом об организации местного самоуправления в Санкт-Петербурге. От качества исполнения полномочий местным самоуправлением зависит степень реализации права жителей на власть, а значит, и на политическую стабильность в регионе.

Муниципальные выборы 2019 г. изменили качественные составы представительных органов, дополнив их самостоятельными несистемными депутатами. Данное обстоятельство позволило иначе взглянуть на особенности деятельности местного самоуправления, функционирования органов МСУ. По мнению авторов, такое обновление является не столько желанием населения мегаполиса сменить составы представительных органов, сколько следствием последовательной государственной политики по сокращению полномочий органов МСУ. После встраивания местного самоуправления в систему органов публичной власти, городская государственная власть в целях установления эффективного взаимодействия не осуществляет нормативно-правовое совершенствование межнституционных отношений, а консолидирует экономические механизмы решения местных вопросов, что ведет к сокращению самостоятельности органов МСУ.

В статье сделана попытка определить уровень самостоятельности органов МСУ Санкт-Петербурга, направление вектора нормативно-правового регулирования государственной власти в отношении конституционного института, подвергнуть анализу результаты полученных материалов, сделать выводы и дать оценку уровню самостоятельности местного самоуправления в политологическом аспекте, а также возможным последствиям подобной государственной политики на местах.

¹ Официальный сайт Консультант Плюс [Электронный ресурс]. URL: http://www.consultant.ru/document/cons_doc_LAW_346019/ (дата обращения: 07.01.2023).

² Официальный сайт Консультант Плюс [Электронный ресурс]. URL: http://www.consultant.ru/document/cons_doc_LAW_28399/326bfeff479b43476874aff34bd07d0a05f6574/ (дата обращения: 07.01.2023).

Целью настоящей статьи является научное обоснование необходимости принятия определенных решений органами государственной власти с целью недопущения уменьшения самостоятельности местного самоуправления в Санкт-Петербурге, а также увеличения относительной автономии, предложения конкретных мер для принятия управленческих и нормативно-правовых решений региональными органами государственной власти.

Ключевые слова: самостоятельность, автономия, органы местного самоуправления, местное самоуправление, социально-экономическое развитие, антикризисное управление, огосударствление

Для цитирования: Семенов В. А., Ерешкин В. В. Самостоятельность местного самоуправления в Санкт-Петербурге // Управленческое консультирование. 2024. № 2. С. 9–31.

Local Self-Government Autonomy in Saint Petersburg

*Vladimir A. Semenov, Vladimir V. Ereshkin**

Russian Presidential Academy of National Economy and Public Administration (North-West Institute of Management, Branch of RANEPa), Saint Petersburg, Russian Federation; vereshkin-21@edu.ranepa.ru

ABSTRACT

In modern history, public authority has expanded its political and legal interpretation. By an amendment to the Constitution of the Russian Federation from 2020 on improving the regulation of certain issues of the organization and functioning of public authority, the bodies of local self-government were included among the bodies of public authority. Based on Article 132 of the RF Constitution, LSG bodies entered the unified system of public authority in the Russian Federation and began to cooperate with state authorities for the most effective resolution of tasks in the interests of the population residing in the respective territory.

The European Charter on Local Self-Governance defines and the Constitution of the Russian Federation enshrines the historical and legal basis for the establishment of local self-governance in a particular territory — its autonomy. The cultural and historical peculiarities of the inhabitants of these territories must be taken into account.

The people of St Petersburg exercise their constitutional right to exercise power through local government. It has its own cultural code, which is expressed in special history, local customs and traditions, a multinational population, and a multitude of confessions. Local self-government is represented by 111 inner-city municipalities and 1 Council of Municipalities. Local government is regulated by the law on organization of local government in St Petersburg. The degree to which the residents' right to power, and thus political stability in the region, depends on the quality of the local government's performance of its powers.

The 2019 municipal elections changed the quality of the representative bodies by supplementing them with independent, non-systemic deputies. This circumstance allowed for a different perspective on the specifics of local government and the functioning of LSG bodies. In the opinion of the authors, this renewal is not so much the desire of the population of the metropolis to change the composition of the representative bodies, but rather the consequence of a consistent government policy of centralizing local self-governance. After the incorporation of local self-governance into the system of public authorities and the artificial subordination of its legal nature to the needs of state power, the managerial principle of federal megacities of urban unity became the main reason, exploiting which, as a screen, the state power consistently deprives LSG bodies of independence, reducing the financial basis, the number of issues of local significance, and traditionally local functionality.

The article attempts to determine the level of autonomy of LSG bodies of St. Petersburg, the direction of the vector of normative-legal regulation of state power in relation to the constitutional institution, to analyze the results of the findings, to draw conclusions and to assess the level of autonomy of local self-government in the political aspect, as well as the possible consequences of such state policy on the ground.

The aim of this article is to provide scientific substantiation of necessity of certain decisions of state power bodies with the aim of preventing governmentalization of local self-government in St. Petersburg, to offer concrete measures for decision-making by state power bodies.

Keywords: autonomy, local government, local self-government, socio-economic development, crisis management, governmentalization

For citing: Vladimir A. Semenov, Vladimir V. Ereshkin. Local Self-Government Autonomy in Saint Petersburg // Administrative consulting. 2024. N 2. P. 9–31.

Введение

Президент РФ В. В. Путин в своих выступлениях задает новые приоритетные направления в деятельности государственной власти. В настоящее время модернизация государственной политики необходима в сфере развития местного самоуправления. Президент считает, что региональная политика в государственном управлении должна являться ключевым вопросом, становиться эффективной и совершенной¹.

Повышение эффективности деятельности органов МСУ является одним из необходимых условий развития Российской Федерации [20]. Эффективность деятельности органов власти в стране определяется, прежде всего, на низовом уровне — в муниципальном образовании. Местное самоуправление занимает особое место в экономической системе, поскольку основные вопросы удовлетворения определенных потребностей населения решаются на местах [24].

Особенностью Санкт-Петербурга является норма 1997 г. закона о местном самоуправлении, устанавливающая, что в целях сохранения единства городского хозяйства должен быть организован особый правовой режим местного самоуправления. Законодательная поправка давала возможность адаптации системы местного самоуправления в городах федерального значения. В мегаполисах необходимо избежать создания параллельных структур, дублирования государственных функций и предотвратить возможное необоснованное распределение городского хозяйства по муниципальным образованиям. Однако на практике отсутствие правового определения термина «единство городского хозяйства» стало приводить к произвольному решению органов государственной власти Санкт-Петербурга о том, что может входить в компетенцию органов МСУ. Изучение условий функционирования органов МСУ, осуществляющих свою деятельность в современных условиях единого городского хозяйства и новых запросов общества, нуждается в комплексном исследовании с целью постоянного совершенствования и адаптации.

В теории самостоятельность является основным признаком, отображающим правовую природу и сущность местного самоуправления, ее определенная степень или уровень самостоятельности. Ключевым понятием здесь является слово «определенная», так как определение уровня самостоятельности или его расчетные сведения отсутствуют в нормативном поле Санкт-Петербурга. По мнению авторов, отсутствие правовой дефиниции определенного уровня самостоятельности является поводом к вольному толкованию региональной государственной властью объема полномочий органов МСУ под предлогом условий единства городского хозяйства и постепенного лишения местного самоуправления количества местных обязанностей.

Смысловая нагрузка самостоятельности близка понятиям независимость и автономность. Филологи связывают понятие самостоятельности с понятиями самоорганизации, самодостаточности, самоконтроля и самоответственности, фиксируя их определенное соотношение. В теории и практике местного самоуправления

¹ Материалы заседания Совета безопасности РФ. 22 сентября 2016 г. [Электронный ресурс]. URL: <http://www.kremlin.ru/events/president/news/53070> (дата обращения: 07.01.2023).

подчеркиваются отличительные черты самостоятельности: политическая, организационная, функциональная, экономическая, финансово-бюджетная [11].

Неопределенность степени автономии местного самоуправления лишает подлинного смысла существующую демократию, так как на местах не может быть приняты самостоятельные политические решения и возможность участия в принятии этих решений местных сообществ. Автономность местного самоуправления является драйвером эффективной деятельности в решении вопросов местного значения, поскольку она обладает способностью адаптации процессов общего характера к особенностям конкретной местности и возлагает ответственность на конкретных должностных лиц органов МСУ [5].

Единство источника публичной власти не исключает ее рациональную организацию на принципе сочетания централизации и децентрализации. Границы самостоятельности органов МСУ имеют свои пределы и должны быть отделены от полномочий и сферы влияния государственной власти, то есть быть обособлены. Нормативная задача федеральных органов и субъектов заключается в создании всех условий для эффективной деятельности муниципального образования [25].

Темы оценки самостоятельности местного самоуправления, эффективности функционирования органов МСУ в целях развития делиберативной демократии, ограничения государственной централизации рассмотрены во многих периодических изданиях, научных работах и монографиях, что свидетельствует о важности изучения и понимания развития общества в рамках общегражданских ценностей. Вместе с этим, вопрос определения эффективных границ самостоятельности местного самоуправления в Санкт-Петербурге в современных условиях изучен слабо. Одновременно проводится последовательная политика государственной власти по уменьшению традиционных для данного региона полномочий органов МСУ.

Целью статьи является определение существующего уровня самостоятельности органов МСУ с использованием case-study эффективного управления в МО Светлановское, а также в формулировании конкретных мер реагирования в законодательской деятельности.

В качестве исследовательского вопроса может быть сформулирован следующий: учитывая, что главными факторами самостоятельности органов МСУ являются широкие полномочия, высокая финансовая обеспеченность, бюджетная и политическая независимость, какими могут быть условия устойчивой самостоятельности местного самоуправления в Санкт-Петербурге?

Методология и материалы

Проблематика реализации принципа самостоятельности и необходимости установления сбалансированной автономии органов МСУ отображена в трудах отечественных ученых, таких как С. А. Авакьян¹, Е. И. Козловой, О. Е. Кутафина², В. И. Фадеева³,

¹ Авакьян С. А. Библиография по конституционному и муниципальному праву России (2007–2016). М. : Юстицинформ, 2018. 543 с.; Авакьян С. А. Федеральный закон «Об общих принципах организации местного самоуправления в Российской Федерации»: вопросы реализации // Материалы научно-практической конференции 25 апреля 1996 г. М., 1996.

² Козлова Е. И., Кутафин О. Е. Конституционное право России: учеб. для студентов сред. спец. учеб. заведений, обучающихся по специальности «Юриспруденция». 2-е изд., перераб. и доп. М. : Юристъ, 2004.

³ Кутафин О. Е. Российская Федерация, ее субъекты и муниципальные образования как субъекты гражданского права // Журнал российского права. 2007. № 1. С. 46–54; Муниципальное право Российской Федерации: учеб. / О. Е. Кутафин, В. И. Фадеев. 3-е изд., перераб. и доп. М. : Проспект, 2013. 669 с.

А. А. Сергеева¹, Н. В. Постового², Е. С. Шугриной³, В. И. Васильева⁴, И. В. Выдрина, А. Н. Кокотова, В. А. Баранчикова, Ю. А. Дмитриева, А. А. Уварова⁵. Зарубежные авторы исследовали вопрос в трудах о порядке государственного управления — М. Вебер⁶, В. Вильсон, Ф. Тейлор⁷. Проблематика функциональных полномочий, компетенции, финансово-экономического обеспечения органов МСУ изучены Р. В. Бабуном, В. А. Барсуковой, А. В. Битоковым, Т. М. Бялкиной, А. А. Джагаряном, М. Ю. Дитятковским, Э. Э. Марквартом, Н. В. Постовым, Н. В. Талалаевым и др. Их подход заключался в понимании необходимости поиска и создания взвешенной самостоятельности местного самоуправления между государственным авторитаризмом и местным сепаратизмом. Научные исследовательские работы о самостоятельности самоуправления проведены С. В. Судаковой⁸, И. В. Граф⁹, М. А. Шамхаловым¹⁰, Т. В. Мокиной¹¹.

Вместе с тем, несмотря на, казалось бы, аргументированную обоснованность необходимости расширения самостоятельности местного самоуправления и существующих правовых дефиниций, в настоящее время происходит сокращение местных полномочий, передача функций органов МСУ в исполнительные органы государственной власти (далее — ИОГВ), количество вопросов местного значения сокращается, финансовая составляющая самостоятельности сводится к минимальной бюджетной обеспеченности, повышается зависимость от территориальных ИОГВ.

Авторы полагают, что конституционное право на компенсацию расходов не получило достаточного федерального развития, а вектор нормотворчества регионального законодателя направлен в сторону сокращения местных полномочий под предложениями единства городского хозяйства и встраивания местного самоуправления в структуру органов публичной власти. В случае отсутствия четкого понимания оптимальных вариантов сочетания централизации и децентрализации системы регионального государственного управления, разграничения предметов ведения между мегаполисом и муниципалитетами возникает угроза деградации местного

¹ Сергеев А. А. Местное самоуправление в Российской Федерации: проблемы правового регулирования. М. : Проспект, 2006. 432 с.

² Постовой Н. В. Муниципальное право России. М. : Юриспруденция, 2000. 128 с.; Управление муниципальным образованием: организационно-правовой и финансово-экономический аспекты / (Н. В. Постовой и др.); под ред. Н. В. Постового. М. : Юриспруденция, 2011. 165 с.

³ Шугрина Е. С. Муниципальное право Российской Федерации: учеб. для студентов высших учебных заведений, обучающихся по направлению подготовки и специальности «Юриспруденция». 2-е изд., перераб. и доп. М. : Проспект, 2009. 664 с.; Территориальная организация государственной власти и местного самоуправления: учеб. для магистратуры / С. В. Нарутто, Е. С. Шугрина; Московский гос. юридический ун-т им. О. Е. Кутафина (МГЮА). М. : Норма, Инфра-М, 2017. 271 с.

⁴ Васильев В. И. Муниципальное право России. М. : Юстицинформ, 2008. 63 с.

⁵ Уваров А. А. Местное самоуправление в России. 3-е изд., перераб. М. : Норма, 2008.

⁶ Вебер М. Город. М. : Strelka Press, 2017. 252 с.

⁷ Taylor F. W. The Principles of Scientific Management // New York, London : Harper & Brothers, 1911.

⁸ Судакова С. В. Принцип самостоятельности местного самоуправления: особенности современного правового понимания и реализации : дис. ... канд. юр. наук: 12.00.02. Белгород, 2013. 229 с.

⁹ Граф И. В. Обеспечение конституционного принципа самостоятельности местного самоуправления в деятельности органов государственной власти в Российской Федерации : автореферат дис. ... канд. юр. наук: 12.00.02. Тюмень, 2001. 20 с.

¹⁰ Шамхалов М. А. Автономия и самостоятельность местного самоуправления как конституционно-правовой принцип : дис. ... канд. юр. наук: 12.00.02. Махачкала, 2006. 164 с.

¹¹ Мокина Т. В. Конституционный принцип самостоятельности местного самоуправления и практика его реализации: В свете решений Конституционного Суда РФ : дис. ... канд. юр. наук: 12.00.02. Ростов-на-Дону, 2005. 180 с.

самоуправления, нивелирования его сущностной природы, местному огосударствлению, реализации московского сценария бутафорского муниципалитета, социальной неудовлетворенности жителей на право осуществления власти, а соответственно, и политической неустойчивости органов МСУ на местах.

В связи с актуальностью изучения сложившегося проблемного поля, авторами были использованы статьи научных журналов, проанализирована организация местного самоуправления в высокоразвитых и социально ориентированных североевропейских странах, государственных органов власти Санкт-Петербурга и ВМО МО Светлановское. Население Санкт-Петербурга составляет примерно 6 млн чел. и сопоставимо с населением Норвегии, Швеции, Финляндии, Бельгии и Берлина. Исходя из этого можно попытаться с учетом опыта эффективного самоуправления в зарубежных странах определить зарекомендовавшие себя с положительной стороны конкретные организационные механизмы и сделать предположение о возможности интеграции подобных мер в местное самоуправление Санкт-Петербурга.

Исследование эффективности деятельности местного самоуправления предполагает междисциплинарный характер анализа, изучения научных работ и источников из разных гуманитарных областей — таких как экономика, история, финансы, юриспруденция, политология, государственное и муниципальное управление.

Методологическими основами исследования явились принципы общенаучных методов научного познания: исторический, логический, сравнение, диалектический, системный подход, структурно-функциональный анализ, метод обработки эмпирического материала в виде контент-анализа нормативно-правовых документов, иных письменных источников (сбор и изучение фактов, качественный анализ и синтез), метод case-study.

В качестве эмпирической базы использован опыт исполнения полномочий муниципальным депутатом В. В. Ерешкиным в представительном органе МО Светлановское, ревизионной комиссии представительного органа, работе с государственными органами власти по привлечению средств городского бюджета на цели благоустройства округа.

Отдельно следует указать на особо значимые в контексте нашего исследования источники, а именно: нормативно-правовые акты государственных органов, постановления Конституционного Суда РФ, архивные документы, неопубликованные материалы текущего делопроизводства региональных органов управления, результаты проверочных мероприятий контрольно-надзорных органов, нарративные источники, интернет-ресурсы.

Таким образом, проанализировав достаточно солидную источниковую базу, авторы предприняли одну из первых попыток определения границ целесообразной самостоятельности органов МСУ в сложившейся современной ситуации функционирования местного самоуправления в условиях единства городского хозяйства. В заключении были сделаны выводы и предложения, которые рекомендуется реализовать органам государственной власти и местного самоуправления в целях формирования самостоятельных органов МСУ, устойчивой бюджетной политики, стабильного повышения социально-экономического развития местного сообщества, ввиду того, что попыток комплексного исследования по теоретической концептуализации и формулированию практических предложений в вопросе определения необходимых границ самостоятельности в них практически не проводилось.

Результаты

Правовая основа самостоятельности местного самоуправления

Нормы международного права, трактующие основополагающие принципы местного самоуправления, отражены в Европейской хартии, ратифицированной феде-

ральным законом в 1998 г. № 55-ФЗ. Тезисы Хартии определяют органы МСУ основой демократического строя¹. Основным законом предусмотрены положения о самостоятельности местного самоуправления. Статьей 12 Конституции РФ зафиксирована норма о наличии относительных, но неопределенных пределов самостоятельности органов МСУ в местных вопросах, организационной структуре, управлению собственностью, местном бюджете, налогах и сборах. Самостоятельность зафиксирована в законе об общих принципах местного самоуправления в качестве определения формы осуществления гражданами своей власти, обеспечивающую государственной властью, самостоятельное и под свою ответственность решение населением непосредственно или через органы МСУ вопросов местного значения исходя из интересов населения с учетом исторических и местных традиций. Также самостоятельность используется при определении понятия «вопросы местного значения» (ч. 1 ст. 2 ФЗ № 131) [9].

В региональном законодательстве норма о самостоятельности отображена в законе Санкт-Петербурга об особенностях местного самоуправления от 23.11.2009 № 420-79, в котором указывается, что местное самоуправление является формой осуществления власти, которая реализуется самостоятельно². Уставы ВМО содержат норму о самостоятельности, так, например, устав МО Светлановское зафиксировал самостоятельность в решении вопросов местного значения в ст. 4³.

В целях сохранения единства городского хозяйства в ст. 79 закона № 131-ФЗ Санкт-Петербургу предоставлены особенные возможности на определение вопросов местного значения для муниципалитетов.

Особым источником права по толкованию мы считаем постановления Конституционного суда, как источник правосудия и корректор нормативно-правового механизма обеспечения сбалансированной демократии⁴. К решениям, раскрывающим гарантии самостоятельности местного самоуправления, можно отнести следующие Постановления Конституционного суда: от 02.04.2002 № 7-П⁵, 15 января 1998 г. № 3-П⁶, 30 ноября 2000 г. № 15-П⁷, 11 ноября 2003 г. № 16-П⁸, 25 июля 2001 г. № 12-П⁹. Данными постановлениями судебная власть истолковывает значение правовых норм о степени самостоятельности органов МСУ в финансово-экономической сфере, в отношении муниципальной собственности, границ полномочий, правовой сущности органов МСУ.

¹ Официальный сайт правовой системы Гарант [Электронный ресурс]. URL: <https://docs.cntd.ru/document/1901042> (дата обращения: 07.01.2023).

² Официальный портал «Кодекс» [Электронный ресурс]. URL: <https://docs.cntd.ru/document/891818221> (дата обращения: 07.01.2023).

³ Официальный сайт МО Светлановское [Электронный ресурс]. URL: <https://xn--80adbkcZaefnfc4ahj.xn--p1ai/ustav/> (дата обращения: 07.01.2023).

⁴ *Мокина Т. В.* Конституционный принцип самостоятельности местного самоуправления и практика его реализации (в свете решений Конституционного Суда РФ) : автореф. дис. ... канд. юр. наук. Ростов-на-Дону, 2005. 15 с.

⁵ Официальный сайт правовой системы Консультант плюс [Электронный ресурс]. URL: https://www.consultant.ru/document/cons_doc_LAW_36154/ (дата обращения: 07.01.2023).

⁶ Официальный сайт правовой системы Консультант плюс [Электронный ресурс]. URL: https://www.consultant.ru/document/cons_doc_LAW_22878/ (дата обращения: 07.01.2023).

⁷ Официальный сайт правовой системы Консультант плюс [Электронный ресурс]. URL: https://www.consultant.ru/document/cons_doc_LAW_29452/92d969e26a4326c5d02fa79b8f9cf4994ee5633b/ (дата обращения: 07.01.2023).

⁸ Официальный сайт правовой системы Консультант плюс [Электронный ресурс]. URL: https://www.consultant.ru/document/cons_doc_LAW_45026/ (дата обращения: 07.01.2023).

⁹ Официальный портал «Кодекс» [Электронный ресурс]. URL: <https://base.garant.ru/12123695/> (дата обращения: 07.01.2023).

Положительный исторический опыт самостоятельности местного самоуправления в России

К первому положительному опыту организации самостоятельного самоуправления можно отнести реформирование Екатерины Великой. Ее указом издается манифест о баллотировании в комиссию местных депутатов. Порядок формирования представительных органов носил сословный характер. Целью реформы было намерение создать местные сообщества и возложить на них обязанности по разрешению вопросов местного значения. Нормотворчество императрицы является началом формирования муниципального права. В последующих реформах было окончательно юридически закреплена самостоятельность городов в решении местных вопросов [12].

Недостаточная интенсивность развития местного самоуправления стала причиной проведения, условно говоря, второго этапа реформы местного самоуправления. Указом императора было введено модернизированное городское положение. Особенностью этого этапа являлось то, что проведение реформы последовало вскоре после отмены крепостного права. Нормативно устанавливались выборные земские собрания, к полномочиям которых были отнесены общехозяйственные дела, начальное образование, здравоохранение и прочие местные вопросы. Главным трендом реформы являлось предоставление общественному управлению относительно широкой самостоятельности в ведении городского хозяйства. В последующем земствам добавили право распоряжения денежными и натуральными средствами, движимым и недвижимым имуществом, сельскими дорогами, больницами, почтой, благотворительностью, продовольствием, страхованием [15].

Следующим положительным историческим опытом в модернизации местного самоуправления мы считаем принятие декларации временного правительства 1917 г. В декларации власть зафиксировала норму о всеобщем избирательном праве. Кроме того, было принято новое положение о выборах в органы МСУ. Положением устанавливалось всеобщее и равное избирательное право для широкого круга граждан всех национальностей, в том числе женщин и военных.

Во время реализации программы новой экономической политики были введены рыночные механизмы хозяйствования и децентрализация государственной власти. В ведение органов МСУ были переданы права на регулирование земельных отношений, организацию и содержание садово-паркового хозяйства, производства, городского водоснабжения, логистики, противопожарной безопасности, организации ритуальных услуг и содержания кладбищ, устройство сетей освещения и оказание финансовых и кредитных услуг. К середине 1920-х гг. правительство нормативно отрегулировало порядок финансирования местных советов, в котором зафиксировало их компетенции и возможности.

В постперестроечный период стали восстанавливать консервативную систему местного самоуправления. Органы МСУ обрели определенную независимость от органов государственной власти с образованием самостоятельного уровня публичной власти. С принятием очередного акта об общих принципах организации органов МСУ в 1995 г. власть установила новую систему и общие принципы организации местного самоуправления. Середину 90-х гг. можно считать современным этапом восстановления системы местного самоуправления [13].

Таким образом, в исторической ретроспективе существует несколько положительных периодов реформирования местного самоуправления. Реформы основаны на наделении относительно свободной самостоятельностью органов МСУ и явились триггером активного развития местного самоуправления в области здравоохранения, образования¹, сельского хозяйства, кустарного произ-

¹ Волкова Г. Б. Роль земского самоуправления в развитии народного образования в России 1864-1914 гг. : автореф. дис. ... канд. пед. наук. 2008.

водства¹, благотворительности, экономической и финансовой организации². Исторически местным общинам было свойственно самостоятельно организовывать свой уклад жизни и решать вопросы местного значения при помощи независимого обсуждения и принятия решений под свою ответственность на общем собрании местного населения. Самостоятельность являлась ключом эффективного самоуправления.

Положительный европейский опыт самостоятельности местного самоуправления

В Европе происходит последовательное развитие и влияние общеевропейских ценностей на модернизацию функционирования муниципалитетов. В Евросоюзе ратифицировано Лиссабонское соглашение, в котором открыто закреплена самостоятельность местного самоуправления в принятии широкого круга местных вопросов. Муниципалитеты стали обладать автономией в решении задач в сфере собственной компетенции. Публичные полномочия осуществляются на основе права универсальной подведомственности, которая устанавливается правовой дефиницией и подразумевает децентрализацию государственного управления в сторону постепенного увеличения местных полномочий. Такой способ публичного управления стал традицией в североевропейских странах и доказал свою состоятельность. Стандартом в наборе компетенций европейского местного самоуправления являются вопросы городского планирования, предоставление населению публичных общегородских коммунальных, инфраструктурных и социальных услуг [4].

В североевропейских странах существует эффективная налоговая модель по сбору налогов и применению доходов. Уровень самостоятельности органов МСУ в фискальной области определяется количеством вопросов о расходовании местных финансов. Органы МСУ самостоятельно устанавливают как прямые налоги, так и дополнительные, принимают участие в государственной бюджетной политике, получают доходы от использования ресурсов, осваивают финансовые инструменты и межмуниципальное сотрудничество. Муниципалитеты имеют право собирать платежи за воду, аренду недвижимости, туризм и отдых, общественный транспорт, посещение музеев. Целями органов МСУ являются эффективная децентрализация, создание благоприятной среды для занятия частным бизнесом, максимальное вовлечение жителей в решение вопросов местного значения. Например, шведские органы МСУ существуют и развиваются за счет основного источника — подоходного налога. Британские муниципалитеты субсидируются правительственными налогами. В Германии местное самоуправление финансируется за счет федеральных налоговых сборов с учетом субсидиарной ответственности и местной потребности. Таможенный контроль и тарифы, пошлины, их администрирование полностью отнесены к федеральному ведению [31].

Шведские, норвежские, финляндские и бельгийские органы МСУ законодательно наделены более высокой самостоятельностью по решению местных вопросов в отличие от других стран Евросоюза. Устойчивой практикой является постепенное сокращение государственных полномочий и передача публичных задач для решения на местный уровень публичной власти.

Исходя из демократических соображений, шведское правительство считает, что все, не имеющие общегосударственного значения вопросы, должны решаться на

¹ Кобзева Т. А. Обзор экономической деятельности земств в 1870-1890-х гг. (по материалам Среднего Поволжья) // Власть. 2015. № 11. С. 197–201.

² Андреев С. А. Этапы становления земской кредитной кооперации в России // Власть. 2014. № 5. С. 134–137.

муниципальном уровне. Представительные муниципальные органы Швеции избираются прямым голосованием на 4 года. Местное законодательство содержит нормы о полномочиях муниципалитетов, которые самостоятельно управляют публичными делами, имеющими отношение к их территории или затрагивающими интересы жителей этих муниципалитетов. При этом подразумевается самостоятельность только в решении местных задач. Общегосударственные вопросы не входят в компетенцию органов МСУ. В круг основных полномочий северо-европейских муниципалитетов включены вопросы хозяйственной деятельности и общего характера, которые могут мотивировать развитие частного сектора экономики. Дополнительным вектором муниципальной деятельности является исполнение отдельных государственных полномочий, к которым относится широкий спектр социальной поддержки, помощи и развития населения. Еще одним государственным заданием является организация разноуровневого образования. Если конкретизировать хозяйственные полномочия, то к ним можно отнести такие функции, как отношения в области землепользования, обеспечение гражданской обороны, защита окружающей среды, организацию и содержание аварийно-спасательных учреждений, содержание бытовых площадок и организацию вывоза ТКО, строительство и содержание сооружений жилищно-коммунального хозяйства, содержание систем водоотведения, водоснабжения и теплоснабжения, электрификации и энергоснабжения [8].

Норвежское местное самоуправление берет свое начало с принятия одноименного закона в 1837 г. В процессе становления муниципальных коммун увеличивались и полномочия, которые со временем стали полностью включать в себя функции по управлению всем общегородским хозяйством. Одновременно стали увеличиваться местные бюджеты, основой которых стал подоходный налог. Кроме этого, муниципалитеты взяли на себя осуществление социальной политики, в рамках которой больше половины доходов направляли на создание и содержание общедоступных школ и помощь малоимущему местному населению. Норвегия инициировала высокий уровень автономии органов МСУ при формировании Хартии местного самоуправления 1989 г., ориентирующей на формирование высокого доверия гражданам к публичным управленческим и политическим решениям на локальном и национальном уровне. Сегодня Норвегия осуществляет последовательное общегосударственное муниципальное преобразование, направленное, прежде всего, на укрупнение границ коммун. Задачами являются оптимизация полномочий органов МСУ, повышение качества управления и финансово-экономической устойчивости коммун. Главная цель Норвежского правительства заключается в том, чтобы возложить на МСУ максимально возможный объем дополнительных обязанностей с организацией еще большей автономии, так как ослабление контроля над муниципалитетами приводит к укреплению демократии на местном уровне и, соответственно, к усилению политической и социальной стабильности, повышению уровня доверия к власти [14].

В Дании деятельность органов МСУ регулируется законом о местном самоуправлении 1970 г. Основным законом закреплено право муниципалитетов не просто самостоятельно, а именно независимо управлять решением местных вопросов. Датские муниципалитеты не подвластны государственному управлению. Государственная власть лишь контролирует законность деятельности муниципалитетов через профильные министерства, которые могут выпускать правила и постановления для органов МСУ. Полномочия между органами МСУ и центральной властью распределены таким образом, что большая часть остается на плечах местного самоуправления, а в основе деятельности лежит принцип широкой автономии [30].

Целями муниципальной реформы в Дании были заявлены такие критерии, как самостоятельная и эффективная финансово-экономическая модель местной организации, а также укрупнение муниципалитетов. В качестве финансовой основы органов

МСУ определялся получаемый ими налог, но в случае необходимости до половины местного бюджета может быть сформировано за счет государственных субсидий. Отличительной особенностью местного самоуправления Дании является определение некоторых полномочий как «обязательные» и «необязательные». К обязательным относится общее социальное обеспечение, предоставление населению дошкольного и школьного образования, медицинское обслуживание, создание и обслуживание транспортной инфраструктуры, защита и сохранение окружающей среды, создание рабочих мест, молодежная политика. К необязательным отнесли культурную и спортивную политику, ведение собственной ведомственной хозяйственной деятельности и создание муниципальных предприятий. Модернизация датского местного самоуправления связана с общегосударственными процессами, происходящими под влиянием общеевропейских трендов развития либеральной демократии. Особенно это отразилось на совершенствовании модели управления, выразившееся в общеевропейской тенденции по укрупнению муниципальных образований. Местное самоуправление Дании считает, что главными аспектами укрупнения в современных условиях являются современные вызовы социально-экономическому развитию, преодолеть которые позволит модель крупного муниципалитета с широким кругом полномочий и устойчивой финансово-экономической основой, высоким качеством оказания публичных услуг населению, внедрением современных информационных и телекоммуникационных технологий, наличии собственных налоговых поступлений, низкой государственной субсидиарности [16].

Особое внимание исследователей занимает устройство местного самоуправления в Берлине. Главный город ФРГ является современным европейским мегаполисом с одной из самых сложных историй формирования в качестве муниципалитета с момента предоставления германским городам самостоятельности [29]. В современном виде существует с 1920 г. — момента принятия закона об образовании Большого Берлина. Данным законом границы города были расширены за счет присоединения прилегающих к нему городов и общин. Компромиссным решением политических сил того времени стало создание единого укрупненного муниципалитета из 8 городов и 29 сельских поселений, обладавших полным объемом полномочий в рамках местного самоуправления. Объединенные города имели давние культурные и исторические традиции, являлись центрами в пределах берлинской агломерации и обладали большими финансовыми и экономическими возможностями. Целесообразность создания берлинской агломерации прошла испытание временем и полностью себя оправдала. Спустя век берлинская модель сохраняет фундаментальную устойчивость и гибкую управляемость. В настоящее время Большой Берлин является целостным муниципальным образованием с населением 6 млн чел. Мегаполис является крупнейшим промышленным, научным и культурным центром ФРГ [32], с высокой степенью автономии, самобытными оригинальными принципами публичного управления [6].

Еще одна североευропейская страна Финляндия организовала самоуправление на основе скандинавской модели с высокой степенью самостоятельности. В ней органы МСУ наделены полным перечнем местных функций, а органы государственной власти осуществляют контроль над муниципалитетами в нормативно-правовом поле и над исполнением общих законов, а также осуществляют методическую поддержку. Местное самоуправление формирует свой бюджет из налогов, сборов и государственных субсидий. Местные налоги, налог на недвижимость и часть корпоративного налога составляют около 50% доходной части бюджета. Органы МСУ самостоятельно определяют ставку подоходного налога, которая в среднем составляет 20%. Органы государственной власти на принципе субсидиарной ответственности компенсируют недостающую часть доходной части местного бюджета путем целевых трансфертов, равной менее одной пятой всех муниципальных доходов [17]. К основным полномо-

циям местного самоуправления относятся: разработка и принятие стратегии развития, обеспечение деятельности начального и среднего образования, проведение культурных и образовательных мероприятий, медицинское и социальное обслуживание. Органы МСУ могут инвестировать в развитие промышленности, развития водоснабжения, электроэнергии, газа, телекоммуникации, иные коммунальные услуги. В целом финские коммуны полностью предоставляют необходимые услуги населению, а также решают вопросы строительства дорог, водных переправ, объектов капитального строительства, осуществляют благоустройство и содержание садово-паркового хозяйства, санитарной и экологической полиции, строительства и содержания детских и спортивных площадок, плавательных бассейнов, подачи питьевой воды, природного газа, электрификации, коммунальных услуг, политики в сфере образования и культуры, охраны здоровья, социального обеспечения, охраны окружающей среды, обеспечения местного населения рабочими местами и опеки над инвалидами [10].

Таким образом, североευропейская модель местного самоуправления является самой удачной в плане организации местного самоуправления с вектором социальной направленности. Главной целью скандинавских преобразований является повышение эффективности деятельности органов МСУ и снижения стоимости его содержания. Основой становления и развития муниципалитетов является высокая финансовая и организационная самостоятельность, муниципальная кооперация, налоговая политика при которой более 50% собирает местное самоуправление и 50% являются государственные дотации, автономия в принятии решений в бюджетной политике. Устойчивой тенденцией стало укрупнение муниципалитетов и увеличение круга полномочий в связи с современными экономическими и финансовыми вызовами обществу. Местное самоуправление обладает широким спектром полномочий по владению собственностью, управлению социальной и коммунальной инфраструктурой, муниципальным хозяйством. Североευропейская модель показывает, что муниципальное управление не стоит на месте, а постоянно модернизируется, адаптируется в соответствии с современными вызовами примерно один раз в 20 лет.

Анализ состояния уровня самостоятельности местного самоуправления в Санкт-Петербурге

Главным аспектом государственной власти в муниципальной политике Санкт-Петербурга является контроль над политическим влиянием в административном районе. Территориальные ИОГВ используют административные, кадровые и электоральные механизмы для осуществления контроля над деятельностью органов МСУ. В Выборгский район Санкт-Петербурга входят 8 ВМО. Каждый муниципалитет берется под контроль через процесс формирования органов МСУ — депутатов, главы МО, главы местной администрации, ИКМО, представительный орган. Данный процесс реализуется через муниципальные выборы, посредством выдвижения кандидатов бюджетников из числа лиц руководящего состава, у которого в подчинении находится множество сотрудников бюджетных учреждений, выполняющие роль электората для обеспечения порога явки («принцип метлы»), такие как поликлиники, учебные учреждения и иные районные ГБУ Санкт-Петербурга. Исполнительная власть, как правило, руководствуется принципом — если не власть контролирует местное самоуправление, то местное самоуправление будет контролировать системная, а в отдельных районах и несистемная оппозиция, что приведет к существенной дестабилизации политической и социальной обстановки в районе.

Статьей 24 Федерального закона № 67-ФЗ «Об основных гарантиях избирательных прав граждан» установлено право местного самоуправления на формирование

избирательных комиссий ВМО (далее — ИКМО). В соответствии с правовыми нормами органы МСУ создавали ИКМО, наделяли их полномочиями. Таким образом реализовывалось право граждан на осуществление прямых выборов в органы МСУ. Законом от 14.03.2022 № 60-ФЗ ИКМО были упразднены, а их полномочия переданы в территориальные городские избирательные комиссии, находящиеся под контролем территориальных ИОГВ.

Принцип финансовой самостоятельности ВМО является фундаментальной основой, определяющей правовую природу местного самоуправления. Толкование финансовой самостоятельности предполагает сбалансированность доходов ВМО и их расходов. При этом органы государственной власти обеспечивают органы МСУ источниками доходов, достаточными для покрытия расходов. На практике же реализация данного принципа имеет очень ограниченные возможности. В 2000 г. на Европейском Конгрессе местного самоуправления была определена доля доходов для обеспечения финансовой самостоятельности в 75% собственных доходов [3]. Только на таком уровне может быть обеспечена реальная способность органов МСУ успешно исполнять возложенные на них полномочия. Рассматривая толкование финансовой самостоятельности как основного принципа, необходимо уточнить, что входит в данное понятие. К таким параметрам непременно относятся достаточность собственных доходов, соразмерность собственных доходов установленным полномочиям, доходы от использования муниципального имущества, эффективное выравнивание бюджетной обеспеченности [1].

Отдельного рассмотрения требует установленная политика выравнивания бюджетной обеспеченности муниципалитетов, которая осуществляется по принципу минимальной финансовой обеспеченности. В настоящее время федеральная бюджетная политика осуществляет концентрацию финансовых ресурсов на верхнем уровне государственной власти и перераспределяет финансовые потоки. Распределение финансов происходит через условно принудительные отчисления из бюджетов наиболее финансово устойчивых и самодостаточных муниципальных образований в бюджет Санкт-Петербурга, где происходит наполнение регионального фонда. Далее политика распространяется на наименее финансово обеспеченные муниципалитеты города для финансирования их бюджетов. Негативным фактором является возможность отрицательного трансферта демотивировать органы МСУ к наращиванию собственной налоговой базы: развитию бизнеса, привлечению инвестиций, межмуниципальному сотрудничеству и ведению инновационной политики. Дополнительно подобный трансферт применяется регионами в целях политического контроля за муниципальными образованиями. В рамках централизации государственной политики в отношении регионального местного самоуправления является очевидным последовательное ограничение политико-финансовой самостоятельности ВМО. Происходит процесс трансформации модели взаимодействия государственной власти и ВМО: от партнерской к агентской, напоминающей клиентелу, в рамках которой органы МСУ рассматриваются в качестве агентов, проводящих политику центра. Органы МСУ становятся политическим инструментом, посредством которого региональные власти реализуют свою политическую программу [19].

Согласно закону Санкт-Петербурга о бюджете на 2022 г. объем доходов равен 1,1 трлн руб. Согласно ст. 12 закона общий объем межбюджетных трансфертов местного самоуправления равен 11 млрд¹, т.е. в среднем на 1 МСУ приходится примерно 100 млн руб., включая конкурентные закупки, содержание органов МСУ, выполнение госзадания по опеке и попечительству. Объем дотаций на выравнива-

¹ Официальный сайт Консорциум кодекс [Электронный ресурс]. URL: <https://docs.cntd.ru/document/727119915?marker=7EE0KG> (дата обращения: 07.01.2023).

ние бюджетной обеспеченности ВМО равен 8,3 млрд руб. Таким образом, средства порядка 30 финансово-экономически самостоятельных ВМО направляются на дополнительное обеспечение 80 убыточных муниципалитетов. Санкт-Петербург поддерживает местное самоуправление путем субсидирования на сумму 233 млн руб. Однако субсидии выделяются только на благоустройство и размещение уличного оборудования и претендовать на них можно только по результатам участия в межмуниципальном конкурсе, а не в результате прямого субсидирования исходя из необходимости и потребности.

Общая часть расходов на местное самоуправление на 2022 г. составила 0,82% от общей суммы городского бюджета¹. Бюджет администрации Выборгского района на 2022 г. составил 20 млрд руб. Консолидированный бюджет 8 ВМО Выборгского района по отношению к годовому бюджету администрации Выборгского района составляет 4%².

В развитой децентрализованной экономике местное самоуправление обладает и активно распоряжается муниципальным имуществом. Муниципальное имущество отличается от государственной собственности и носит особенный социально-правовой характер. В соответствии с действующим законодательством имущество ВМО является фундаментальной основой муниципалитета и участвует в социально-экономических отношениях в границах ВМО [27]. Деятельность ВМО должна обеспечиваться собственными материальными и финансовыми ресурсами, тем более в настоящее время, когда одной из главных функций для ВМО является оказание публичных услуг и удовлетворение основных жизненных потребностей местного населения [22]. Муниципальная собственность является финансово-экономической основой ВМО и решает свои специфические задачи. Обеспечение самостоятельности органов МСУ в исполнении их социально-экономических задач во многом решается через повышение эффективности управления муниципальной собственностью путем формирования социально ориентированной системы организационно-экономических взаимоотношений субъектов муниципального хозяйствования [2].

Одним из основополагающих принципов управления недвижимым имуществом является основная нацеленность на увеличение его ценности. Принципиальным является положение, когда эффективность управления обеспечена на протяжении всего жизненного цикла объекта государственной собственности, при различной мере вовлеченности в решение приоритетных задач государственного управления. Анализ данных свидетельствует о недостаточно эффективном управлении имуществом, находящимся в собственности Санкт-Петербурга, так как наблюдается отрицательная динамика по ряду показателей и доле доходов от реализации государственного имущества в целом. Согласно Публичной декларации Комитета имущественных отношений Санкт-Петербурга на 2020 г. следует, что Концепция управления государственным имуществом (в Санкт-Петербурге от 2001 г.) требует актуализации и детального изучения в связи с простаиванием и длительным неиспользованием многих объектов, в ней не рассматривается возможность изменения назначения объектов недвижимости и смены видов разрешенного использования для учета тенденций развития города при его застройке, рынка недвижимости и востребованности того или иного типа недвижимости на современном этапе [21].

Согласно законодательству в Санкт-Петербурге городским имущественным комплексом распоряжается Комитет имущественных отношений³. Исполнение

¹ Официальный сайт Комитета финансов Санкт-Петербурга [Электронный ресурс]. URL: <https://fincom.gov.spb.ru/budget/info/expense> (дата обращения: 07.01.2023).

² Там же.

³ Официальный сайт Комитета имущественных отношений Санкт-Петербурга [Электронный

полномочий в части учета, управления и распоряжения государственным недвижимым имуществом Санкт-Петербурга осуществляет СПб ГКУ «Имущество Санкт-Петербурга»¹. По сложившейся практике местное самоуправление обладает недвижимым имуществом для размещения органов МСУ и исполнения некоторых полномочий. Например, в Выборгском районе органы МСУ, в том числе МО Светлановское, не владеют муниципальной собственностью для целей хозяйственной, социальной или иной деятельности, а также не существует практики создания муниципальных предприятий для целей управления недвижимостью и ведения деятельности. Все имущество для подобной сферы и направленности, в случае установления целесообразности, передается в распоряжение районным администрациям, а в аренду — заинтересованному лицу.

В продолжении мусорной реформы Правительство Санкт-Петербурга произвело дополнительные сокращения местных полномочий. В соответствии с региональным законодательством о местном самоуправлении полномочия по созданию и содержанию контейнерных площадок для хранения твердых бытовых отходов находились у органов МСУ. С 2022 г. система вывоза мусора перешла из разряда жилищных в разряд коммунальных, а в соответствии с Постановлением Правительства Санкт-Петербурга от 15.09.2022 № 849 полномочия по созданию и содержанию мест накопления твердых коммунальных отходов перераспределены из разряда местных вопросов к вопросам общегосударственным в территориальные ИОГВ. Территориальную схему размещения площадок под ТКО будет организовывать и утверждать Комитет по природопользованию.

Следующим шагом по сокращению полномочий местного самоуправления стало реформирование городской системы уборки внутриквартальных территорий. Согласно постановлению Правительства Санкт-Петербурга, с 2023 г., полномочия по внутриквартальному содержанию территорий переданы Жилищному комитету. В каждом районе жилищные агентства реструктурировали в бюджетные учреждения, подконтрольные администрациям районов. По сути, стал использоваться опыт Москвы, где осуществляется прямое бюджетное финансирование, а непосредственным исполнением функций по уборке и санитарному содержанию территорий занимаются государственные учреждения, при этом конкурсные процедуры по определению поставщика услуг не проводятся².

Меры по повышению уровня самостоятельности местного самоуправления

В общем понимании централизация является моделью государственного устройства, при которой органы государственной власти осуществляют общегосударственное регулирование, а также максимально регулируют деятельность местного самоуправления. Под государственной децентрализацией понимается противоположная система централизованному режиму управления, в которой функции органов государственной власти и самоуправления четко разграничены между собой, а полномочия органов МСУ периодически увеличиваются за счет полномочий государственной власти. Децентрализация по смыслу схожа с природой самоуправления, но не тождественна ему. Самоуправление возможно, как явление, существующее в одной только части государства, для одной или нескольких его частей, тогда как центра-

ресурс]. URL: <https://commim.spb.ru/Web/> (дата обращения: 07.01.2023).

¹Официальный сайт СПб ГКУ «Имущество Санкт-Петербурга» [Электронный ресурс]. URL: <http://gkuim.commim.gov.spb.ru/ob-uchrezhdenii/> (дата обращения: 07.01.2023).

²Официальный сайт Администрации Санкт-Петербурга [Электронный ресурс]. URL: <https://www.gov.spb.ru/press/governor/249659/> (дата обращения: 07.01.2023).

лизация есть общий принцип государственного устройства¹. Такая картина характерна и для современного Санкт-Петербурга. По мнению Б. Н. Чичерина, централизация — это управление из центра, а децентрализация — самостоятельное управление, которое осуществляется в пользу местного самоуправления [26].

Демократия в отличие от авторитаризма предполагает меньшее правовое вмешательство в регулирование социокультурного существования. Авторитарный же режим лишает возможности выбора лучшего применения собственных способностей, формализует поведение людей, изображая имманентность политической централизации [7].

Следующим консервативным принципом самостоятельности местного самоуправления является наличие собственной экономической основы. Как правило, такую основу составляет муниципальная собственность в виде движимого и недвижимого имущество, а также финансовые средства бюджета ВМО. Такое толкование отражено в обосновании правовой позиции Конституционного суда, которая относится к гарантиям обеспечения самостоятельности ВМО в процессе приватизации объектов муниципальной собственности, защиты интересов жителей в процедурах банкротства, обеспечения самостоятельности всех уровней местного самоуправления в бюджетных правоотношениях. По мнению Конституционного суда, самостоятельность ВМО должна обеспечиваться при формировании, утверждении и исполнении местного бюджета, осуществлении межбюджетных отношений, банковских операций ВМО, а также при формировании местных налогов и сборов [18].

По мнению авторов, регулирование должно нести смыслы децентрализации государственной власти и налоговых доходов, устойчивой экономической основы, представительного нормотворчества, высокой финансовой обеспеченности. Исходя из вышеуказанных оснований природы местного самоуправления можно сформулировать следующие предложения по повышению уровня самостоятельности региональных ВМО.

1. *Увеличение полномочий органов МСУ.* Расширить полномочия органов МСУ в следующих областях городского хозяйства:

- 1) благоустройства и содержания зон зеленых насаждений общего пользования городского значения. Парки, сады и иные зеленые зоны, находящиеся в границах муниципальных образований, используются жителями как места отдыха. Данные рекреационные зоны могут эффективно благоустраиваться силами местного самоуправления с учетом местных особенностей и традиций;
- 2) благоустройства и содержания водных объектов. В границах МО Светлановское находится около 15 водных объектов, которые являются частью зон зеленых насаждений как местного, так и городского значения. Данные объекты могут содержаться силами органов МСУ, входить в муниципальные программы комплексного благоустройства местных территорий и рекреационных зон;
- 3) органы МСУ должны осуществлять контроль за содержанием объектов культурного наследия. Перспективным видится наделение полномочиями по проведению работ по содержанию и ремонту объектов культурного наследия, расположенных в границах муниципалитетов. В границах МО Светлановское расположено порядка 30 культурных объектов как регионального, так и федерального статуса. Существуют объекты, не имеющие правообладателя и балансодержателя, — в результате чего они не обслуживаются и приходят в запущенное состояние. Местное самоуправление как наиболее приближенная к населению и культурным ценностям публичная власть может осуществлять

¹ Энциклопедический словарь Ф. А. Брокгауза и И. А. Ефрона. СПб. : Брокгауз-Ефрон, 1890–1907.

контрольные функции с последующим направлением необходимых документов в органы государственной власти;

- 4) содержания воинских захоронений. В Санкт-Петербурге содержание и благоустройство мест воинских захоронений относится к полномочиям органов государственной власти (Комитет по промышленной политике). Однако федеральным законодательством об увековечении памяти погибших вопросы содержания подобных исторических мест должны относиться к полномочиям органов МСУ. Логичным представляется отнесение данных мероприятий к полномочиям ВМО, так как места боев и военных исторических событий непосредственно связаны с местной историей и населением. Местное самоуправление более мобильно и эффективнее сможет осуществлять работы по реконструкции и капитальному ремонту отдельных мест захоронений и памятников, а также взаимодействовать с поисковыми отрядами по выявлению останков павших воинов с последующей паспортизацией и постановкой на государственный учет.

2. Увеличение финансовой самостоятельности.

- 1) В настоящее время в Санкт-Петербурге местные ВМО обеспечиваются через механизм государственных дотаций из городского фонда помощи муниципальным образованиям. Местные бюджеты ВМО формируются безвозмездными поступлениями из фонда, а не поступлениями от прямых налогов. Объем налогов, как источник собственных доходов ВМО, существенно сокращен законодательством. Бюджетный и налоговый кодексы предусматривают около десяти видов доходов местных бюджетов, но в ВМО они не поступают, а консолидируются в специальном городском перераспределительном фонде. Для реализации принципа самостоятельности местного самоуправления необходимо обеспечить финансовую самостоятельность ВМО. Органам МСУ должно хватать собственных средств. Принцип финансовой самостоятельности муниципалитетов предполагает, что органы государственной власти обеспечивают ВМО необходимыми источниками собственных доходов, достаточными для финансирования органами МСУ местных расходных обязательств. Содержание принципа финансовой самостоятельности местного самоуправления включает в себя достаточность собственных доходов ВМО. Необходимо нормативно закрепить для бюджетов ВМО источники собственных доходов, достаточные для финансового обеспечения местных полномочий органов МСУ.
- 2) Объективность выравнивания бюджетной обеспеченности ВМО. Необходимо пересмотреть систему выравнивания бюджетной обеспеченности ВМО с целью устранения финансового дисбаланса. Зафиксировать дефиницию «объективного выравнивания» с целью акцентирования его принципиальности и общеобязательности.
- 3) Из анализа действующего законодательства следует, что безвозмездные перечисления на самом деле не являются собственными доходами местных бюджетов. Для повышения объективности выравнивания бюджетной обеспеченности муниципальных образований предлагается отменить в ст. 142.2 Бюджетного кодекса Российской Федерации отрицательный трансферт для ВМО. Финансово-экономически самостоятельным муниципалитетом является ВМО, в котором доходы местного бюджета на 75% формируются за счет местных поступлений. Так обеспечивается реальная способность органов МСУ успешно исполнять возложенные на них полномочия [1].
- 4) Закрепить дефиницию «финансовая самостоятельность ВМО» в виде принципа, обеспечивающего достижения самостоятельности и способности органов МСУ решать вопросы местного значения путем обеспечения ВМО достаточными источниками собственных доходов. Из анализа видов источников доходов следует, что содержание дефиниции может предусматривать: объем

- доходов ВМО (с преобладанием доходов от местных налогов), соразмерность полномочиям органов МСУ, объективность использования имущества и выравнивания бюджета.
- 5) В ст. 49 Закона № 131-ФЗ «Об общих принципах организации местного самоуправления»:
- закрепить дефиницию «принципа финансовой самостоятельности ВМО». В дефиниции зафиксировать различие понятий «финансовой самостоятельности ВМО» от «самостоятельности бюджетов ВМО». Различие сформулировать в возможности свободного распоряжения органами МСУ средствами местных бюджетов. Принцип «финансовой самостоятельности ВМО» означает, что органы МСУ обладают правом владеть и распоряжаться собственными источниками доходов на самодостаточной основе. В настоящее время право распоряжения органами МСУ по своему усмотрению доходами местных бюджетов смыслом данного принципа не охватывается. Оба принципа должны взаимно дополнять друг друга;
 - наделить ВМО правовой способностью получать достаточный объем налоговых доходов и соразмерностью собственных доходов местных бюджетов.
- 6) *Формирование экономической основы.* Государственной власти необходимо создать условия для владения, управления муниципальной собственностью и извлечения прибыли, включая объекты капитального строительства и земельные участки. В целях повышения эффективности использования муниципального имущества предлагается федеральное и региональное законодательство дополнить нормой на обладание правом иным имуществом, необходимым для ведения финансово-хозяйственной деятельности и решения вопросов местного значения органами МСУ ВМО.
- 7) *Формирование доходной части бюджета ВМО осуществляется путем перераспределения части регулирующих налогов.* Бюджеты ВМО фактически формируются Правительством Санкт-Петербургом, которое устанавливает размеры финансовой помощи для ВМО с помощью нормативных отчислений от регулирующих налогов, а местные бюджеты все больше представляют собой сметную роспись доходов и расходов. Необходимо децентрализовать налоговые доходы и перераспределить их в пользу местных бюджетов.

Обсуждение и выводы

Европейской хартией о местном самоуправлении установлены основные ориентиры становления и развития местного самоуправления в странах участниках, где установлены и действуют демократические режимы, направляющие развитие в сторону автономии органов МСУ. Главенствующий принцип самостоятельности органов МСУ отражен в основных законах о местном самоуправлении Российской Федерации, одновременно фиксируя суть автономии в отношениях с государственной властью: местное самоуправления не обладает *абсолютной* самостоятельностью [5]. Безусловно, мы понимаем, что самостоятельность означает не суверенитет местных сообществ, а ограниченную законом автономию ВМО в общей системе публичной власти [23]. Вместе с тем наблюдается проведение последовательной политики Правительства Санкт-Петербурга, направленной на сокращение функций органов МСУ, т. е. централизацию государственных властных полномочий, что, в свою очередь, нивелирует институт местного самоуправления в городах федерального значения (Москва и Санкт-Петербург).

В связи с этим исследователи предполагают три возможных пути дальнейшего изменения местного самоуправления в своем развитии.

Во-первых, в случае дальнейшего сокращения местных полномочий возникает осознание нецелесообразности в содержании аппарата местной администрации, доля которого может составлять до 40% средств местного бюджета и передачи ее полномочий в ИОГВ, например, администрации районов. Авторы солидарны с мнением А. Т. Шогеновой и считают, что в этом случае эффективным будет проведение укрупнения ВМО до административных границ районов [28].

Во-вторых, принятие мер правительственного реагирования для пересмотра местных полномочий и реформирования местного самоуправления с наделением широким кругом полномочий муниципалитетов.

Исследователи обращают внимание и на третий вариант возможного реформирования. По мнению авторов, Петербургу больше подходит именно третий вариант, в котором будут в совокупности предусмотрены современные меры модернизации местного самоуправления.

В целях создания устойчивой модели необходимо обеспечить финансовую самостоятельность местного бюджета на уровне 75% от полного круга возможных полномочий, учесть положительный исторический опыт, опробованную практику скандинавских стран, а также избавиться от части непрофильного функционала. Таким образом, в качестве современного муниципалитета Санкт-Петербурга можно предложить модель ВМО со следующими параметрами:

- 1) установленные границы ВМО соответствуют административным границам городского района (образуются 18 ВМО вместо 111);
- 2) доходная часть бюджета формируется прямыми поступлениями в виде налогов. Расходная часть бюджета должна соответствовать доходной части. Принцип субсидиарности с государственной властью сохраняется и действует. Город выделяет субсидии только недообеспеченным муниципалитетам. Профицит бюджета может использоваться как инструмент межмуниципального заимствования;
- 3) полномочия пересмотрены и максимально увеличены. В число полномочий должны войти: дошкольное образование, к благоустройству садово-паркового хозяйства должны добавиться зоны зеленых насаждений городского значения, ремонт и содержание внутриквартальных дорог, организация площадок для хранения и вывоза ТКО, создание и содержание детских, спортивных и общественных площадок, создание комфортной городской среды, содержание водных объектов в границах ВМО, культурные и досуговые мероприятия, дома культуры и детского творчества (иные учреждения до молодежного возраста), сохранение культурного наследия в части контроля и мероприятий по ремонту, устройство освещения на объектах инфраструктуры (кроме городских дорог), исполнение функций органов опеки и попечительства и иных возможных социальных функций, широкое межмуниципальное сотрудничество, развитие территориального общественного самоуправления, ведение оборота ценных бумаг и заимствований, патриотическое воспитание и подготовка населения к гражданской обороне;
- 4) создается единый государственный кадровый учет муниципальной службы;
- 5) непрофильные функции ВМО в части содержания и обслуживания аппаратов органов МСУ переводятся на аутсорсинг;
- 6) функции контрактной службы передаются в профильные ИОГВ.

При формировании нормативно-правового основания необходимо учесть положительный исторический опыт эффективности широкой самостоятельности местного самоуправления первых и последующих реформ, который выразился в динамичном развитии здравоохранения, образования, сельского хозяйства, местного производства, благотворительности, экономической и финансовой организации. Исторический опыт показывает активную способность местного самоуправления самоорганизовываться и решать вопросы местного значения общегражданскими способами, которые и являются ключом к эффективному самоуправлению.

В целях модернизации местного самоуправления в РФ стоит обратиться к эффективным практикам североевропейских стран и определить способы адаптации имеющихся у них современных методов организации местного самоуправления. Не стоит копировать все подряд, а позаимствовать лишь наиболее часто применяемые эффективные методы и в пилотном варианте начать с адаптации в нескольких муниципалитетах Санкт-Петербурга.

Заключение

Настоящее исследование является одной из первых работ по комплексному изучению проблемного поля феномена самостоятельности ВМО Санкт-Петербурга.

В результате анализа теоретической, нормативно-правовой базы и существующей практики были выявлены тенденции, направленные на сокращение функций и полномочий ВМО. Данные действия государственная власть совершает под предлогом эффективности консолидирования в руках ИОГВ определенного городского функционала в условиях единства городского хозяйства, обосновывая это целостностью ВМО и неслаженностью работы местного самоуправления.

Исследователи изучили положительный исторический опыт реформирования местного самоуправления, современное состояние и опыт модернизации североевропейских органов МСУ, столетнюю историю развития ВМО мегаполиса Берлина. Эффективная и устойчивая модель скандинавских муниципалитетов и Берлина, отдельные ее элементы могут быть заимствованы в процессе модернизации местного самоуправления в Санкт-Петербурге. Назрела необходимость в муниципальной реформе, так как существующая система местного самоуправления устарела, практически несамостоятельна, зачастую характеризуется убыточной экономикой, представлена большим количеством финансово несостоятельных ВМО.

Полученные результаты могут быть применены в практической, правотворческой и правоприменительной деятельности органами МСУ, государственной властью Санкт-Петербурга, Москвы, Севастополя и иными муниципальными образованиями. Теоретическая значимость полученных результатов заключается в сформулированных выводах по модернизации местного самоуправления в городе федерального значения с единством городского хозяйства. Данные выводы особенно актуальны для подготовки к проведению муниципальной реформы, формировании новых составов советов или изменении границ муниципалитетов.

Литература

1. Булатов Ю. И. Правовое обеспечение принципа финансовой самостоятельности местного самоуправления в Российской Федерации : автореф. дис. ... канд. юр. наук. Челябинск : ЮУГУ, 2010.
2. Буренкова Е. С. Пути повышения эффективности управления муниципальной собственностью [Электронный ресурс] // Научно-технический вестник информационных технологий, механики и оптики. 2008. № 50. С. 48–53. URL: <https://www.elibrary.ru/item.asp?id=11692120> (дата обращения: 20.02.2024).
3. Васильева Н. В. Доходы местных бюджетов как залог финансовой самостоятельности местного самоуправления: правовой аспект // Известия Байкальского государственного университета. 2015. С. 117–124.
4. Волльманн Х. Пути развития и реформирования систем местного самоуправления в европейских странах // Вестник Российского университета дружбы народов. Сер.: Политология. 2013. № 3. С. 67–77.
5. Вульфович Р. М. Муниципальная автономия как условие обеспечения эффективности местной власти // Политическая экспертиза: ПОЛИТЭК. 2017. Т. 13. № 4. С. 54.
6. Вульфович Р. М., Лобко В. Н. Становление системы муниципального управления в Берлине // Управленческое консультирование. 2010. № 1. С. 187–199.

7. *Габов А. А.* Централизация и децентрализация: проблемы понятий // Вестник Красноярского государственного аграрного университета. 2013. № 2. С. 127–132.
8. *Гришин В. И.* Конституционно-правовые основы местного самоуправления в Швеции // Сравнительное конституционное обозрение. 2006. Т. 56, № 3: С. 34–38.
9. *Дитятковский М. Ю.* О конституционной самостоятельности местного самоуправления // Вестник Омского университета. Сер. «Право». 2012. Т. 31, № 2: С. 49–64.
10. *Евдокимов В. Б., Тухватуллин Т. А.* Особенности управления и самоуправления в Финляндии // Российское государственное управление. 2014. № 3. С. 42–53.
11. *Ишмухаметов А. Х.* Самостоятельность местного самоуправления теоретические и правовые аспекты // Право и государство: теория и практика. 2019. № 12. С. 114.
12. *Кожевников Е. М.* Государство и местное самоуправление в России: теоретико-правовые основы взаимодействия. М. : Норма, 2001.
13. *Латыпова Н. С.* Исторический опыт развития местного самоуправления в России // Образование и проблемы развития общества. 2019. Т. 8. № 2. С. 32–38.
14. *Леонтьева А. Н., Виноградова М. В., Шумилов М. М., Кекконен А. А.* Современные вызовы развитию местного самоуправления в России и Норвегии // Управленческое консультирование. 2016. № 3. С. 129–142.
15. *Лиджиева И. В.* Исторический опыт развития местного самоуправления в России // Вестник Института комплексных исследований аридных территорий. 2010. Т. 21. № 2. С. 128.
16. *Майстрович Е. В.* К вопросу о местном самоуправлении в Королевстве Дания // Образование и право. 2017. № 1. С. 202–205.
17. *Майстрович Е. В.* К вопросу о местном самоуправлении в Финляндии // Государство и право. 2018. № 1. С. 117–119.
18. *Мокина Т. В.* Конституционный принцип самостоятельности местного самоуправления и практика его реализации : автореф. дис. ... канд. юр. наук. Ростов-на-Дону : КубГУ, 2005. С. 1–25.
19. *Мухаметов Р. С.* Государственная политика в сфере местного самоуправления в период построения «вертикали власти» // Вопросы управления. 2016. № 6. С. 23–29.
20. *Пашин Л. А., Судорогин О. А., Никитина Н. В.* Оценка эффективности деятельности органов местного самоуправления // Среднерусский вестник общественных наук. 2014. № 3. С. 95–100.
21. *Рыбкина А. М., Зобова А. Р., Кузнецова Д. Р., Бондаренко В. А.* Разработка геоинформационного реестра и программного обеспечения оценки наиболее эффективного использования объектов собственности Санкт-Петербурга на основе данных кадастровой оценки // Московский экономический журнал. 2021. № 3. С. 23–30.
22. *Семенова Т. Ю.* Муниципальный менеджмент: учеб. пособие. СПб. : СПбГИЭУ, 2004.
23. *Судакова С. В.* Принцип самостоятельности местного самоуправления как дефиниция муниципального права и как ключевой приоритет муниципальной реформы // Вестник Воронежского государственного университета. Сер.: Право. 2011. № 2. С. 90–97.
24. *Фатхуллина И. М.* Оценка эффективности деятельности органов местного самоуправления // Известия Саратовского университета. Новая серия. Сер. Экономика. Управление. Право. 2017. Т. 17, № 2. С. 177–184.
25. *Хабибуллин А. Р.* Сочетание централизации и децентрализации как принцип местного самоуправления // Вестник экономики, права и социологии. 2007. № 3. С. 75–79.
26. *Чичерин Б. Н.* Общее государственное право / ред. А. В. Томсинова. М. : Зерцало, 2006.
27. *Шаломенцева Е. Г.* Совершенствование процесса управления муниципальной собственностью в условиях реформы местного самоуправления в Российской Федерации : автореф. дис. ... канд. экон. наук. М. : РАНХиГС, 2004.
28. *Шогенова А. Г.* Укрупнение муниципальных образований как способ совершенствования межбюджетных отношений в Санкт-Петербурге // Известия Санкт-Петербургского государственного экономического университета. 2019. № 2. С. 179–184.
29. *Die Alliierte Kommandatur der Stadt Berlin. Sammelheft I // Die Berliner Konferenz der drei Mächte. Der Alliierte Kontrollrat für Deutschland.: Komminiqués, Deklarationen, Proklamationen, Gesetze, Befehle, 1946.*
30. *Fenenko Y. V.* Municipal Systems of Foreign Countries: Legal Issues of Social Security. М. : МГИМО, 2007.
31. *Hogue M.* Local Government and Public Service Reform Initiative // Local and Regional Tax Administration in Transition Countries (Lgi Study Series). Budapest : Local Government and Public Service Reform In, 2010. С. 490.

32. Köhler H. Die Schaffung von Groß-Berlin und der Sturz Wermuts // Geschichte Berlins. 1987. Vol. 2. P. 814–824.

Об авторах:

Семенов Владимир Анатольевич, профессор кафедры государственного и муниципального управления Северо-Западного института управления РАНХиГС (Санкт-Петербург, Российская Федерация), доктор социологических наук, профессор, semenov-va@ranepa.ru

Ерешкин Владимир Владимирович, аспирант кафедры государственного и муниципального управления Северо-Западного института управления РАНХиГС, депутат муниципального совета МО Светлановское (Санкт-Петербург, Российская Федерация); vereshkin-21@edu.ranepa.ru

References

1. Bulatov Yu. I. Legal support of the principle of financial independence of local government in the Russian Federation: Dissertation abstract. Chelyabinsk: YuUGU, 2010. (In Russ.).
2. Burenkova E. S. Ways of increase in effective management of municipal property [Electronic resource] // Scientific and technical messenger of information technologies, mechanics and optics [Nauchno-tekhnicheskii vestnik informatsionnykh tekhnologii, mekhaniki i optiki]. 2008. N 50. P. 48–53. URL: <https://www.elibrary.ru/item.asp?id=11692120> (accessed: 20.02.2024). (In Russ.).
3. Vasilyeva N. V. Income of local budgets as guarantee of financial independence of local government: legal aspect // News of the Baikal state university [Izvestiya Baikal'skogo gosudarstvennogo universiteta]. 2015. P. 117–124. (In Russ.).
4. Vollmann H. Ways of development and reforming of systems of local government in the European countries // Bulletin of Peoples' Friendship University of Russia. Ser.: Political science [Vestnik Rossiiskogo universiteta druzhby narodov. Ser.: Politologiya]. 2013. N 3. P. 67–77. (In Russ.).
5. Vulfovich R. M. Municipal autonomy as condition of ensuring efficiency of local government // Political expertise [Politicheskaya ekspertiza: POLITEKS]. 2017. Vol. 13. N 4. P. 54. (In Russ.).
6. Vulfovich R. M., Lobko V. N. Formation of a system of municipal management in Berlin // Administrative consulting [Upravlencheskoe konsul'tirovanie]. 2010. N 1. P. 187–199. (In Russ.).
7. Gabov A. A. Centralization and decentralization: problems of concepts // Bulletin of the Krasnoyarsk state agricultural university [Vestnik Krasnoyarskogo gosudarstvennogo agrarnogo universiteta]. 2013. N 2. P. 127–132. (In Russ.).
8. Grishin V. I. Constitutional and legal bases of local government in Sweden // Comparative constitutional review [Sravnitel'noe konstitutsionnoe obozrenie]. 2006. Vol. 56. N 3: P. 34–38. (In Russ.).
9. Dityatkovsky M. Yu. About the constitutional independence of local government // Bulletin of the Omsk university. Ser. «Right» [Vestnik Omskogo universiteta. Ser. "Pravo"]. 2012. Vol. 31. N 2: P. 49–64. (In Russ.).
10. Evdokimov V. B., Tuhvatullin T. A. Features of management and self-government in Finland // Russian political science [Rossiiskoe gosudarstvovedenie]. 2014. N 3. P. 42–53. (In Russ.).
11. Ishmukhametov A. H. Independence of local government theoretical and legal aspects // Right and state: theory and practice [Pravo i gosudarstvo: teoriya i praktika]. 2019. N 12. P. 114. (In Russ.).
12. Kozhevnikov E. M. The state and local government in Russia: theoretic-legal bases of interaction. Moscow : Norm, 2001. (In Russ.).
13. Latypova N. S. Historical experience of development of local government in Russia // Education and problems of development of society [Obrazovanie i problemy razvitiya obshchestva]. 2019. Vol. 8. N 2: P. 32–38. (In Russ.).
14. Leontyeva A. N., Vinogradova M. V., Shumilov M. M., Kekkonen A. A. Modern calls to development of local government in Russia and Norway // Administrative consulting [Upravlencheskoe konsul'tirovanie]. 2016. N 3. P. 129–142. (In Russ.).
15. Lidzhiyeva I. V. Historical experience of development of local government in Russia // Bulletin of Institute of complex researches of arid territories [Vestnik Instituta kompleksnykh issledovaniy aridnykh territorii]. 2010. Vol. 21. N 2: P. 128. (In Russ.).
16. Maystrovich E. V. To a question of local government in the Kingdom of Denmark // Education and the right [Obrazovanie i pravo]. 2017. N 1. P. 202–205. (In Russ.).

17. Maystrovich E. V. To a question of local government in Finland // State and the right [Gosudarstvo i pravo]. 2018. N 1. P. 117–119. (In Russ.).
18. Mokina T. V. Constitutional principle of independence of local government and practice of its realization: Dissertation abstract. Rostov-on-Don : KUBSU, 2005. P. 1–25. (In Russ.).
19. Mukhametov R. S. Public policy in the sphere of local government during creation of “power vertical” // Issues of management [Voprosy upravleniya]. 2016. N 6. P. 23–29. (In Russ.).
20. Pashin L. A., Sudorogin N. V., Nikitina O. A. Assessment of efficiency of activity of local governments // Central Russian bulletin of social sciences [Srednerusskii vestnik obshchestvennykh nauk]. 2014. N 3. P. 95–100. (In Russ.).
21. Rybkina A. M., Zobova A. R., Kuznetsova D. R., Bondarenko V. A. Development of the geoinformation register and software of assessment of the most effective use of objects of property of St. Petersburg on the basis of data of cadastral assessment // Moscow economic magazine [Moskovskii ekonomicheskii zhurnal]. 2021. N 3. P. 23–30. (In Russ.).
22. Semyonova T. Yu. Municipal management: Manual. Saint Petersburg, 2004. (In Russ.).
23. Sudakova S. V. Principle of independence of local government as definition of the municipal right and as key priority of municipal reform // Bulletin of Voronezh State University. Ser.: Right [Vestnik Voronezhskogo gosudarstvennogo universiteta. Ser.: Pravo]. 2011. N 2. P. 90–97. (In Russ.).
24. Fatkhullina I. M. Assessment of efficiency of activity of local governments // News of the Saratov university. New series. Economy ser. Management. Right [Izvestiya Saratovskogo universiteta. Novaya seriya. Ser. Ekonomika. Upravlenie. Pravo]. 2017. Vol. 17. N 2. P. 177–184. (In Russ.).
25. Khabibulin A. R. Combination of centralization and decentralization as principle of local government // Bulletin of economy, right and sociology [Vestnik ekonomiki, prava i sotsiologii]. 2007. N 3. P. 75–79. (In Russ.).
26. Chicherin B. N. Common state law / ed. by A. V. Tomsinov. Moscow : Zertsalo, 2006. (In Russ.).
27. Shalomentseva E. G. Improvement of process of management of municipal property in the conditions of reform of local government in the Russian Federation: Dissertation abstract. Moscow : RANEPa, 2004. (In Russ.).
28. Shogenova A. G. Integration of municipal units as a way of improvement of the interbudgetary relations in St. Petersburg // News of the Saint Petersburg state economic university [Izvestiya Sankt-Peterburgskogo gosudarstvennogo ekonomicheskogo universiteta]. 2019. N 2. P. 179–184. (In Russ.).
29. Die Alliierte Kommandatur der Stadt Berlin. Sammelheft I. // Die Berliner Konferenz der drei Mächte. Der Alliierte Kontrollrat für Deutschland.: Komminiqués, Deklarationen, Proklamationen, Gesetze, Befehle, 1946.
30. Fenenko Y. V. Municipal Systems of Foreign Countries: Legal Issues of Social Security. Москва: МГИМО, 2007.
31. Hogue M. Local Government and Public Service Reform Initiative // Local and Regional Tax Administration in Transition Countries (Lgi Study Series). Budapest: Local Government and Public Service Reform In, 2010. C. 490.
32. Köhler H. Die Schaffung von Groß-Berlin und der Sturz Wermuts // Geschichte Berlins. 1987. Vol. 2. P. 814–824.

About the authors:

Vladimir A. Semenov, Professor of the Chair of State and Municipal Management of North-West institute of management, branch of RANEPa (St. Petersburg, Russian Federation), Doctor of Science (Sociological Science), Professor; semenov-va@ranepa.ru

Vladimir V. Ereshkin, Graduate Student of the Chair of State and Municipal Management of North-West Institute of Management, branch of RANEPa, Deputy of the Municipal Council of Svetlanovskoye Municipality of St. Petersburg (St. Petersburg, Russian Federation); vereshkin-21@edu.ranepa.ru

Глобальная геоэкономическая архитектура: предопределенность кризиса и вектор трансформаций

Евстафьев Д. Г.

Национальный исследовательский университет «Высшая школа экономики»; Российский университет дружбы народов (РУДН), Москва, Российская Федерация; estd1212@yandex.ru; ORCID: 0000-0002-6276-0342

РЕФЕРАТ

Острота современного кризиса глобальной политической и экономической архитектуры определяется двумя факторами: глубокой деградацией национальных систем политического и экономического управления и незавершенности строительства геоэкономической системы, адекватной состоянию глобальной политики. Синергия данных двух факторов создавала эффект хаотизации экономически значимых географических и «секторальных» (отраслевых) пространств. Этим и объясняется относительная легкость разрыва целого ряда связей экономической взаимозависимости, раньше считавшиеся критическими.

Актуальность

Актуальность предлагаемого исследования обуславливается вхождением системы глобальной политики и экономики, частью которой является Россия в период глубоких трансформаций архитектуры мировой экономики, что повышает значимость их оценки в исторической перспективе. Целью статьи является вскрытие ключевых механизмов, используемых США и транснациональными элитами для управления глобальными геоэкономическими процессами в период перехода к геоэкономической регионализации.

Методы

В статье представлены некоторые результаты исследования, осуществляемого автором с 2019 г. Его промежуточные результаты неоднократно апробировались на научных и общественно-политических платформах. Работа представляет собой авторское обобщение опыта глобальных геоэкономических трансформаций, выраженных в изменении принципов институционализации. Работа осуществлена на базе анализа широкого круга зарубежных экономических источников и анализа оценок перспектив развития глобальной геоэкономической архитектуры.

Результаты

Главный научный результат статьи — реконструкция методом обратной дедукции, планировавшейся для периода зрелой американоцентричной глобализации, геоэкономической архитектуры. Выявляются «точки разрыва» относительно целостного геоэкономического пространства, в которых может с высокой степенью вероятности быть реализован инструментарий «силовой геоэкономике». Формулируются варианты посткризисной институционализации экономической архитектуры в мире неоглобальности.

Перспективы

Статья является стартовой для обсуждения вопроса о возможности и механизмах стабилизации глобальной геоэкономической архитектуры через восстановление геоэкономической полупериферии. Формируется новое понимание геоэкономической полупериферии, как специфического сегмента мировой экономики, дополняя уже появившиеся в России и на Западе проработки основных параметров новой экономической географии неоглобального мира. Статья лежит в русле исследований относительно перспектив развития процессов регионализации в современном мире. Статья носит характер научно-исследовательской апробации промежуточных результатов исследования. Изложенные в статье выводы позволяют уточнить возможное место России в перспективной глобальной геоэкономической архитектуре с учетом тенденций, оформившихся в 2022–2024 гг.

Ключевые слова: экономическая периферия, полупериферия, геоэкономическая взаимозависимость, инвестиционный капитализм, транснациональные компании

Для цитирования: Евстафьев Д. Г. Глобальная геоэкономическая архитектура: предопределенность кризиса и вектор трансформаций // Управленческое консультирование. 2024. № 2. С. 32–49.

The Architecture of the Global Geo-Economics: Pre-Determination of the Crisis and the Vector of Transformations

Dmitry G. Evstafiev

Higher School of Economics; Peoples' Friendship University of Russia, Moscow, Russian Federation; estd1212@yandex.ru; ORCID: 0000-0002-6276-0342

ABSTRACT

Introduction

The dramatic nature on contemporary crisis of global political and economic architecture is determined by two factors: the deep degradation of nation-state systems of political and economic management and unfinished construction of the new system of global geo-economics relevant to the ongoing political transformations. The synergy of the two factors formed the effect of chaotization of economically important geographic and sectorial industrial environments. That factors explains the fact that the economic interdependence interrelationships that were regarded earlier as critical were dismantled so easy.

Purpose and Importance

The significance of the research is emphasized by starting phases of structural transformations of the system of global politics and economics that we witness at this point taking into consideration that Russia is a part of the global system despite the special status of the country. And it is necessary to address the on-going changes and a historical process. The goal of the article is to deconstruct the underling mechanisms that US and transnational elites use to manage the global geo-economic trends through the transition to system of economic regionalization.

Methods

The article is part of the research that author conducts since 2019. The intermediate results of the study were published in several major scientific, political and discussion platforms. The taken article is based upon the generalization of the experience of the global geo-economic transformations that are reflected in the different formats of the institutionalization. The analysis involves a wide circle of analytical and experts' assessments regarding the perspectives of development of the global economic architecture.

Results

The main scientific result of the article is to reconstruct the global geo-economic architecture that was planned for development in the period of mature America-centric globalization. The critical breakpoints that jeopardized the integrity of the global geo-economic environment are formulated. And in those breakpoints the scenario of «force geo-economics» can be employed. The variants of the post-crisis re-institutionalization in the neo-global world are outlined.

Development and discussion

The article is the means to outline for the discussion the authors' conclusion that are based upon the reflection of the period of dismantlement of the economic system of the mature globalization. The research creates a basis for clarification of the perspective status of the geo-economic periphery and semi-periphery which becomes a vital segment of the world economy. The article supplements the research emerged in Russia and in the West that addresses the issue of the new economic geography of the neo-global world. The article also gives the opportunity to clarify the perspective niche that Russia can occupy in the perspective geoeconomic architecture.

Keywords: periphery of the global economy, semi-periphery, interdependence, investment capitalism, transnational corporations

For citing: Evstafiev D. G. The Architecture of the Global Geo-Economics: Pre-Determination of the Crisis and the Vector of Transformations // Administrative consulting. 2024. N 2. P. 32–49.

Вместо введения: геоэкономическая архитектура глобальной турбулентности

Определяющим элементом кризиса глобализации стала фрагментация классической триады глобального мира: «технологическое и инвестиционное ядро» — «ресурсно-промышленная полупериферия» — «ресурсно-сбытовая периферия». Эта структура была вполне адекватна развитию глобального капитализма при сохранении баланса между потребительским, промышленным и финансово-инвестиционным сегментами, когда ресурсы, включая и инвестиционную ренту, распределяются относительно сбалансированно, обеспечивая в «догоняющую» социально-экономическую модернизацию, под которой понималось сближение стандартов потребления развитого и развивающегося мира [18, p. 61].

Такая структура, определявшая в том числе и модель развития глобальной экономики в целом, безусловно, имела издержки, предопределившие торможение догоняющего социального развития стран периферии и полупериферии по мере исчерпания потенциала пространственного расширения капитализма, породившим структурный кризис «ядра глобализации», традиционно отождествлявшегося с так называемым «атлантическим миром»¹. Неизбежным следствием стало возникновение внутри формально единых политико-экономических систем, развивающихся асимметрично, — по темпу и характеру экономической базы. Политически этим аспектом развития пытались управлять в рамках концептуальной декларации безгосударственного мира [13]. А с точки зрения социально-экономических асимметрий — через концентрацию социально-экономического потенциала в «глобальных городах» [8; 11]. Но в полной мере это не удалось, что на рубеже 2020-х годов привело к формированию анклавов социальной архаики, перерастающих в социально-экономическую в крупнейших городах (Париж, Брюссель, Берлин), относившиеся традиционно к категории «глобальных».

Пресловутый «социальный разрыв» в России вырос из социальных противоречий, сформированных «промежуточным» статусом нашей страны: уже не промышленная полупериферия, еще не ресурсная периферия, и результирующего из этого сосуществования социальных страт с различным режимом доступа к «ренте глобализации хотя тенденции на 2012–2013 гг. обозначали близкую к необратимой деиндустриализацию на горизонте 2025 г.»². «Крымская весна» и последующая конфронтация с Западом эти тенденции до известной степени смягчила, заставив запустить процессы ре-индустриализации (в формате первичного «импортозамещения»), но не отменила, что и было доказано затуханием «второй» и «третьей» волн «импортозамещения». Полноценная волна ре-индустриализации началась только после начала Специальной военной операции в феврале 2022 г., когда Россия оказалась окончательно вырвана из традиционной для себя системы экономических взаимоотношений. Но это было связано, прежде всего, с началом коренного слома геоэкономической архитектуры в мире в целом и, в значительной мере, возрождением промышленной полупериферии за счет силовой геоэкономики «ревизионистских государств» второго ряда.

¹ Базовым сценарием трансформаций остается институциональный распад нынешней архитектуры политических и экономических отношений [22], финализирующей формирование новой политэкономической географии [21]. Но пока еще актуальна институциональная система и в политике, и в экономике была, если разобраться, сервисной по отношению к американоцентричной модели экономики. Ее пространственной опорой был «атлантический мир», имевший свои «продолжения» (как правило — корпоративные) в других регионах (Китай, Ближний Восток, новые индустриальные центры Дальнего Востока и т. п.).

² Гурова Т., Ивантер А. Мы ничего не производим // Эксперт. 26 ноября 2012 [Электронный ресурс]. URL: <https://expert.ru/expert/2012/47/myi-nichego-ne-proizvodim/?ysclid=lghe617u7i153320567> (дата обращения: 21.01.2024).

Начиная с середины 2000-х годов эта относительно устойчивая система, основанная концептуально на мир-системном подходе (подразумевавшем расширение гибкости в форматах управления «большими геоэкономическими системами», управляемые конфликты «с ненулевой суммой» между ними [3; 15], но также требовала устойчивых институтов, заменялась менее управляемой, но более соответствовавшей интересам финансово-спекулятивного капитализма. Но другим источником появления такого мировосприятия было концептуальное изменение: вместо мир-системности в качестве основы анализа и управления среднесрочными геоэкономическими проектами стала выступать изначально воспринимавшаяся как маргинальная концепция «плоского мира», отражавшая радикал-либеральные подходы к социально-экономическим и социокультурным процессам, но начала использоваться в качестве идеологической основы для конструирования социально-экономической сферы [17; 20]. Конструирование подобного не просто постпространственного, но «плоско-пост-пространственного» мира требовало преодоления не только социокультурных [12], но и социально-экономических идентичностей. Это было принципиально невозможно без полного демонтажа экономического суверенитета.

В этой связи представляется возможным выдвинуть следующую гипотезу.

Острота нынешних глобальных трансформаций определяется незавершенностью попытки переформатирования глобальной геоэкономической архитектуры, начатой в период после финансового кризиса 2007–2009 гг. и не получившей полноценной, системной институционализации в результате внутреннего элитного кризиса в США и необходимости осуществления экстренных мер по консолидации Запада.

Архитектура глобального кризиса

Архитектура, проектировавшаяся в рамках нового понимания мировой экономики, находившаяся на рубеже 2021–2022 гг. в зрелой фазе переформатирования, выглядела следующим образом.

Финансово-инвестиционное «ядро» с центром на Атлантическом побережье США, хотя и в отношении этого «ядра» допускалась возможность сетевизации, то есть превращения его в просто высоко защищенное, как политико-юридически, так и финансово, в пространство для базирования крупнейших «глобальных» компаний, а главное — местоположение «финтеховского инструментария», используемого в синергии с возможностями США как государства. Борьба в 2017–2021 гг. развернулась вокруг того, кто будет управлять этим «ядром»: государство, пусть даже подчиненное интересам олигархии, или глобальные корпорации напрямую. От этого зависело, насколько США сохранятся как целостное иерархическое государство. Или же превратятся со временем в объект общеглобальных процессов сетевизации и демонтажа национальных государств. Проявлением этой борьбы была попытка Д. Трампа «осушить вашингтонское болото» — гибридное политическое пространство, обеспечивающее взаимопроникновение бизнеса и власти. Но и после его поражения на выборах 2020 г., администрация Дж. Байдена летом 2021 г. попыталась дать бой «цифровикам-глобалистам», если не проигранный, то явно не выигранный в результате внутренней деградации политической власти в США.

Постиндустриальные хабы ТНК, обеспечивающие монетизацию торговой и сырьевой ренты, а в долгосрочном плане формирующие альтернативный контур управления странами и регионами. Это были функциональные продолжения метрополии, уже адаптированные под конкретное пространство. В качестве таких пространств на первом этапе выступали классические постиндустриальные «фактории» (Гонконг, Сингапур, Роттердам, Дубай, Бейрут). На более поздних этапах развития таковыми вполне могли стать и некоторые государства — например, страны Бенилюкса, дей-

ствовавшие в условиях «размягченной государственности» уже длительное время. Одновременно Польша претендовала на то, чтобы стать управленческим «хабом» ТНК, сориентированных на управление активами в западной части Евразии, но стремясь сохранить относительно высокую плотность государственного управления на базе национализма и милитаризации. Именно в Польше размещались восточно-европейские штаб-квартиры крупнейших глобальных корпораций.

Промышленно-технологическая (предпостиндустриальная) полупериферия. На ее базе формировалась бы система конкурирующих экономических центров. Арбитром в отношениях между ними выступала бы «метрополия» (как в лице США, так и в лице глобализированных экономических систем). Отсюда и постоянное акцентирование в 2000-е и 2010-е темы «мягкой силы», фактически приватизированной транснациональными системами¹. Появление такой геоэкономической категории можно считать косвенным признанием неизбежности регионализации глобальной экономики. Центры промышленно-технологической полупериферии обладали бы определенной свободой маневра в мировой торговле и инвестициях. На статус центров такой периферии в системе «коллективного Запада» претендовали Великобритания, Франция и Германия, конкурируя между собой. Относительная самостоятельность этой «страты» выражалась в трех позициях:

- возможность локальной интерпретации глобальных, установленных США технологических стандартов в пространственно реализуемых системах. Монополия на управление и технологии развития надпространственных систем твердо оставалась бы за США²;
- наличие собственных, относительно независимых от США эмиссионно-инвестиционных возможностей. Это был самый сложный в реализации пункт, закладывавший в будущую систему очевидные противоречия. Это стало *неизбежным следствием признания необратимости процессов геоэкономической регионализации и стремления придать ее финансово-инвестиционной составляющей контролируемость*;
- наличие собственного потенциала обеспечения «контура безопасности». Франция и Великобритания в данной связи действовали схоже: развивали потенциал проецирования силы с опорой на военно-морские вооружения. Германия в военном плане, очевидно, деградировала, что и предопределило почти мгновенную утрату ей статуса общеевропейского лидера в момент возникновения военно-политического кризиса в Европе, связанного с проведением Россией специальной военной операции.

Промышленная периферия. В эту «страту» вытеснялся помимо так называемых «новых индустриальных стран» развивающегося мира и ряд стран «коллективного

¹ Для перелома ситуации «метрополии» в лице США как государства, конкурирующего с сетевыми структурами, пришлось переходить к более жестким элементам влияния в отношении своих партнеров, выходявших за рамки «мягкой силы», что вызвало непонимание у многих экспертов [23]. Но это было естественным проявлением принципиального изменения системных связей внутри полупериферии мира глобализации, отражавшем перестройку его внутренних связей.

² Этим объясняется жесткость реакции США на попытки Китая создать собственную систему информационных цифровых платформ, где флагманской был Тик-Ток. Это создавало как неконтролируемую США цифровую над-пространственную платформу, так неконтролируемые США возможности монетизации надпространственных коммуникаций. Ситуация вокруг Тик-Тока выявила и другую сторону: невозможность эффективного противоборства в надпространственных системах без административного воздействия, фактически, направленного на разрыв единого глобального информационного пространства. «Белый дом поддержал законопроект о запрете TikTok. Сенатор Уорнер: Белый дом поддержал законопроект о запрете на использование TikTok». РИА Новости. 26.03.2023 [Электронный ресурс]. URL: <https://ria.ru/20230326/tiktok-1860762429.html?ysclid=lgxkrj7dd0632091660> (дата обращения: 17.12.2023).

Запада», причем не только страны пресловутой группы PIGS, отстававшие в социальном стандарте от стран-лидеров западного мира, но и крупные промышленные страны, проигравшие борьбу за статус региональных инвестиционных центров. Это вполне вписывалось в концепцию «большой геоэкономической трансформации», которая предлагалась «давосским консенсусом» пост-ковидному миру [16]. Это само по себе уже приводило к фундаментальной перестройке глобального экономического пространства, что неизбежно требовало бы перестройки и пространства политического и военно-политического. Страны промышленной периферии не могли иметь военно-политического потенциала, выходящего за рамки «полицейского».

Ресурсная периферия. Ее функции практически не менялись, за исключением того, что США в последние 15 лет всячески противодействовали попыткам ее индустриализации и модернизации, о чем легко судить по отношениям США с Саудовской Аравией, где США попытались затормозить амбициозную программу индустриализации «Видение 2030» или Бразилией, где американские ТНК добились больших успехов в разгроме авиационной промышленности и стремились десоверенизировать нефтяную. *Главная идея — ресурсная периферия не должна выходить в развитии собственной промышленной базы за рамки «первого технологического передела».* Классическим примером развития страны в формате ресурсной периферии в понимании поздней глобализации на практике был Казахстан, подвергшийся в постсоветский период глубокой деиндустриализации, помимо демонтажа советского промышленного наследия, приведшей к глубокой социальной деградации и сопутствующей архаизации социальных отношений, во многом предопределившую остроту событий января 2021 г.

Пространственная периферия, выходящая за рамки «инвестиционного контура» глобальной экономики, но остающаяся частью пространства социальной модернизации и формирования локальных вариантов «общества потребления» универсалистского типа. Принципиальной разницей с «Ресурсной периферией» являлось то, что формирование индустриальных пространств происходило бы вдоль глобально и субглобально значимых логистических пространств с целью их обслуживания. В отношении этой страны вектором развития была десоверенизация и формирование «чересполосицы суверенитетов».

«Четвертый мир», своего рода «великая пустошь», — пространства, выведенные за рамки системы синергичного глобального развития и вовлекаемые в глобальные процессы только ситуативно, манипулируемые и сохраняемые в относительно стабильном пространстве только за счет внешнего управления и помощи. И пространство «четвертого мира» совершенно не обязательно должно было совпадать с понятием «развивающийся мир» времен «холодной войны». История поздней глобализации видела массу примеров относительно быстрой не только деиндустриализации, но также и социальной деградации.

Оценка модели

Привлекательность формировавшейся геоэкономической архитектуры заключалась в:

- формировании системы «буферов» между американской экономической системой и экономиками других стран, что минимизировало внешнее дестабилизирующее воздействие на мировую экономику (как это было в период так называемого «Азиатского финансового кризиса» 1997–1998 гг.). Экономическая нестабильность при завершении построения указанной выше модели могла только сбрасываться вовне США, но не импортироваться;
- множественности точек взимания ренты. Любой «стык» между геоэкономическими слоями создавал возможность монетизации того или иного вида ренты и превращения ее в инвестиционно-спекулятивные инструменты. Взаимодействие «на

стыках» обеспечивалось бы американскими корпорациями: финансовыми, консалтинговыми, технологическими компаниями, а также — ЧВК;

- возможности управления технологическим развитием даже крупных стран. Создание ситуации принципиальной невозможности функционирования относительно крупных рынков, дававших достаточную инвестиционную емкость;
- минимизации участия США в управлении военно-силовыми процессами, возможность сокращения военно-политических обязательств. В пространстве «Дикого поля» государство как таковое замещалось бы негосударственными структурами, корпоративными и социальными¹;
- формирования системы экономических ограничителей возможностей региональных центров силы действовать без поддержки США и в противовес выстраиваемых ими, зачастую ситуативно, балансам сил.

Базовые параметры модели суммированы в табл.

Уместно сделать следующий вывод: модель отражала понимание в глобальных элитах неизбежности изменения политической архитектуры глобализации и невозможность пойти на сколько-нибудь значимые трансформации глобального финансово-инвестиционного капитализма. Предлагавшаяся модель, фактически, была нацелена на «разведение» экономических и политических (геополитических) аспектов глобализации с целью, с одной стороны, снизить бремя военно-политических обязательств для США, а с другой, создать ситуацию управляемой США конкуренции между «центрами силы», находившимися в разных стратах бывшей относительно единой полупериферии.

Разделение «промышленной полупериферии» на два уровня стало центральным геоэкономическим процессом поздней глобализации, в итоге обострившим базовые противоречия мировой условно «капиталистической» системы, усилившей противоречие не только на страновом, но и надстрановом уровне. В настоящее время мы наблюдаем процесс деиндустриализации Европы, но это, если смотреть в исторической перспективе, логичный системный результат трансформаций глобальной геоэкономической архитектуры, обостренный прямым военно-политическим конфликтом с Россией и сжатием «экономического времени». При отсутствии военно-политических факторов этот же результат был бы достигнут через 5–7 лет.

Сделаем вывод. *Конструировавшаяся архитектура уже в основе своей была двойственной: имея в качестве своей стратегической цели создание принципиально нового геоэкономического пространства, имела уже в качестве одной из своих целей геополитическое сдерживание усиления региональных центров силы, вероятно, считавшееся неизбежным в условиях торможения глобализации. Но одновременно эта система, осмысление которой необходимо отнести к середине 2000-х годов, а полноценную реализацию — на период после глобального финансового кризиса 2007–2009 гг., «структурно» и концептуально предполагала возможность использования инструментария, выходящего за рамки глобальной геоэкономической взаимозависимости и так называемой «мягкой силы».*

Система имела две взаимосвязанные черты: во-первых, неизбежность сокращения пространства вовлеченности в экономическую и социальную глобализацию (при относительной неограниченности вовлечения в социокультурную) и пульсирующего расширения социально-экономического «дикого поля». Во-вторых, необходимость поддерживать единство технологических стандартов в основных отраслях промышленности, предотвращая растущую угрозу возникновения замкнутых инве-

¹ Резкий рост востребованности ЧВК, аффилированных со странами коллективного Запада, в странах ресурсной периферии (в Африке, на Ближнем и Среднем Востоке с перспективой распространения этой практики на Юго-Восточную Азию) был одним из важных аспектов новой геоэкономической архитектуры мира [6].

стиционно-технологических блоков. Они могли бы стать экономической основой для формирования потенциально опасных для США коалиций.

Это обеспечивало бы ситуацию *постоянно самоподдерживающегося* «управляемого конфликта» в зоне бывшей интегрированной полупериферии, когда США были бы всегда востребованы и как политическая сила, обеспечивающая институциональную устойчивость архитектуры, и как гарант дееспособности глобально-финансово-инвестиционного пространства.

Про политическое оформление этой системы «ступенчатой геоэкономики» и писал один из наиболее видных и откровенных идеологов «неоконсерватизма» Ричард Хаас, продвигая концепцию «бесполярного мира» [14], а в действительности мира с одним, но ситуативно, в кризисной ситуации проявляющимся «полюсом». Но в условиях управляемой деинституционализации системы глобальной политики. Это и было отправной точкой формирования так называемого «мира правил», определяемых ситуативно и локально.

Данная система могла бы быть охарактеризована как *стратегия геополитического лидерства, надпространственного доминирования и постепенной хаотизации*. Хаотизированные пространства передавались бы под контроль КНР как зависимой, сателлитной части симбиотической системы «Чимерики». Что, в свою очередь, ослабляло бы потенциал геоэкономической экспансии Китая в наиболее «ценные» с ресурсной и пространственной точки зрения регионы, коими на вторую половину 2010-х годов представлялись Ближний и Средний Восток, Южная Азия и Средиземноморье.

«Точки разрыва» новой глобальной геоэкономической архитектуры

Важнейшей проблемой формировавшейся новой геоэкономической архитектуры оказалось то, что США просто не хватило времени на завершение ее окончательного оформления. Значительную роль в этом сыграло и значительное отвлечение ресурсов на противодействие России, начиная с воссоединения с Крымом, помимо общего политического эффекта, принципиально изменившего расклад сил в одном из ключевых в геоэкономическом плане регионов мира, — Северном Причерноморье. Приход к власти Д. Трампа и бюрократическая неразбериха также сыграли свою роль, но не настолько значительную, как считается: под сомнение ставилась не модель, как таковая, более того, Д. Трамп пытался даже ускорить ее формирование, но баланс конкретных экономических интересов внутри модели.

К началу активной фазы кризиса — второй половине 2021 г. — глобальная экономика пришла в разбалансированном состоянии: часть стран полупериферии, включая Россию, Турцию, Индию, Иран и Египет сохранили собственные инвестиционные возможности, которые пытались активно трансформировать в новые геоэкономические возможности. Но геоэкономика в актуальных исторических условиях по определению могла быть только силовой и показательно, что на данном этапе наибольших успехов добились Турция и Иран, которые изначально признали такой подход допустимым.

Другая, большая, часть таких стран, в частности большая часть постсоветского пространства, значительная часть стран Европы находилась в состоянии «межвидовой» конкуренции в относительно ограниченном пространстве «Большой Европы» и вызвала процессы кризиса Евросоюза (и особенно обострение ситуации в Средиземноморье) и спровоцировала выход Лондона из ЕС. В Азии право на превращение в центр «промышленно-технологической» полупериферии оспаривали Япония и Южная Корея, что и спровоцировало усиленную милитаризацию Японии. Это в совокупности с менее уязвимым статусом и контролем США над финансовой системой давало ей преимущественные шансы. Несмотря

Функциональная нагрузка и перспективы развития базовых «страт» мировой гео-
 Table. Functional load and prospects for the development of basic strata of

Страта	Наиболее значимые страны/территории	Экономические функции	Промышленная база	Политические и военно-политические функции
Финансово-инвестиционное «ядро»	Атлантическое побережье США	Управление глобальными финансами Формирование социального мейнстрима «Кузница кадров» для новой глобализации	Глобальные финансы «Технологическая экономика» с акцентом на цифровое конструирование	Центр принятия стратегических решений Решающий элемент региональных балансов сил
Постиндустриальные хабы ТНК	Тихоокеанское побережье США Сингапур Контролируемые США финансовые центры в Европе (Франкфурт) и Азии Великобритания (в варианте несuverенного симбиоза с США)	Перераспределение различных типов «ренты» Операционное обеспечение региональных инвестиционных процессов	Виртуальная экономика Отдельные технологические узлы Венчурная экономика	Трансляция мирового политического мейнстрима Военных функций нет
Промышленно-технологическая (предпостиндустриальная) полупериферия	AUKUS Европа Китай (в варианте «Чимерика» Симбиотическая связка Япония-Южная Корея	Обеспечение локальных инвестиционных процессов Обеспечение трансформации технологий в промышленную продукцию Сохранение экономической синергии с «ядром»	Базовые отрасли реального сектора экономики Машиностроение	Региональные полицейские в пределах союзнических отношений с США
Промышленная периферия	Индия Новые индустриальные страны Турция	Обеспечение пространства глобализации в рамках	Массовое промышленное производство Сборочные	Массовые армии как часть контролируемых

экономической архитектуры времен поздней глобализации (авторский анализ)
 the world geo-economic architecture of the late globalization (author's analysis)

Социальное развитие	Направления эволюции	Примечания
Пост-постмодерн Социальная атомизация в предельных формах Сверхпремиальное потребление	Постпространственность Предельная виртуализация и алгоритмизация процессов Замена человека ИИ Утрата социальности Все больше разделение «ядра» и США как государства	Наличие потенциально альтернативных «ядер» финансовой системы (Лондон, Шанхай, Дубай) предопределяет неизбежность структурного финансового кризиса
Постмодерн в формате сверхтолерантности Социальность ощущений	Корпоратизация системы политического управления	Основа геополитического противоборства США с Китаем — возможность включить в систему контролируемых США постиндустриальных хабов прибрежные территории Китая
Отстающее потребление в рамках потребительского универсализма	Два варианта: либо деградация до уровня промышленной полупериферии с утратой инвестиционной самостоятельности. Либо превращение в «ядра» макрорегионов на базе повышения военно-политического статуса	Потенциальные «ядра» контролируемых США макрорегионов в сценарии управляемой регионализации. Политический статус зависит от способности США как государства сохранять контроль над региональными центрами силы. Главный фактор неопределенности — способность США сдерживать развитие Китая как глобально значимой инвестиционной и технологической державы
Частичный возврат к социальному модерну Новые идеологические конструкты	Борьба части стран страты за более высокий статус Экспансия в «серые» пространственные и секторные	Неизбежность расслоения «страты». Она структурно самая «неустойчивая» Все зависит от способности

Страта	Наиболее значимые страны/территории	Экономические функции	Промышленная база	Политические и военно-политические функции
	Египет	единой системы технологических стандартов	предприятия Легкая промышленность	США коалиций
Ресурсная периферия	Юго-Восточная Азия Ближний Восток	Обеспечение промышленной периферии ресурсами	Промышленная переработка сырья 1-го, максимум, 2-го передела	Обеспечение внутренней «полицейской» безопасности с ограниченным участием ЧВК
Пространственная периферия	Большая часть Евразии Средний Восток	Обеспечение устойчивости мировой торговли	Очаговая сервисная экономика вокруг логистических коридоров	Обеспечение безопасности коридоров на экстерриториальной основе. Контроль пространств ЧВК
«Четвертый мир»	Африканские страны (Судан, Уганда, Чад), ряд стран Южной Азии (Бангладеш, Бирма)	Поставка рабочей силы с низкими социальными запросами	Экономика выживания. Меново-бартерные системы с очагами, контролируемые ТНК по замкнутой экстерриториальной модели	«Замыкание» нестабильности внутри пространств. Самонейтрализация

на то, что формирования нового субглобального англосаксонского «ядра» (формат AUKUS+) объективно центра региона в направлении Южной части Тихого океана. Иными словами, начало кризиса глобальной экономики пришлось на период активной конкурентной борьбы в наиболее динамичной страте глобальной экономики за статус, который велся, в том числе и с использованием военно-силовых средств. Перерастание политического кризиса вокруг Украины в военнополитический привело к легализации силовой экономики как средства глобальной и региональной конкуренции.

Важнейшей структурной «точкой разрыва» описанной геоэкономической архитектуры, вероятно, можно считать следующее противоречие:

Первоначально неизбежное нарастание диспропорций в подобной системе выразалось бы только в географических диспропорциях (о чем писал нобелевский лауреат Джозеф Стиглиц [10]). Но на определенном этапе географическое сокра-

Социальное развитие	Направления эволюции	Примечания
Стагнация потребления товаров Де-универсализация потребления	ральные зоны (например, в «серые» схемы мировой торговли).	США контролировать конкретные страны
Разрыв уровня потребления между слоями, включенными и не включенными в глобальные системы	Сокращение освоенного пространства Утрата суверенитета Возникновение пространств, управляемых ТНК	Корпоратизация моделей управления значимыми пространствами. Нарастание несuverенности
Нарастание социального диспаритета Возникновение устойчивых очагов социальной архаики	Утрата суверенитета Возникновение пространств, управляемых ТНК	Ключевой фактор развития — способность России запустить процессы евразийской интеграции и сохранить относительную экономическую целостность Евразии в рамках ресурсно-промышленной модели
Гуманитарная социальная стабилизация Формирование среднесрочного социального карго-культу	Два сценария: Первый. Попадание части пространств в «зону безопасности» новых центров силы. Второй. Возникновение протогосударственных образований, опирающихся на модель «набеговой экономики»	Один из главных вызовов устойчивости системы «новой глобализации»

щение пространства синергичного экономического развития неминуемо затронуло бы и «метрополию» глобализации. Перерастание географических диспропорций в структурные началось существенно раньше, чем предполагалось, а главное — начали затрагивать сами США, метрополию глобализации [5].

В наиболее радикальном сценарии даже США, вернее, их отдельные территории, постепенно превращались в защищенный «глобальный хаб» ТНК с «процессинговыми» функциями, с ориентацией на Тихоокеанское побережье США и отчасти юг Атлантического. Но значительную часть американской элиты как «консервативно-республиканской», так и «либерально-демократической» эта перспектива напугала. Возникали риски для поддержания относительно высокого уровня социально-экономической стабильности внутри самих США. Американская элита в начале 2010-х годов правильно оценила основные тенденции развития глобального геоэкономического пространства и задачи США.

Реиндустриализация в мягком формате была основой политики экономического развития США от Дж. Буша-младшего до Д. Трампа. При Дж. Байдене, она осуществлялась уже в условиях явной нехватки внешних инвестиционных ресурсов на фоне расширения инвестиционных потребностей¹. С конца 2010-х годов приоритетом стало поддержание устойчивости «ядра» метрополии финансового капитализма, то есть финансового сектора США. Америке, вероятнее всего, не хватило времени для завершения задуманного, что и обусловило глубину политического кризиса 2022–2023 гг., а главное, остроту противоречий между государством, стремившимся через усиление ВПК и связанных с ней отраслей реального сектора к укреплению своего влияния в экономике, и «цифровиками», нацеленными на реализацию постпространственного мира и в отношении самих США. Развертывание сценария хаотизации в восточной оконечности Европы, приведшего к частичной деиндустриализации крупнейших промышленно развитых стран, ситуацию несколько улучшило.

Конструировавшаяся геоэкономическая архитектура содержала непреодолимое противоречие, гарантировавшее перманентную нестабильность системы. *«Пространственно» мир геоэкономической американоцентричности мог сужаться, более того, должен был сужаться, по мере выкачивания свободной ликвидности и исчерпания технологических заделов 1970–1990-х годов. Но «надпространственный» мир должен был оставаться не просто глобальным, — эта глобальность должна была быть только американоцентричной.* Мир должен был использовать контролируемые США каналы цифровых коммуникаций, прежде всего, финансовых. Даже, если страны (например, находящиеся в зоне периферии различных типов) выводились бы за рамки инвестиционных процессов.

Сама архитектура «пространства глобализации», а также невозможность полностью изолироваться от «великой пустоши», что доказал миграционный кризис 2015–2016 гг., предполагала увеличение количества «точек уязвимости», имеющих выраженную потребность в защите военными инструментами. Что ставило перед США опасную дилемму: либо сохранять доминирование в военно-политической сфере любой ценой, либо согласиться с превращением ряда стран, не исключая Китай и Россию, в военно-политические «центры силы». Они, конечно, не были и не могли быть «глобальными полицейскими», но им нужно было давать не только функции, но и права «макрорегиональных околоточных». Включая и право на реинвестирование значительной части ресурсной ренты по своему усмотрению.

Проектировавшаяся система предполагала расширение применения военной силы в политических и экономических целях. Это диктовало необходимость сохранения американского военно-силового доминирования на относительно длительную перспективу, что, в свою очередь, обуславливало критическую потребность развития ВПК и сохранения промышленной базы. Обновляемая система, предполагая использование относительно незначительных кризисов в качестве драйверов развития, и вполне используя геоэкономический эффект этих кризисов, была совершенно неспособна реагировать на кризисы большего масштаба, выходящие за рамки гибридных войн и конфликтов низкой интенсивности. Второй исходной точкой является критичность сохранения устойчивости социально-политической ситуации не только в США как метрополии, но и в «метрополии» коллективного Запада в целом, поскольку от этого зависела устойчивость функционирования контролируемых США надпространственных геоэкономических систем.

¹ Взрывной рост американского государственного долга с 13,5 трлн. долл. в 2010 г. (91,4% ВВП) до более чем 30 трлн долл. на начало 2022 г. (около 124% ВВП) является не «сбоем системы», а встроенной особенностью архитектуры глобальной экономики в том виде, как это мыслилось после кризиса 2008–2009 гг., когда стало понятно, что проблемы финансового сектора несанируемы без серьезных системных потрясений.

В конце 2010-х — начале 2020-х гг. обозначились три процесса, если не «обнулявших» преимущества новой геоэкономической архитектуры, то делавших эту модель слабоуправляемой:

Во-первых, запрос на появление региональных центров силы, способных управлять безопасным взаимодействием различных «уровней»-страт экономики и создавать относительно защищенное пространство. Отсюда и «восхождение Польши», успешно реанимировавшей считавшийся похороненным в начале 2010-х годов проект «Междуморье», имеющий устойчивую ресурсно-энергетическую базу. В этом же ключе лежат и геоэкономическая в своей основе активность Великобритании¹, и резкая активизация Турции в создании так называемого «Турецкого мира», из политического концепта, которому Вашингтон благоволил, переросшего в геоэкономический, что создавало риски для интересов США (например, в Восточном Средиземноморье) [1].

Во-вторых, надпространственные системы должны были оставаться под полным контролем США, но кто является субъектом, осуществляющим этот контроль операционно (государство или корпорации), стало предметом внутренней конкуренции, создававшей постоянный конфликт и лазейки для третьих сил. И процессы национализации региональных сегментов информационного общества, обозначившиеся в период 2019–2022 гг. во многих странах — от арабских монархий до России, создавали экзистенциальную угрозу для геоэкономического доминирования США.

В-третьих, США как государство должно было сохранять безусловную внутреннюю устойчивость, а американская элита — консолидированность, не давая «центрам силы» играть на противоречиях. Любой внутренний кризис формировавшуюся геоэкономическую архитектуру дестабилизировал. Комментарии здесь излишни. Дилемма «лидерство или гегемония», сформулированная в свое время Зб. Бжезинским [2], разрешалась, во всяком случае, на период трансформации системы, в пользу «гегемонии», как единственного варианта, когда хаотизация сохраняла хотя бы отчасти управляемый формат [19].

Мы сталкиваемся с любопытным парадоксом. Геоэкономическая система, способная обеспечить *устойчивость американоцентричной глобализации во многом, если не во всем, зависела от способности глобализованного сегмента американской экономики реализовать проект «Чимерика», в основе своей предусматривавший и политико-ценностную конвергенцию, а также геополитическую гармонизацию. В тот момент, когда проект «Чимерика» стал политически невозможен, глобальная геоэкономическая архитектура вошла в состояние острого кризиса.*

В этих условиях почти любой кризис системы, политический или экономический, произошедший на геоэкономически значимой территории, становился «фокусным» и создавал риск эффекта «домино». И многие действия стран «коллективного Запада» при доминировании США в контексте кризиса на Украине могут быть интерпретированы как направленные на сохранение возможности вернуться к строительству запланированной системы, несмотря на выявившиеся уязвимости, выглядящей наиболее адекватно с точки зрения сохранения американоцентричности.

¹ Флагманский проект Великобритании — создание «оси» Лондон-Варшава-Вильнюс-Киев-Бухарест (Зеленский объявил о создании нового союза с Польшей и Великобританией. Интернет-портал RuBaltic.ru. 1 февраля 2022 года [Электронный ресурс]. URL: <https://www.rubaltic.ru/news/01022022-zelenskiy-obyavil-o-sozdanii-novogo-soyuza-s-polshey-i-velikobritaniey/?ysclid=lh1uu9ez7456791781> (дата обращения: 28.02.2024), несколько видеоизмененный Специальной военной операцией России по демилитаризации и денацификации Украины. Также отметим нарастающие на протяжении всего 2022–2023 гг. информационно-политические манипуляции с целью получить более весомую роль при строительстве геополитического и геоэкономического блока AUKUS.

Вместо заключения

Главный фактор, определяющий остроту нынешнего кризиса, — сочетание внутренних и внешних факторов нестабильности системы: незавершенность процессов геоэкономического реформирования, связанный с десоверенизацией пространства «новой метрополии» глобализации, наложившийся на кризис внутренних систем государственного управления — с другой. Одна, подлинно глобальная, система еще не была не только окончательно оформлена, но находилась в начальных фазах формирования, другая — система ограниченно суверенного управления важнейшими экономическими пространствами на базе национальных государств и их коалиций, находилась к середине 2010-х гг. в состоянии деградации, но полностью демонтирована не была. А события 2014–2016 гг., легализовавшие принцип «силовой геоэкономики», обозначили то место в системе глобальных политических и экономических отношений, которое могут заполнить только национальные государства и их коалиции¹.

США по различным, в том числе и сугубо политико-психологическим причинам, упустили время для адаптации политико-силовой структуры мира под новую архитектуру геоэкономики. Согласившись не столько с идеей целостных геоэкономических и геополитических «сфер влияния», сколько с «зонами безопасности», о чем и говорил в «мюнхенской речи» в 2007 г. В. В. Путин, хотя и только применительно к Евразии, где на тот момент сформировались условия для формирования системы пространственной экономической и технологической интеграции. Подобный же подход действовал у США по отношению к Турции. Разворот в этом направлении начал происходить только в начале 2020-х годов, когда США начали строить принципиально новую опорную систему в Европе.

Как показал опыт 2022–2023 гг., любое реформирование архитектуры мировой экономики может быть полноценно осуществлено только через механизм структурного кризиса, не просто обнуляющий приоритет текущей рентабельности и операционной устойчивости больших систем (государств и корпораций), но создающий «пространство» для радикальных изменений и пере-освоения. Проблема в том, что предсказать масштабы этого кризиса заранее крайне сложно: исключение России из мировой финансовой системы такого кризиса не создало, а, например, увеличение рисковости грузоперевозок по вектору «Красное море — Суэцкий канал», если и не привело к принципиальному изменению характера мировой торговли, то в среднесрочной перспективе стимулировало перераспределение экспортных потоков.

Обратим внимание и на другие важные обстоятельства.

Первое. Необходимость глубокого структурного кризиса обуславливается тем, что его очаг находится внутри центрального звена «ступенчатой» геоэкономической архитектуры — полупериферии, внутри которой происходит резкая поляризация статусов крупнейших стран, в том числе, связанная с процессами суверенизации/десоверенизации. Это означает, что интересы сторон особенно в случае, если речь идет о частично суверенных государствах-территориях с сомнительной в историческом плане легитимностью, носят антагонистический характер — или страны ресурсно-промышленной полупериферии добиваются более высокого статуса, либо их ждет скатывание в ресурсно-пространственную периферию и, затем, вполне возможно, — в хаотизацию. Даже среднесрочные цели, которые преследуют эти государства, опасны для США. В частности, такое техническое на первый взгляд действие, как концентрация на собственной территории технических средств, обеспечивающих финансовые коммуникации («суверенизация серверов»), создает у стран возмож-

¹ Евстафьев Д. Коалиционный суверенитет Евразии в эпоху «постэкономики» // Интернет-портал «Евразия.эксперт». 30 января 2023 года [Электронный ресурс]. URL: https://eurasia.expert/koalitsionnyu-suverenitet-evrazii-v-epokhu-postekonomiki/?sphrase_id=50841 (дата обращения: 20.02.2023).

ности хотя бы частичного управления, а как минимум, контроля над инвестиционными процессами, что подрывает монополию США в финансах и их условно «свободное» перемещение под американским контролем. Важно, что в актуальном мире происходит накопление технических изменений и их трансформация в структурные, результирующие при определенных условиях в политически значимые сдвиги архитектуры.

Второе. «Украинский кризис» пока не отменяет, а лишь переконфигурирует «ступенчатую геоэкономическую систему» поздней глобализации. Ибо она может существовать и относительно успешно функционировать пока управляющий центр системы («финансово-инвестиционное ядро» и «постиндустриальные хабы ТНК») остается в неприкосновенности. Утрата «периферийных» участков системы, даже пространственно ценных (таких как Украина или Казахстан) для «ступенчатой геоэкономической системы» не является критической до определенного момента. И когда наступит этот «момент», остается только предполагать, но очевидно, что «переход количества в качество» наступит в пространстве национализации ресурсной ренты и разрыва обеспечиваемых США связей в «мировой торговле». Поэтому критичным для Вашингтона является не столько разгром про-натовской Украины, сколько трансформации финансово-инвестиционной модели в России.

Третье. Признаком перехода системы мировой политики и экономики в фазу стабилизации станет начало полноценной новой институционализации пространственного типа для начала в рамках суверенитета «вестфальского» типа, но с учетом опыта коалиционной институционализации периода американоцентричной глобализации [7]. Важной особенностью этого процесса может стать формирование принципиальных различий в экономической и геоэкономической базе подобных пространств, а значит, и механизмах экономического роста, что не является концептуально непредвиденным фактором [9], но это обусловит различие в форматах институционализации.

Литература

1. Аватков В. А. Сквозь кризисы к стабильному «неосманизму». Политические итоги Турции 2021 года // Свободная мысль. 2022. № 1 (1691). С. 115–126.
2. Бжезинский З. Выбор: Глобальное господство или глобальное лидерство. Пер. с англ. М. : Международные отношения, 2004. 288 с.
3. Валлерстайн И. Миросистемный анализ. Введение. Изд. 2-е, испр. М. : УРСС: ЛЕНАНД, 2018. 304 с.
4. Евстафьев Д. Г., Цыганова Л. А. Постглобальная модель социального развития: диалектика преемственности и отрицания // Век глобализации. 2022. № 1 (41). С. 42–54.
5. Захаров А. Н. Перспективы реиндустриализации развитых экономик (США, Канада и Австралия) // Вестник МГИМО-Университета. 2018. № 1. С. 213–245.
6. Манойло А. В., Зайцев А. Я. Международно-правовой статус частных военных компаний // Вестник Российской академии наук. 2020. Т. 90. № 1. С. 47–55.
7. Романова Т. Дискурс о суверенитете Европейского Союза: содержание и последствия // Современная Европа. 2021. № 5. С. 32–44.
8. Слука Н. А. Геодемографические феномены глобальных городов. М. — Смоленск : Ойкумена, 2009. 317 с.
9. Спенс М. Следующая конвергенция: будущее экономического роста в мире, живущем на разных скоростях. М. : Издательство института Гайдара, 2013. 336 с.
10. Стиглиц Дж. Великое разделение: Неравенство в обществе или что делать оставшимся 99% населения. М. : Эксмо, 2016, 480 с.
11. Терборн Й. Города власти. Город, нация, народ, глобальность. М. : Издательский дом Высшей школы экономики, 2019. 472 с.
12. Фукуяма Ф. Идентичность: Стремление к признанию и политика неприятия. М : Альпина Паблшер, 2019. 256 с.

13. Фукуяма Ф. Угасание государственного порядка. М. : Издательство АСТ, 2017. 704 с.
14. Хаас Р. Мировой беспорядок. М. : АСТ, 2019, 320 с.
15. Цыганков В.В. Миросистемный анализ: «твердое ядро» и «защитный пояс» // Вестник Томского государственного университета. Философия. Социология. Политология. 2012. № 4 (20). С. 95–101.
16. Шваб К., Вэнхэм П. Капитализм всеобщего блага: новая модель мировой экономики. М. : Эксмо, 2022. 352 с.
17. Шумкоски Г. Глобальный трансфер неолиберальных моделей и доктрина суверенного государства // Вестник Российского университета дружбы народов. Сер.: Международные отношения. 2022. № 4 (22). С. 771–787.
18. Chase-Dunn Ch. Comparing World Systems: Toward a Theory of Semipheral Development // Comparative Civilizations Review. 1988. Vol. 19. N 19. Art. 3 [Электронный ресурс]. URL: <https://scholarsarchive.byu.edu/ccr/vol19/iss19/3> (дата обращения: 15.02.2024).
19. Daalder I., Lindsay J. The Empty Throne. American Abdication of Global Leadership. New York : Public Affairs, 2018. 239 p.
20. Friedman T. The world is Flat. New York : Farrar, Straus and Giroux. 2005. 488 p.
21. Haas R. How a World Order Ends. And What Comes in Its Wake // Foreign Affairs. January/February. 2019 [Электронный ресурс]. URL: <https://www.foreignaffairs.com/articles/2018-12-11/how-world-order-ends?cid=int-nbb&pgtype=hpg> (дата обращения: 15.02.2024).
22. Haas R. Present at the Destruction. Trump's Final Act Has Accelerated the Onset of a Post-American World // Foreign Affairs. 2021. January 11. [Электронный ресурс]. URL: <https://www.foreignaffairs.com/articles/united-states/2021-01-11/present-destruction> (дата обращения: 15.02.2024).
23. Nye J.Jr. How Sharp Power Threatens Soft Power. The Right and Wrong Ways to Respond to Authoritarian Influence // Foreign Affairs, January, 24, 2018 [Электронный ресурс]. URL: <https://www.foreignaffairs.com/articles/china/2018-01-24/how-sharp-power-threatens-soft-power> (дата обращения: 15.02.2024).

Об авторе:

Евстафьев Дмитрий Геннадиевич, профессор Института медиа Факультета креативных индустрий НИУ ВШЭ, профессор кафедры теории права и государства Российского университета дружбы народов (Москва, Российская Федерация), кандидат политических наук; devstafiev@hse.ru estd1212@yandex.ru

References

1. Avatkov V.A. Through crises to stable “neo-Ottomanism”. Political results of Turkey in 2021 // Free Thought [Svobodnaya mysl']. 2022. N 1 (1691). P. 115–126. (In Russ.)
2. Brzezinski Z. [The Choice: Global Domination or Global Leadership. New York: Basic Books, 2004. 256 p.]. Rus. ed.: Moscow n: International relations, 2004. 288 p.
3. Wallerstein I. [World-Systems Analysis: An Introduction. Duke University Press, 2004. 109 p.]. Rus. ed.: Moscow : URSS: LENAND, 2018, 304 p.
4. Evstafiev D. G., Tsyganova L. A. Post-global model of social development: dialectic of continuity and negation // Age of globalization [Vek globalizatsii]. 2022. N 1 (41). P. 42–54. (In Russ.)
5. Zakharov A. N. Prospects for the reindustrialization of developed economies (USA, Canada, and Australia) // MGIMO Review of International Relations [Vestnik MGIMO-Universiteta]. 2018. N 1. P. 213–245. (In Russ.)
6. Manoilo A. V., Zaitsev A. Ya. International legal status of private military companies // Herald of the russian academy of sciences [Vestnik Rossiyskoy akademii nauk]. 2020. Vol. 90. N 1. P. 47–55. (In Russ.)
7. Romanova T. Discourse on the sovereignty of the European Union: content and consequences // Contemporary Europe [Sovremennaya Evropa]. 2021. N 5. P. 32–44. (In Russ.)
8. Sluka N. A. Geodemographic phenomena of global cities. Moscow–Smolensk: Oikumena, 2009. 317 p. (In Russ.)
9. Spence M. [The Next Convergence: The Future of Economic Growth in a Multispeed World. UWA Publishing Crawley, W. A. 2011. 320 p.] Rus. ed.: Moscow : Publishing house of the Gaidar Institute, 2013. 336 p.

10. Stiglitz J. [The Great Divide: Unequal Societies and What We Can Do About Them. New York : W.W. Norton & Company, 2015. 464 p.]. Rus. ed.: Moscow : Eksmo, 2016, 480 p.
11. Therborn J. [Cities of Power: The Urban, The National, The Popular, The Global. London : Verso, 2017. 416 p.]. Rus. ed.: Moscow : Publishing House of the Higher School of Economics, 2019. 472 p.
12. Fukuyama F. [Identity: The Demand for Dignity and the Politics of Resentment New York : Farrar, Straus, and Giroux, 2018. 240 p.]. Rus. ed.: Moscow : Alpina Publisher, 2019. 256 p.
13. Fukuyama F. [Political Order and Political Decay from the Industrial Revolution to the Globalization of Democracy. New York : Farrar, Straus, and Giroux, 2014. 672 p.]. Rus. ed.: Moscow : AST Publishing House, 2017, 704 p.
14. Haas R. [A World in Disarray: American Foreign Policy and the Crisis of the Old Order. New York : Penguin Press, 2017. 352 p.] Rus. ed.: Moscow : AST Publishing House, 2019, 320 p.
15. Tsygankov V.V. World-system analysis: “hard core” and “protective belt” // Bulletin of the Tomsk State University. Philosophy. Sociology. Political science [Tomsk State University Journal of Philosophy Sociology and Political Science]. 2012. N 4 (20). P. 95–101. (In Russ.)
16. Schwab K., Vanham P. [Stakeholder Capitalism: A Global Economy that Works for Progress, People and Planet. Hoboken, New Jersey : Wiley, 2021. 304 p.]. Rus. ed.: Moscow : Bombora, 2022. 352 p.
17. Shumkoski G. Global transfer of neoliberal models and the doctrine of the sovereign state // Bulletin of the Peoples' Friendship University of Russia Series: International relations [Vestnik Rossiyskogo universiteta druzhby narodov. Seriya: Mezhdunarodnyye otnosheniya]. 2022. N 4 (22). P. 771–787. (In Russ.)
18. Chase-Dunn Ch. Comparing World Systems: Toward a Theory of Semispherical Development // Comparative Civilizations Review. 1988. Vol. 19. N 19. Art. 3 [Electronic source]. URL: <https://scholarsarchive.byu.edu/ccr/vol19/iss19/3> (accessed: 15.02.2024).
19. Daalder I., Lindsay J. The Empty Throne. American Abdication of Global Leadership. New York : Public Affairs, 2018. 239 p.
20. Friedman T. The world is Flat. New York : Farrar, Straus and Giroux. 2005. 488 p.
21. Haas R. How a World Order Ends. And What Comes in Its Wake // Foreign Affairs. January/February. 2019 [Electronic source]. URL: <https://www.foreignaffairs.com/articles/2018-12-11/how-world-order-ends?cid=int-nbb&pgtype=hpg> (accessed: 15.02.2024).
22. Haas R. Present at the Destruction. Trump's Final Act Has Accelerated the Onset of a Post-American World // Foreign Affairs. 2021. January 11. [Electronic source]. URL: <https://www.foreignaffairs.com/articles/united-states/2021-01-11/present-destruction> (accessed: 15.02.2024).
23. Nye J.Jr. How Sharp Power Threatens Soft Power. The Right and Wrong Ways to Respond to Authoritarian Influence // Foreign Affairs, January, 24, 2018 [Electronic source]. URL: <https://www.foreignaffairs.com/articles/china/2018-01-24/how-sharp-power-threatens-soft-power> (accessed: 15.02.2024).

About the author:

Dmitry G. Evstafiev, Professor of the Institute of Media of the Faculty of Creative Industries of the Higher School of Economics, Professor of the Department of Theory of Law and State of the Peoples' Friendship University of Russia (RUDN) (Moscow, Russian Federation), Candidate of Political Sciences; devstafiev@hse.ru, estd1212@yandex.ru

Государственная миграционная политика: определение критериев эффективности в государстве-реципиенте

Бурда М. А.

Российская академия народного хозяйства и государственной службы при Президенте Российской Федерации, Москва, Российская Федерация; burda-ma@ranepa.ru

РЕФЕРАТ

Существенное увеличение миграционных потоков, направленных в Российскую Федерацию из государств постсоветского пространства, позволяет рассматривать современную Российскую Федерацию как один из главных центров миграционного притяжения в мире, а именно государства-реципиента внешней миграции. Миграционная политика государства-реципиента обладает определенными особенностями, что обусловлено необходимостью дифференциации внешней миграции на востребованную и нежелательную, обеспечение баланса интересов власти и общества, сочетания аспектов национальной безопасности государства и личности с экономико-демографическим подходом к миграции. В настоящее время существует несколько методик определения эффективности государственной миграционной политики, разработанных различными международными организациями, однако данные методики ориентированы на развивающиеся государства, которые, как правило, являются государствами-донорами миграции, либо рассматривают эффективность отдельных составляющих, например, социокультурной адаптации и интеграции мигрантов в принимающее общество. В этой связи актуализируется необходимость выработки новых подходов оценивания реализуемого государством комплекса мер в области внешней миграции в контексте непосредственно государства-реципиента. Эффективная миграционная политика государства-реципиента сочетает подходы, обеспечивающие защиту национальных интересов, обеспечения безопасности государства, общества и личности, при этом адресно закрывает временные потребности национального рынка труда, что позволяет сформулировать ряд объективных критериев ее оценки.

Ключевые слова: миграция, миграционная политика, государство-реципиент, эффективность, критерии, Российская Федерация

Для цитирования: Бурда М. А. Государственная миграционная политика: определение критериев эффективности в государстве-реципиенте // Управленческое консультирование. 2024. № 2. С. 50–58.

State Migration Policy: Determining Criteria of Effectiveness in the Recipient State

Mikhail A. Burda

Russian Presidential Academy of National Economy and Public Administration, Moscow, Russian Federation; burda-ma@ranepa.ru

ABSTRACT

A significant increase of migration flows directed to the Russian Federation from the Post-Soviet states makes it possible to consider the modern Russian Federation as one of the main centers of migration attraction in the world, namely, the recipient state of external migration. Migration policy of the recipient state has certain features, which is due to the need to differentiate external migration into demanded and undesirable, to ensure a balance between the interests of government and society, to combine aspects of national security of the state and

the personality with an economic and demographic approach to migration. Currently, there are several methods for determining the effectiveness of state migration policy developed by various international organizations, but these methods are focused on developing countries, which, as a rule, are the donor states of migration, or consider the effectiveness of individual components. For example, socio-cultural adaptation and integration of migrants into the host society. In this regard, the need to create new approaches of evaluation the set of measures realized by the state in the field of external migration in the context of the recipient state itself is actualized. Effective migration policy of the recipient state combines approaches that ensure the protection of national interests, the security of the state, society and the personality. It closes addressable the temporary needs of the national labor market, which makes it possible to formulate a number of objective criteria for its evaluation.

Keywords: migration, migration policy, recipient state, effectiveness, criteria, Russian Federation

For citing: Burda M. A. State Migration Policy: Determining Criteria of Effectiveness in the Recipient State // Administrative consulting. 2024. N 2. P. 50–58.

Введение

Миграция населения, ее направленность, интенсивность и качество в настоящее время являются значимыми составляющими понятия «человеческий капитал», его развития для конкретных территорий и государств в целом. Дальнейшее рассмотрение миграции населения в рамках реализуемых государствами моделей миграционной политики с учетом экономико-демографического подхода и необходимости обеспечения национальной безопасности государства, общества и личности требует определения критериев и индикаторов эффективности управления миграционными процессами.

Оценка эффективности тех или иных управленческих практик в области миграции является не только инструментарием, активно используемым в рамках экономико-демографического подхода или в части обеспечения безопасности, и принимаемых в этой связи мер, но и обладает определенной структурой оценивания реализуемой политики в рамках политического аспекта, связанного с деятельностью различных политических акторов, их влиянием на реализуемую в государстве модель миграционной политики, имеющегося по этому поводу внутриэлитного консенсуса или разногласий.

Эффективность и ее измерение в государственной политике

С. Дональдсон и М. Липси, рассматривая различные практики оценки эффективности проводимой государством политики в той или иной сфере, говорят именно о практике оценивая в виде вынесения определенных суждений о качестве реализуемой политики¹.

Согласен с данной точкой зрения и А. И. Соловьев, определяющий оценивание как деятельность государственных и негосударственных институтов и структур, позволяющую диагностировать эффективность реализуемых управленческих мер, уровень решения поставленных задач и степень воздействия государства [9].

¹ *Дональдсон С. И., Липси М. У.* Роль теории в современной практике оценки: развитие практических знаний [Электронный ресурс]. URL: https://www.researchgate.net/publication/270219111_Donaldson_S_I_Lipsey_MW_2006_Roles_for_theory_in_contemporary_evaluation_practice_Developing_practical_knowledge_In_I_Shaw_JGreene_M_Mark_Eds_The_Handbook_of_Evaluation_Policies_Programs_and_Practices (дата обращения: 11.01.2024).

Говоря об оценивании, следует отдельно отметить возрастающую роль в оценке эффективности управления миграционными процессами институтов гражданского общества. Л. В. Сморгунев отмечает: «Процессы политической и административной деятельности становятся насыщенными новыми формами и механизмами, которые выводят на первый план такие необычные компоненты для прежних моделей, как общественная экспертиза, общественные форумы, совместные комиссии государственного и частного секторов и т. д. Существуют разные названия этих новых форм участия общественности в процессах выработки политики и принятия решений» [8, с. 14].

Рассматривая термин «эффективность» в контексте понимания, характерного для сферы экономических наук, следует обратиться к формулировке К. Макконела и С. Брю, определявших эффективность как соотношение зависимости затрат и выпуска продукции, либо достижения наибольшего объема ее производства к использованным для этого производственным ресурсам и их стоимости [3].

Ф. Тейлор связывал категорию эффективности с планированием и определял эффективность как достижение поставленных целей установленными методами в заданные сроки [10].

Конечно, данные определения не могут быть в полной мере применены к сфере государственного управления, где роль социальной составляющей не всегда может быть измерена сугубо экономическими, рыночными критериями и индикаторами. В данном случае можно говорить о более сложном механизме расчета эффективности деятельности институтов власти и гражданского общества ввиду того, что эффективность государственного управления заключается не только в количественных показателях затраченных ресурсов и полученных результатов, но в контексте реализации стратегических целей государственной политики.

Рассматривая в таком ключе государственную политику в сфере народонаселения, в ее миграционной и демографической составляющей, с экономической точки зрения, принимаемые государством меры социальной поддержки, направленные на стимулирование рождаемости, увеличения коэффициента фертильности, снижения среднего возраста рождения первого ребенка, защиты прав и интересов молодых семей, женщин, находящихся в декретном отпуске и т. д., представляются крайне ресурсно-затратными в сравнении с массовой внешней миграцией населения в трудоспособном возрасте. Однако смотря на данный процесс с точки зрения стратегических задач государства, одной из которых можно считать «демографическое благополучие» [7], а также иных, связанных с сохранением своего суверенитета, традиционного уклада жизни, идентичности, безопасности и сохранения общественно-политической стабильности имеющаяся ресурсозатратность не может являться определяющей.

Е. С. Шевченко определяет понятие эффективность как «конкретный макропоказатель, встраиваемый в общую проблематику формулирования политических целей и задач (теоретический аспект) и используемый в качестве базового относительного проверки соотносимости формулируемых политических целей и задач и достигаемых политических результатов (прикладной аспект)» [11, с. 166].

Адаптируя данное определение к миграционной сфере, можно утверждать, что эффективность миграционной политики — это результат реализации поставленных государством стратегических целей в области политики народонаселения (миграционная политика, национальная политика, демография, региональное развитие) в контексте их реального достижения и оценки в общественно-политическом дискурсе полученных результатов.

Акцентируя внимание на «эффективности государства», представляется интересной точка зрения А. А. Коробова, который обращает внимание на такие показатели, как «слаженность работы отдельных структурных подразделений в процессе

управления миграционными потоками» [2, с. 181], что позволяет проанализировать не только непосредственно эффективность управления миграционными процессами, но и эффективность деятельности субъектов управления — органов власти, ответственных за формирование и реализацию миграционной политики государства. Данный аспект представляется одним из наиболее значимых ввиду того, что именно на органы исполнительной власти ложится задача по реализации государственной миграционной политики.

В свою очередь, говоря о слаженности работы отдельных структурных подразделений в процессе управления миграционными потоками, логично обратиться к таким категориям, как технологичность управления и непосредственно сама бюрократия. Л. Мамфорд в своей работе «Миф машины. Техника и развитие человечества», говоря о взаимосвязи технологичности и новой бюрократии, занимающейся управленческими делами и координацией, отмечает не только ее схожесть с монашескими или военными порядками жесткой иерархии и дисциплины, но и отдельно обращает внимание на «продукцию» такой бюрократии: «Мощь, скорость, движение, стандартизация, массовое производство, количественное измерение, регламентация, точность, единообразие, астрономическая правильность, контроль, прежде всего контроль — все эти понятия стали ключевыми паролями современного общества» [4, с. 381].

С. М. Попова и А. А. Яник, анализируя различные подходы к оценке эффективности управления миграцией, также обращаются к бюрократии и выделяют два подхода — бюрократический и академический. В первом случае упор делается на оценку конкретных мероприятий, реализуемых в рамках модели миграционной политики государства, реализуемость этой модели, ее результативность, что позволяет осуществить не только количественный, но и качественный анализ составных частей миграционной политики государства (порядок въезда, выезда и временного пребывания, временная миграция, трудовая миграция, приобретение гражданства, гуманитарная миграция и др.). Во втором случае речь идет в большей степени о теоретическом подходе, в рамках которого на основании сравнения различных миграционных моделей, миграционных систем и миграционных режимов различных государств можно выработать некие универсальные критерии эффективности, позволяющие сопоставлять миграционную политику конкретного государства с теоретическими представлениями [6].

Различные практики оценки эффективности миграционной политики государства

Развивающиеся государства, не обладая соответствующей методологической базой и инструментарием оценивая эффективности государственной политики в той или иной сфере, зачастую используют аудит третьей стороны, который осуществляют различные международные и крупные отраслевые некоммерческие организации.

В сфере миграции, в первую очередь, необходимо выделить Международную организацию по миграции (МОМ).

В период с 2016 по 2023 г. Международная организация по миграции провела подобный аудит в порядке 100 государств, в рамках которого с использованием индикаторов МОМ удалось проанализировать миграционную политику данных стран и разработать рекомендации для повышения ее эффективности. В 2023 г. участниками данной программы стали такие государства, как Белиз, Боливия, Камбоджа, Гамбия, Гватемала, Гондурас, Киргизия, Маврикий, Мали, Маршалловы острова, Северная Македония, Парагвай, Португалия, Сейшельские острова, Суринам, Уругвай¹.

¹ МОМ. The Migration Governance Indicators Success Stories 2023 [Электронный ресурс]. URL: <https://publications.iom.int/books/migration-governance-indicators-success-stories-2023> (дата обращения: 13.01.2024).

Миграционная политика государств оценивается MOM более чем по семидесяти показателям (74), которые структурированы в соответствующие разделы:

- институциональный (непосредственно управление миграцией соответствующими органами власти);
- правовой (обеспечение и защита прав мигрантов);
- административный (обеспечение безопасности и упорядоченности миграции);
- трудовой (трудова миграция, связанная как с использованием внешних трудовых ресурсов, так и с направлением имеющихся трудовых ресурсов за рубеж);
- международный (межгосударственное сотрудничество в сфере миграции, развитие институтов международных соглашений, конвенций и др. документов, регулирующих сферу миграции, а также взаимодействие с международными организациями).

Следует отметить, что в большей степени такая работа проводится MOM в отношении развивающихся государств, которые являются государствами-донорами в миграционных процессах, нежели государствами-реципиентами. В данном случае можно утверждать, что государства-реципиенты, особенно являющиеся крупными центрами миграционного притяжения, вырабатывают собственные критерии эффективности миграционной политики, базирующиеся на целеполагании понимания миграции, непосредственной реализации миграционной политики, конечных результатах (достижение поставленных целей), оценке деятельности институтов власти и гражданского общества, что позволяет сформулировать объективные и обоснованные маршруты дальнейшего совершенствования имеющейся миграционной модели или ее изменения в контексте выявленного проблемного поля.

Сравнительный подход является еще одним способом оценки эффективности управления миграционными процессами, реализацией миграционной политики государства и заключается в сравнении нормативно-правовой базы, формирующих миграционную систему и миграционный режим различных государств.

Одним из примеров подобного индексирования является Индекс политики интеграции мигрантов (MIPEX)¹ позволяющий измерять политику интеграции мигрантов в рамках различных миграционных моделей, реализуемых в современных государствах. Данный индекс применяется к оценке миграционной политики государства по 58 показателям интеграции мигрантов, для каждого из которых предлагается набор вариантов с соответствующими значениями (от 0 до 100, например, 0-50-100). Максимальное значение 100 присуждается, когда политика соответствует самым высоким стандартам равенства. Индикаторы разбиты на 8 подгрупп направлений, связанных с определенными направлениями реализации интеграции мигрантов в принимающее общество, а именно:

- мобильность на рынке труда;
- сложность процедуры воссоединения семьи;
- постоянное место жительства;
- возможности участия в политической жизни;
- доступ к гражданству;
- противодействие дискриминации;
- доступ к здравоохранению;
- доступ к образованию².

¹ Migrant Integration Policy Index [Электронный ресурс]. URL: <https://www.mipex.eu/?page=1> (дата обращения: 13.01.2024).

² Migrant Integration Policy Index. METHODOLOGY [Электронный ресурс]. URL: <https://www.mipex.eu/methodology> (дата обращения: 13.01.2024).

Индекс MIPEX, несмотря на достаточное большое количество индикаторов, имеет весьма узкую специализацию, связанную с интеграцией мигрантов в принимающее общество. При этом данный рейтинг методологически не учитывает различие между временной и постоянной миграцией, а также миграцией беженцев, регионального распределения мигрантов, не учитывает особенности рынка труда, имеющейся социальной инфраструктуры, на которые достаточно сильно воздействует внешняя миграция, а также потенциального влияния миграции на межнациональные отношения в принимающем обществе.

Также в качестве еще одного центра, занимающегося оценкой эффективности миграционной политики, можно считать Международный центр разработки миграционной политики (International Centre for Migration Policy Development). Основанный Австрией и Швейцарией центр включает в себя членство 17 государств преимущественно южной и восточной Европы, которые вырабатывают общие подходы к миграционной политике, в связи с чем имеет представительство в качестве наблюдателя в ООН и осуществляет взаимодействие с различными международными структурами и официальными институтами Европейского Союза (Еврокомиссия)¹.

Механизмом деятельности Центра по выработке консолидированной и эффективной миграционной политики являются так называемые «процессы» — Будапештский, Пражский, Рабатский, Хартумский и «диалоги» по средиземноморской транзитной миграции и по европейско-средиземноморской миграции².

Представляется очевидным, что если миграционная модель государства ориентирована на временную, или сезонную, возвратную трудовую миграцию, то ряд предлагаемых MOM и MIPEX к анализу индикаторов утрачивает свою актуальность, ввиду отсутствия необходимости интеграции таких временных мигрантов в общество. При этом, если речь идет именно об интеграции внешних мигрантов, что, как правило, связано с последующим изменением их правового статуса, вызывают вопросы отсутствие подгрупп и индикаторов, связанных со знанием языка государства приема, потенциала необходимости его изучения, потенциала инкорпорации в рамках социокультурной адаптации к традициям и укладу принимающего общества.

Особенности оценки эффективности миграционной политики государства-реципиента

Несмотря на имеющуюся значимость социальной составляющей в оценке эффективности управления миграцией, оценка эффективности управления миграционными процессами в конкретном государстве является также результатом соотношения экономической отдачи от внешней миграции (потребность рынка труда, привлечение востребованных квалифицированных специалистов и инвестиций) и минимизации рисков иммиграции (нелегальная миграция и трудовая деятельность, дестабилизация национального рынка труда, усиление конфликтного потенциала межнациональных отношений). Достижение баланса является результатом формирования такого миграционного режима, где преобладает дифференцированный, оценочный подход к регулированию миграционных потоков, позволяющий создать действенные барьеры для нелегальных мигрантов и их нелегальной трудовой деятельности, одновременно с привлечением востребованных внешних мигрантов, на различных условиях, зависящих от потребностей государства-реципиента.

¹ International Centre for Migration Policy Development [Электронный ресурс]. URL: <https://www.icmpd.org/> (дата обращения: 13.01.2024).

² Migration dialogues // International Centre for Migration Policy Development [Электронный ресурс]. URL :<https://www.icmpd.org/our-work/migration-dialogues/> (дата обращения: 13.01.2024).

Российская Федерация продолжает оставаться максимально привлекательным государством-центром миграционного притяжения, государством-реципиентом, демонстрируя высокую привлекательную для различных категорий иностранных граждан, преимущественно из ближнего зарубежья [5, с. 10–13]. Это обусловлено безвизовым режимом и относительно либеральным законодательством в сфере миграции, востребованностью низкоквалифицированных работников в сферах строительства, жилищно-коммунального хозяйства, торговли и услуг [1, с. 140–141].

Таким образом, проанализировав некоторые подходы к анализу эффективности миграционной политики, можно сформулировать следующие критерии эффективности и соответствующие индикаторы. Представляемые критерии характерны, прежде всего, для государства-реципиента и позволяют оценить эффективность государственной миграционной политики как инструмента регулирования входящих миграционных процессов, учитывающих необходимость соблюдения баланса между безопасностью и экономикой, а также участие государственных институтов в данном процессе как главных акторов формирования и реализации миграционной политики.

1. Институциональный. Включает в себя оценку деятельности органа (органов) исполнительной власти в сфере миграции, их межведомственное взаимодействие с органами законодательной и судебной власти в рамках формирования и реализации государственной миграционной политики, а также взаимодействие с институтами гражданского общества в рамках формирования миграционной политики и контроля за ее реализацией.

2. Ресурсный. Включает в себя оценку существующей миграционной инфраструктуры, деятельность профильных некоммерческих организаций, а также государственных и негосударственных (правовых, языковых, культурных) центров оказания услуг.

3. Общественно-коммуникативный. Включает в себя оценку общественного восприятия миграционной политики, взаимодействия принимающего общества и мигрантов, доступ к статистической и справочной информации в сфере миграции.

4. Правовой. Включает в себя оценку изменения миграционного законодательства в государстве-реципиенте.

5. Экономико-демографический. Включает в себя оценку демографической динамики населения, прироста населения (естественный и миграционный), влияние миграции на макроэкономические показатели, оценку количественных и качественных показателей привлечения внешних мигрантов на рынок труда.

6. Правоохранительный. Включает в себя оценку преступлений, совершенных иностранными гражданами в государстве-реципиенте.

Заключение

Представленные критерии эффективности миграционной политики государства-реципиента позволяют определить ее системность, заключающуюся в соотношении с сформулированными на уровне государства основными задачами национальной, демографической, социальной, региональной и экономической политики в рамках реализации внутривнутриполитического курса, выявить ее ресурсозатратность, связанную с реализацией различных программ по переселению соотечественников или репатриации, социокультурной адаптацией внешних мигрантов и их интеграции в принимающее общество, подготовкой востребованных кадров в государствах-донорах, нагрузке иммигрантов на социальную инфраструктуру принимающего государства, а также ее восприимчивость к новым условиям, связанным с политическими и экономическими кризисами, общественным запросом, а также различным положительным практикам реализации отдельных миграционных программ.

Литература

1. *Бурда М. А., Герасимова И. В., Золотарев Н. А.* Политический аспект регулирования процессов адаптации и интеграции внешних трудовых мигрантов в современной России // PolitBook. 2022. № 3. С. 138–147. EDN IAWWCQ
2. *Коробов А. А.* Современные подходы к оценке эффективности государственной миграционной политики // Среднерусский вестник общественных наук. 2023. Т. 18. № 6. С. 176–189. DOI: 10.22394/2071-2367-2023-18-6-176-189
3. *Макконелл К. Р., Брю С. Л.* Экономикс: принципы, проблемы и политика. М. : Республика, 1993. 339 с.
4. *Мамфорд Л.* Миф машины. Техника и развитие человечества. М. : Логос, 2001.
5. *Михайлова Н. В., Бурда М. А., Гришин О. Е.* Государственная миграционная политика России: актуальные вопросы внешней трудовой миграции // Этносоциум и межнациональная культура. 2020. № 4 (142). С. 9–15. EDN AAVGXT
6. *Попова С. М., Яник А. А.* Эффективное регулирование трудовой миграции: подходы и методы оценки // Вопросы безопасности. 2022. № 4. С. 54–69. EDN: KNAYCQ
7. *Рязанцев С. В., Ростовская Т. К., Архангельский В. Н. и др.* Российское общество и государство в условиях становления нового мирового порядка: демографическая ситуация в 2022 году. М. : Издательство Проспект, 2023.
8. *Сморгунов Л. В.* Совместное управление и сотрудничество в системе публичной власти // Вестник Воронежского государственного университета. Сер.: История. Политология. Социология. 2022. № 1. С. 14–20. EDN LPVRVV
9. *Соловьев А. И.* Принятие и исполнение государственных решений. М. : Аспект Пресс, 2014.
10. *Тейлор Ф. У.* Принципы научного менеджмента. М. : Изд-во стандартов, 1991. 104 с.
11. *Шевченко Е. С.* Технологии политического позиционирования президента США в глобальном измерении: определение критериев эффективности : дис. ... канд. полит. наук: М., 2023.

Об авторе:

Бурда Михаил Александрович, доцент кафедры политологии и политического управления Института общественных наук РАНХиГС (Москва, Российская Федерация), член Экспертного совета отделения Всемирного Русского Народного Собора по г. Москве, кандидат политических наук; burda-ma@ranepa.ru

References

1. Burda M. A., Gerasimova I. V., Zolotarev N. A. Political aspect of regulating the processes of adaptation and integration of external labor migrants in modern Russia // PolitBook [PolitBook]. 2022. N 3. P. 138–147. (In Russ.) EDN IAWWCQ
2. Korobov A. A. Modern approaches to assessing the efficiency of state migration policy // Central Russian Bulletin of Social Sciences [Srednerusskii vestnik obshchestvennykh nauk]. 2023. Vol. 18. N 6. P. 176–189. (In Russ.) DOI: 10.22394/2071-2367-2023-18-6-176-189
3. McConell C. R., Bru S. L. Economics: Principles, Problems and Politics. Moscow : Republic, 1993. (In Russ.)
4. Mumford L. Machine myth. Technology and development of humanity. Moscow : Logos, 2001. (In Russ.)
5. Mikhailova N. V., Burda M. A., Grishin O. E. state migration policy of russia: actual issues of external labor migration // Ethnosocium and interethnic culture [Etnosotsium i mezhnatsional'naya kul'tura]. 2020. N 4 (142). P. 9–15. (In Russ.) EDN AAVGXT
6. Popova S. M., Yanik A. A. Effective regulation of labor migration: approaches and methods of assessment // Security issues [Voprosy bezopasnosti]. 2022. N 4. P. 54–69. (In Russ.) EDN: KNAYCQ
7. Ryazantsev S. V., Rostov T. K., Arkhangelsky V. N., etc. Russian society and the state in the context of the formation of a new world order: demographic situation in 2022. Moscow : Prospect Publishing House, 2023. (In Russ.)
8. Smorgunov L. V. collaborative governance and cooperation in the system of public power // Bulletin of Voronezh State University. Series: History. Political science. Sociology [Vestnik

- Voronezhskogo gosudarstvennogo universiteta. Istoriya. Politologiya. Sotsiologiya]. 2022. N 1. P. 14–20. (In Russ.) EDN LPVRVV
9. Soloviev A. I. Adoption and execution of state decisions. Moscow : Publishing House “Aspect Press”, 2014. (In Russ.)
 10. Taylor F.W. Principles of Scientific Management. Moscow, 1991. (In Russ.)
 11. Shevchenko E. S. Technologies of political positioning of the President of the United States in the global dimension: determination of performance criteria : dissertation. Moscow, 2023. (In Russ.)

About the author:

Mikhail A. Burda, Cand. Sc. (Politics), Associate Professor of the Department of Political Science and Political Management at the Institute for Social Sciences of the Russian Presidential Academy of National Economy and Public Administration (Moscow, Russian Federation), Member of the Expert Council of the World Russian People’s Council Branch in Moscow; burda-ma@ranepa.ru

Вероятностно-статистический подход к оценке эффективности управленческих решений

Тогузаев Т. Х.^{1, *}, Калицкая В. В.², Рыкалина О. А.², Сабанчиев А. Х.³

¹Кабардино-Балкарский государственный аграрный университет им. В. М. Кокова, г. Нальчик, Российская Федерация; r3bizengin@mail.ru

²Уральский государственный экономический университет, г. Екатеринбург, Российская Федерация

³Институт проблем регионального управления (ИПРУ) Кабардино-Балкарский научный центр РАН, г. Нальчик, Российская Федерация

РЕФЕРАТ

В ряде работ отечественных и зарубежных авторов предложены современные методы решения проблемы эффективности принятия и исполнения решений. Достигнуты вполне удовлетворительные как в теоретико-методологическом, так и прикладном плане результаты. Однако при этом лишь вскользь упоминается эффект, который возникает во всяком, а не только нереализованном решении — появление неких остатков; не нереализованности, а принципиальной нереализуемости без остатка. Сама природа нереализуемости или наличия остаточности не рассматривалась ранее, хотя сам эффект остаточности наблюдается постоянно. Несовпадение решения и его реализации связывалось с недостаточным качеством решения либо с недостатками его реализации, что рассматривается в контексте: «неполноты сведений» и «наличия скрытых переменных/факторов». Такое понимание позволяло сами остатки рассматривать в нескольких ракурсах и аспектах: а) как остаток от реализации («не реализовавшиеся возможности»), б) как сверхреализацию реализовавшихся возможностей, в) как ошибки при разработке решений, г) как технические, организационные и проч. недостатки при реализации решения и т. д. Однако ближайшее рассмотрение проблемы оценки эффективности принятия решения указывает на наличие в ней принципиальной нереализуемости, которая выражается в появлении остатка при его реализации в любом случае. Причем этот остаток связан не с реализуемостью как таковой и не с решением как таковым, а с присутствием особого свойства остаточности, носящего фундаментальный характер. **Цель** — выявить, описать и предложить метод оценки феномена, связанного с неполнотой реализации управленческого решения вне зависимости от его качества. В исследовании использован комплекс логических и дескриптивных методов. **Результаты:** проведен обзор ситуаций с появлением остатков при принятии решений; предложен критерий и метод оценки эффективности принятия решений, сформулировано правило остаточности реализации решения; дается обоснование предложенного правила в разных аспектах; предложена классификация вариантов нереализуемости решений. Полученные результаты могут быть полезны при принятии и реализации решения.

Ключевые слова: решение, эффективность решения, остаток реализации, принципиальная нереализуемость реализации, остаточность, безостаточность

Для цитирования: Тогузаев Т. Х., Калицкая В. В., Рыкалина О. А., Сабанчиев А. Х. Вероятностно-статистический подход к оценке эффективности управленческих решений // Управленческое консультирование. 2024. № 2. С. 59–71.

Probabilistic and Statistical Approach to Evaluating the Effectiveness of Management Decisions

Takhir Kh. Toguzayev^{1, *}, Victoria V. Kalitskaya², Olga A. Rykalina², Anzor H. Sabanchiev³

¹Kabardino-Balkarian State Agricultural University named after V. M. Kokov; *r3bizengin@mail.ru

²Ural State Economic University, Ekaterinburg, Russian Federation

³Institute of Regional Management Problems (IRMP) Kabardino-Balkarian Scientific Center of the Russian Academy of Sciences, Nalchik, Russian Federation

ABSTRACT

In a number of works by domestic and foreign authors, modern methods are proposed to solve the problem of the effectiveness of decision-making and execution. Quite satisfactory results have been achieved both in theoretical, methodological and applied terms. However, this only casually mentions the effect that occurs in any, and not only an unrealized solution — the appearance of some remnants; not unrealized, but fundamental unrealizability without a remainder. The very nature of unrealizability or the presence of residual has not been considered before, although the effect of residual is constantly observed. The discrepancy between the solution and its implementation was associated with the insufficient quality of the solution or with the shortcomings of its implementation, which is considered in the context of “incomplete information” and “the presence of hidden variables/factors”. This understanding allowed the remnants themselves to be considered in several angles and aspects: a) as a residue from the implementation (“unrealized opportunities”), b) as an over-realization of realized opportunities, c) as errors in the development of solutions, d) as technical, organizational, etc. disadvantages in the implementation of the solution, etc. However, the immediate consideration of the problem of evaluating the effectiveness of decision-making indicates the presence of a fundamental unrealizability in it, which is expressed in the appearance of a remainder when it is implemented in any case. Moreover, this remainder is not associated with realizability as such and not with the solution as such, but with the presence of a special property of residuality, which is of a fundamental nature. The purpose is to identify, describe and propose a method for assessing the phenomenon associated with the incompleteness of the implementation of a management decision, regardless of its quality. A set of logical and descriptive methods was used in the study. Results: a review of situations with the appearance of residues in decision-making is carried out; a criterion and a method for evaluating the effectiveness of decision-making is proposed, a rule for the residual implementation of a decision is formulated; a justification of the proposed rule in various aspects is given; a classification of options for the unrealizability of decisions is proposed. The results obtained can be useful in making and implementing a decision.

Keywords: solution, solution effectiveness, remainder of implementation, fundamental impracticability of implementation, residuality, non-residualism

For citing: Toguzaev T.Kh., Kalitskaya V.V., Rykalina O.A., Sabanchiev A.Kh. Probabilistic and statistical approach to evaluating the effectiveness of management decisions // Administrative consulting. 2024. N 2. P. 59–71.

1. Введение

Управленческие решения имеют всеобъемлющий характер. Они присутствуют в бизнесе, политике, экономике, благотворительности, военном деле и во всех сферах общества и индивидов. С ними прямо и косвенно связано любое действие в домохозяйствах, компаниях, корпорациях, фирмах, государствах, обществе и его структурах. Выбор рынка, концентрация капитала на определенных направлениях, отраслях, товарах, снижение/повышение издержек, формирование новых и использование старых коммуникаций, логистики, отказ от непрофильных активов и, напротив, наращивание участия в смежных и отдаленных производствах, внедрение новых технологий, отказ от старых, смена локализации производств и проч. вопросы, связанные с развитием бизнеса. Но решение присутствует прямо или косвенно в любом общественном проекте и любом действии: от стимулирования рождаемости, праздничных и нерабочих дней, повышения размера пенсий, пособий, возраста выхода на пенсию, тарифов, цен, новых дорог, аэропортов, портов, начала и завершения учебного года, учебных программ в школах до объявления войны и мира (с соответствующими вариациями перемирия, повышения, снижения активности боевых действий и проч.). При этом любая ситуация предполагает, как правило, не одно решение. Например, расширять или не расширять производство, переносить его в новые территории или

оставаться в прежней локации, проводить модернизацию производства или работать на старых технологиях, технике и рабочей силе, открывать новые рынки или оставаться на старых, сокращать персонал компании или оставить прежним, внедрять новые технологии (внедрение роботов, ИИ) или же набирать рабочую силу и т. д. Но то же самое и присутствует на государственном и общественном уровнях: повышать или не повышать так называемый пенсионный возраст, насколько, кому и когда или же повышать / не повышать (заморозить) тарифы и цены на энергоносители, основные продукты питания, насколько, на какой срок и т. д. То же самое и с другими событиями. Общим для любого уровня управленческого решения является то, что существует множество решений или вариантов (альтернатив) решения (разрешения) ситуации.

Само управленческое решение представляет выбор альтернатив [9]. Историческая практика и теория создали большое число различных механизмов и методов как выработки вариантов разрешения той или иной ситуации, так и выбора «наилучшего» или альтернативного решения [2; 3; 8; 12]. Важнейшим критерием выбора альтернативного или «наилучшего», «оптимального» и т. д. решения выступает его эффективность. Сама оценка эффективности решения предполагает наличие разных критериев, индикаторов, методов и интерпретаций [2; 3; 10; 19]. В то же время существует некий канонический алгоритм оценки эффективности решений, который предполагает соотношение между полученным эффектом (от принятого решения) и затратами на его выработку и реализацию.

Однако приведенное каноническое правило оценки эффективности, свойственное всякой эффективности, бывает сложно адаптировать (аппроксимировать, верифицировать, формализовать, квантифицировать) на управленческое решение в силу ряда особенностей последнего. Во-первых, решение, как правило, нематериально, т. е. для его выработки не всегда необходимы затраты материальных, финансовых и проч. ресурсов. Управленческие решения — интеллектуальный продукт [6; 14], т. е. продукт, связанный, главным образом, с затратами психической (интеллектуальной) энергии и ресурсов, которые, конечно же, не существуют без материальных (биологических) носителей, но не тождественны последним. Поэтому (во-вторых) его бывает сложно оценить (измерить) традиционным для других видов (типов) эффективности путем, т. е. через соотношение результатов (прибыли, дохода, выгоды, полезности и проч.) и затрат (материальных, трудовых, финансовых, технологических и проч.). Выход из данной ситуации находят в использовании так называемых второстепенных или «причастных» индикаторов и показателей, выражающих улучшение/ухудшение состояния некоторых параметров социального, экономического, технико-технологического, индивидуального, коллективного и проч. развития, косвенно сопряженных к принятому управленческому решению. Например, повышение/снижение доходов, покупательной способности, заработной платы, производительности труда, скорости доставки продукции, рождаемости, предполагаемой продолжительности жизни, размера территории и т. д. Правда, при этом можно получить ложный результат в силу того, что на полученные результаты могли оказать влияние совершенно иные факторы и условия, и роль решения здесь ни при чем¹. Например, повышение урожайности может быть следствием благоприятных погодных-климатических условий — частоты и объема осадков, температуры и т. п., но отнюдь не принятого решения по улучшению технических и технологических коммуникаций, привлеченной рабочей силы и т. п. А, например, та же рождаемость может иметь отрицательную

¹ С точки зрения решения часто эффективность результата коррелирует с так называемой «нулевой терпимостью», т. е. ничего не предпринимать, не вмешиваться — чем меньше вмешательство, тем выше результат. Хотя не менее часто имеет место также и обратное — активное вмешательство.

корреляцию с уровнем доходов и многими другими факторами так называемого «уровня цивилизации». В связи с чем используют различные методы и направления, связанные с элиминированием внешних влияний, верификацией полученных эффектов с точки зрения их связи с управленческим решением. Для чего рекомендуется использовать как формализующиеся, так и дескриптивные методы [2; 8; 13; 16]. Полученные результаты предлагается принять в качестве оценки эффективности решений. Однако удовлетворительного решения эти методы не приносят в силу не только своей затратности (больших расчетов и в целом счетных операций), но также часто слабой верифицируемости полученных результатов. Со слов бизнесменов-предпринимателей такие расчеты делаются с одной целью — чтобы получить кредит, т. е. для отчетности [12].

Обобщая совокупность возникающих проблем, предлагается новое решение, состоящее в том, чтобы признать управленческие решения, во-первых, объектом нематериального интеллектуального (творческого) продукта, связанного с затратами нематериальных ресурсов, во-вторых, иррациональными с точки зрения критериев материальных затрат и ресурсов; парадокс заключается в том, что решения не связаны с материальными затратами, ресурсами. Если для материальных объектов их эффективность напрямую связана с затратами материальных ресурсов, то для управленческих решений такой связи не наблюдается. Управленческие решения принимаются и оцениваются не по тому, сколько на них было затрачено материальных (финансовых, трудовых и т. п.) ресурсов, а потому насколько адекватно они описывают ситуацию и прогнозируют ее и, стало быть, дают возможность для проектирования дополнительной реальности (восполняющей/дополняющей существующую реальность). Достигается ли этот результат ростом, причем безграничным, затрат материальных ресурсов, например, тех же информационных технологий, затрат электро-информационных ресурсов или же их полным отсутствием, например, даже без помощи карандаша и листочка бумаги, для управленческого решения не имеет никакого значения. Исходя из чего считаем, что и для оценки эффективности управленческого решения требуется использовать нетрадиционные типичные для материальных объектов (или объектов, содержащих материально-ресурсные затраты) индикаторы и методы, а иные, связанные с оценкой интеллектуальных продуктов (объектов). По-видимому, для решения указанной задачи заслуживает внимания использовать так называемые фундаментальные принципы и закономерности, свойственные существованию от атомов и молекул до Вселенной¹.

¹ Например, считается, что дать полный точный аутентичный перевод любого стихотворения с одного языка на другой «без остатка» невозможно, т. е. даже самый хороший перевод предполагает наличие непереводаемого остатка. Поэтому существует множество переводов одного и того же стихотворения, поэмы. Читатели и профессионалы-переводчики дискутируют относительно того, какой (чей) перевод лучше. При этом в одном случае придерживаются так называемого смыслового значения, тогда как в другом — фонетического и проч. Но при этом все знают, что не достигнуто точного перевода текста стиха. Это свойство характерно не только для поэтического текста, но также и для прозаического. Аналогичное свойство наблюдается в другом фундаментальном явлении — мысли и различных формах ее вербализации. Поэтому известное изречение, которое так нравилось Д. И. Менделееву, «Мысль изреченная есть ложь» характеризует свойство «непереводимости» мысли в различные формы: слова, действия и т. д. Опять же в силу действия фундаментального свойства неделимости без остатка, принципиальной непереводаемости. Но данное свойство характерно также и для так называемых естественных, а не только гуманитарных явлений, что выражено не только в упомянутых величинах, ньютоновской гравитационной постоянной, постоянной Планка и т. п. «физических константах», но также и в известном принципе «неопределенности Гейзенберга». Таким образом, следует указать на широкий спектр проблем и материалов, которые предполагается проанализировать, обобщить и оценить.

2. Теоретическая, методологическая и эмпирическая база

Теоретико-методологическую основу составляет теория принятия решений, описанная в большом числе работ зарубежных и отечественных исследователей, начиная с позапрошлого века. Базовые положения теории представляет теория систем и теория управления, содержащая положения о взаимоотношениях субъекта и объекта управления. Что касается методологической основы, то ее представляют две методологии. Одну представляет теорема о неполноте К. Геделя [4; 5]. Другую составляют положения об управлении как целенаправленном процессе воздействия субъекта управления на объект с целью его изменения. Целеполагающая функция субъекта управления и представляет управленческое решение, которое выражает отношение субъекта к объекту. Данное положение нашло свое отражение в работах классиков управления Ф. Тейлора, Г. Форда, Г. Эмерсона, Л. Якокка и др. [15; 17; 18; 20]. В качестве метода использован метод системного анализа.

3. Результаты и обсуждение

Предварительно сформулируем гипотезу и предложим постулаты ее доказательства.

Гипотеза. Любая ситуация, имеющая от 2 до 9 альтернатив, будет иметь решение как соотношение 1 к числу альтернатив и если число альтернатив не равно 2, 4, 5, 8, то решение будет неудовлетворительным вплоть до нереализуемого или невозможного. (Последний класс решений, в отличие от альтернативного, следует определить как остаточный, т. е. имеющий бесконечный остаток или решение с остатком.)

Постулат I. Всякое решение основано на определенных допущениях, которые выражают существующие возможности как теоретического, так и прикладного характера. Поэтому решения относительны, т. е. нет абсолютных решений. Отсюда следует, что от решений нельзя ожидать полной реализуемости в силу того, что между решением и реализуемостью имеет место расхождение по времени [11].

Постулат II. У любого решения имеется определенный ресурс нереализуемости или реализуемости не до конца. Поэтому всякое решение нереализуемо до конца и предполагает определенный остаток.

Постулат III. У любого принятого решения найдется более одного вариантов (альтернативы), но даже самый лучший вариант (альтернатива) не позволяет избежать неполноты реализации, т. е. обеспечить получение остатка, что не связано ни с технологией разработки и принятия решения, ни с его реализацией, а носит фундаментальный характер, связанный с наличием абсолютной нереализуемости решения. Правда, это вовсе не означает, что не нужно вести поиск наиболее эффективного (и оптимального, рационального) решения, улучшать его, но означает, что любое даже самое хорошее решение будет иметь нереализованный остаток как следствие нереализуемости без остатка, а не наличия плохого-хорошего решения. При этом речь может идти о так называемом снижении размера остатка; в одном случае остаток будет расти, в другом сокращаться. Но при этом никогда невозможно избавиться от остатка, т. е. неполной реализуемости решения. Это говорит в пользу относительности решения.

Постулат IV. У любого решения найдется еще более лучшее (худшее) решение, что не является следствием (и свойством) самого решения, а есть свойство его принятия и исполнения.

Доказательство и интерпретация. Любая ситуация предполагает принятие решений. На практике (а также в теории) часто встречаются ситуации, по которым имеется более одной альтернативы. Однако необходимо выбрать одно решение. В теории (и на практике) разработано большое количество методов и методик выбора и калибровки альтернатив и выбора «наилучшего» решения. Но эти ме-

тоды (и методики) часто требуют (и основаны) большой счетной и в целом аналитической работы, сопряженных (часто) с большими затратами. Поэтому возникает желание (и необходимость) найти более простой и менее затратный путь решения данной задачи. Предприниматели (и не только, но также и политики, организаторы производств и исследователи) часто прибегают к интуиции. Однако «уровень» интуиции (как и опыт) у разных субъектов, принимающих решение, бывает разным; отсюда и ценность полученного решения оказывается разной, т. е. можно попросту прозевать наилучшее решение. При этом цена ошибки может быть немалой; особенно, когда речь идет о политическом, да и прочем ином решении, выходящем на социальный уровень, затрагивающий жизни многих людей. Впрочем, не меньшей бывает цена в инженерных, организационно-хозяйственных и прочих сферах. Все это в совокупности (а также сугубо когнитивный аспект) требует поиска новых подходов и методов в решении данной задачи.

Предлагается рассмотреть два подхода (и соответственно, содержащих два метода) решения. Один предполагает решение проблемы через использование вероятностного подхода и методов теории вероятностей. Другой — использовать численные методы и подход, основанный на оценке соотношения единицы к числу альтернатив в разрешении ситуации.

Вероятностный подход и его методы¹. Мы исходим из того, что любая ситуация для своего решения предполагает некоторое множество альтернатив, из которых

¹ Вероятностный метод распространен в решении многих задач. Но в нем есть один нюанс, который до сих пор, насколько нам известно, не настораживал исследователей. Покажем его на одном примере. У некоего профессора Ц* должна была пройти встреча с коллегами. На встречу он прибыл заранее, т. е. до того, как собралась его аудитория. Он знал, в какой аудитории пройдет эта встреча. Обычно подготовкой аудитории занимается лаборант. Но на этот раз лаборант отсутствовал (приболел и т. п.). Поэтому профессору Ц* самому пришлось готовить аудиторию. Для этого нужно было открыть двери, подключить микрофон, заправить компьютер нужной информацией и т. п. Но главное, нужно было попасть в аудиторию прежде, чем туда попадут его слушатели. В отсутствие лаборанта (ассистента) профессор Ц* получил на вахте четыре ключа. Ключи не пронумерованы. Одинаковы по форме (внешнему виду). Каждый из ключей относился к своей аудитории, которые располагались на разных этажах или отстояли друг от друга на расстоянии. (Такое условие делается для того, чтобы ввести фактор времени в задачу, т. е. требовалось оперативно решить задачу). Профессор Ц* знал визуально свою аудиторию, но он не знал, какой ключ из связки принадлежит его аудитории. Он стал эмпирически искать решение. Оказалось, что нужный ключ расположился на последнем месте, т. е. был четвертым в очереди. После этого случая профессор Ц* задал задачу аудитории: какова вероятность попадания нужного ключа в нужную дверь при наличии четырех дверей и четырех ключей? Профессор Ц*, с которым согласились все присутствующие, сообщил следующее решение. Общее условие — бесповторная выборка, т. е. использованный ключ изымается из общей связки, а не возвращается в нее. Для всех ключей при первой попытке попасть в свой замок вероятность составляет 0,25. Стало быть, для первого ключа вероятность попадания в нужную дверь составляет 0,25 или $\frac{1}{4}$. Для всех оставшихся после первого испытания ключей, а значит, для второго ключа, она вырастает и составляет уже 0,333 или $\frac{1}{3}$. Для оставшихся двух после второго испытания, она вырастает и составляет 0,5 или $\frac{1}{2}$. И наконец, для последнего (четвертого) ключа она составляет 1. Обобщая свои суждения, профессор Ц* пришел к выводу, что общая вероятность для ключей составляет произведение частных вероятностей, т. е. $(0,25 \times 0,333 \times 0,5 \times 1)$. Все согласились с доводами и утверждением профессора Ц*. (Кто-то из его коллег упростил выражение, предложив использовать 4! В целом последнее не меняет общего тренда решения, но, на наш взгляд, усиливает ошибку, которую мы приведем ниже.) Однако нам кажется, что профессором Ц* и всеми, кто согласился с его утверждением, допущена методологическая ошибка. Формально профессор Ц* сделал все верно. Согласно теории вероятностей вероятности умножаются. Таким образом, получается: $(\frac{1}{4} \times \frac{1}{3} \times \frac{1}{2} \times 1)$ или $\frac{1}{24}$! Но реально эта величина оказывается больше, чем приведенная, так как во втором элементе имеет место бесконечная величина $(0,3333\dots)$. В расчете же этот остаток $3,3 \times 10^{-2} + n$ не учитывается. Таким образом, занижается вероятность «второго» ключа. Данный пример приводится нами для демонстрации ситуаций, в которых образуется «бесконечный остаток».

необходимо отобрать одну. Формально данное положение выражается как отношение единицы к числу альтернатив, т. е. $1 : n$, где 1 — решение, n — число альтернатив. Полученная величина выражает вероятность для каждой альтернативы, т. е. $1/n$ — вероятность каждой альтернативы. Отсюда следует, что чем больше альтернатив имеет ситуация, тем ниже вероятность каждой и, следовательно, «наилучшей». Чтобы увеличить «вес» альтернативы, необходимо провести калибровку, ранжирование и выбраковку. С помощью вероятностного подхода эту операцию решить невозможно, так как для последнего все альтернативы одинаковы. Но если речь идет о «пакете», или «портфеле», альтернатив, тогда при условии разной компактификации и даже после выбраковки можно получать разные «пакеты» (портфели) альтернатив и сопоставлять эти «пакеты» (портфели) уже на основе вероятности. То есть формально будет иметь место следующее отношение $P_1 > P_2 > P_3 \dots > P_n$, что интерпретируется следующим образом: пакет (портфель) альтернатив P_1 оказывается предпочтительным пакету (портфелю) альтернатив P_2 и всем остальным пакетам (портфелям) альтернатив, а всякий последующий имеет предпочтение перед следующим. Такое ранжирование предпочтения формируется вероятностью всех альтернатив, входящих в тот или иной пакет (портфель) альтернатив. Наибольшую вероятностью имеет пакет (портфель) альтернатив, в которых остается всего две альтернативы, в которых вероятность каждой альтернативы составляет 0,5. Но (по сути) мы пришли к безрезультатной ситуации, которую можно охарактеризовать патовой. В контексте вероятностного подхода выход из нее — подбросить монету (предварительно определив для каждой альтернативы ее принадлежность «орлу» или «решке»), как, впрочем, любого другого аналогичного механизма¹.

Другой подход — числовой. Его решение сводится к вычислению соотношения 1 к числу альтернатив и формированию «пакета» («портфеля») решений, на основании появления неудовлетворяющего решения. Опишем его отдельные аспекты.

Как мы заметили, есть множество ситуаций, в которых при наличии более двух альтернатив часто возникает задача без обращения к так называемым «деталям» (т. е., не вдаваясь в детали; часто такая ситуация связана с цейтнотом) отыскать «наилучшее» решение. Для таких ситуаций предлагается новый алгоритм. Речь идет о следующем. Если у решения имеется больше одной альтернативы, то выбор альтернативы определяется отношением 1 к числу альтернатив. Но здесь возникает ряд интересных ситуаций. Первая — если число альтернатив соответствует числам: 2, 4, 5, 8, то выбор предпочтительного решения характеризуется целочисленной величиной, т. е. результат деления 1 на любое из чисел приведенного ряда дает окончательное число, так как 1 делится на число альтернатив без остатка. Вторая — если число альтернативных решений у ситуации соответствует числам: 3, 6, 7, 9, то выбор «наилучшего» решения затрудняется тем, что 1 не делится на число альтернатив без остатка. Сами по себе такие ситуации заслуживают внимания.

Всякое решение с нереализовавшимся (нереализующимся, нереализованным) остатком, если его формализовать, содержит один из нескольких вариантов: а) повторяющуюся периодичность, б) хаотизирующий остаток, в) локализирующуюся повторяемость. Для каждого из указанных вариантов имеется своя логи-

¹ У вероятностного метода нет возможности получить эту лучшую альтернативу априори. Конечно, используя известные на практике и в теории критерии, с помощью которых проводятся выбраковка и калибровка решений, можно добиваться сокращения числа конкурирующих альтернатив, но даже в этом случае может образоваться ситуация, когда ни один «рациональный» критерий не позволяет избавиться от «лишних» альтернатив. Поэтому для получения удовлетворительного решения в контексте вероятностного направления можно прибегнуть к гаданию на бобах, кофейной гуще, внутренностях животных, направлении дыма от костра, номере страницы в книге и проч. подобного.

ка и свои механизмы, в соответствии с которыми предлагаются разные классификации.

Первый вариант — повторяющаяся периодичность, или *дьявольская ловушка*. Ее представляют два подтипа. Один назовем *дьявольской ловушкой № 1*. Его представляет соотношение 1 и 9, которое дает 0101... В данном случае речь идет о наличии у решения девяти альтернатив, т. е. соотношении 1 к 9, которое означает, что если у решения имеется девять альтернатив, то оно может оказаться в ситуации повторяющейся последовательности и не выйти из нее даже при условии девяти «хороших» шансов к реализации. Суть в том, что, попадая в такую ситуацию, решение не может вырваться из нее и будет постоянно повторять одну и ту же комбинацию. Поэтому с точки зрения практической, лучше добавить «худших ферментов», чем оставить решение в прежней комбинации, т. е. сократить число альтернатив.

Другой подтип повторяющейся периодичности (также локальной повторяемости) назовем *дьявольской ловушкой № 2*. Характеризуется тем, что значение остатка локализуется в некоторую область, которая затем сама себя повторяет. Характерным является соотношение 1 к 7, которое дает 0,142857... Интересная ситуация наблюдается при соотношении альтернативных вариантов, составляющих 1 к 7, когда результат решения образует некоторую группу, которая вначале имеет свойство изменяться (создавать иллюзию), но через шесть периодов вновь повторяется, т. е. вначале создается иллюзия выхода на завершающийся результат, но затем эта тенденция прерывается и возвращается к прежней последовательности. Поэтому и здесь с практической точки зрения речь идет о том, чтобы избежать ситуации альтернативных вариантов в соотношении 1 к 7. Мало того, что в целом здесь имеет место небольшая вероятность реализации решения (всего 14%), но она еще и не позволяет выйти из образовавшейся последовательности.

Второй вариант — неповторяемость, или *дурная бесконечность*, которая может быть описана числом π или же соотношением 1 к 3, 1 к 6, т. е. если у решения имеется три или шесть альтернатив, то оно приведет к появлению так называемой дурной бесконечности, т. е. практической нереализуемости без остатков. При этом в первом случае, т. е. если соотношение между альтернативами соотносится как 1 к 3, иллюзия «хорошего» результата оказывается выше (более двух третей — 67%), чем если это соотношение соответствует 1 к 6 (так как здесь вероятность составляет треть, т. е. 33%). Но при этом указанное соотношение позволяет отметить одно интересное свойство — если соотношение альтернативных решений в портфеле превышает в два раза число предыдущих альтернативных решений, это не только не гарантирует получение/достижение «более лучшего» результата, чем в первом случае, но, напротив, указывает на получение «менее лучшего» (или «более худшего») результата. Поэтому с практической точки — если соотношение между альтернативными решениями оказалось равным 1 к 3, то не следует увеличивать долю альтернативных решений в два раза, так как это приведет к ухудшению общего результата. Правда, это вовсе не запрещает увеличивать число решений, но рекомендует избегать их удвоения. Для решения такое состояние означает, что если соотношение альтернатив соответствует числу π , то оно никогда не выйдет из нереализуемости, постоянно создавая иллюзию реализуемости. Поэтому такие решения (и ситуации) следует признать нереализуемыми без остатка и лучше оставить, чем стремиться их реализовать.

Наличие альтернатив для управленческого решения является имманентной чертой. Но эта черта создает недостатки на выбор «хорошего» решения. Множественность альтернатив вносит своеобразные помехи в выбор альтернатив. Поэтому возникает задача сокращения числа альтернативных решений, которая достигается выбраковкой, калибровкой и агрегированием альтернатив. Для каждой из пере-

численных операций имеется своя процедура и своя технология, с набором критериев, индикаторов, показателей и методов. Например, в качестве критерия рекомендуется использовать затраты (материальные, финансовые, интеллектуальные, административные и проч.), время на реализацию, объем агрегируемых ресурсов, выход на новые ресурсы и т. д. Использование критерия затрат (на реализацию решения) позволяет выбраковывать (отбрасывать) решения, которые по затратам не соответствуют имеющимся возможностям (например, денежным средствам, материальным ресурсам, рабочей силе, коммуникациям и проч.). То же самое относится к критерию технической и технологической реализуемости, которая ограничивает использование решения ввиду отсутствия необходимых технических и технологических ресурсов. Но то же самое «работает» и по другим критериям.

4. Выводы

Первый — в условиях, когда объект не относится к традиционным материально-ресурсным, оценка его эффективности не может быть осуществлена с использованием традиционных для последних методов и индикаторами. Но при этом сама эффективность остается важнейшим фундаментальным свойством функционирования социальных объектов. Поэтому требуется выработать новые индикаторы и методы оценки эффективности. *Второй* — существует большой класс объектов, функционирование которых подчиняется определенным правилам, которые могут быть определены как остаточные. Для таких объектов характерным становится то, что их реализация всегда содержит остаток или невозможность быть без остатка. Это большой класс объектов, с весьма широкой вариацией решений. Обобщение некоторых из них привело к мысли о том, что они подчиняются одному из следующих соотношений: 1 к 3, 1 к 6, 1 к 7 и 1 к 9. Предложено использовать одну из данных опций для оценки эффективности принятия и исполнения управленческого решения. Для чего предложено само управленческое решение рассматривать как выбор альтернативы, а количество альтернативных вариантов, соответственно, 3, 6, 7 и 9. В зависимости от числа альтернатив, результат выбора «хорошего» решения будет иметь вероятность, соответственно, 0,33, 0,17, 0,14 и 0,1. Кстати, при двух альтернативных решениях вероятность «хорошего» решения составит 0,5, соответственно, при четырех — 0,25, пяти — 0,2, восьми — 0,13. *Третий* — для улучшения вероятности получения «хорошего» решения необходимо «смещать» общее количество имеющихся альтернативных решений в сторону большей определенности. Для чего предлагается «утяжелять», т. е. проводить калибровку и агрегирование альтернатив, получение более «тяжелых» альтернатив.

Заслуживает внимания расширение предложенного подхода и метода на более широкий класс объектов. В частности, на наш взгляд, его использование на развитие национального хозяйства и в целом экономики может позволить иначе рассматривать экономическую историю человечества и историю национальных хозяйств. Речь идет о том, чтобы увязать поведение национального хозяйства (и экономики в целом) с числом самостоятельных отраслей и их отношением к 1, т. е. провести ту же процедуру, что и с решениями. В чем смысл данного предложения? Если признать, что национальные хозяйства и экономика начинались с одной отрасли; в качестве таковой, как правило, называют сельское хозяйство. И в этой системе все было гармонично; сельское хозяйство было адаптировано к внешней среде; наблюдалась гармония между численностью населения, его потребностями и возможностями природной среды; увеличение пищевой базы стимулировало рост народонаселения, сокращение — снижало численность населения, т. е. наблюдалась взаимосвязь. Но затем, когда произойдет первое разделение — на земледелие и скотоводство, образуется первое противоречие (причем носящее в конечном

счете антагонистический характер). Как известно из предыдущего, оно неразрешимо. Поэтому-то с первым разделением — образованием двух отраслей — появляется первый кризис в хозяйствовании. Его разрешение было возможно либо путем возврата к предыдущему состоянию (т.е. моноотрасли), либо к увеличению числа отраслей; (что, собственно, и произошло). Но, опять же, следуя предыдущему — любое увеличение альтернатив ведет не к разрешению противоречий (а в более сильном варианте: к неразрешению противоречий), а к расширению базы противоречий, т.е. к новым кризисам. Но и сам по себе кризис в этом контексте предстает как появление/рождение новой отрасли. Однако появление новой отрасли не разрешает противоречий, а лишь отодвигает их разрешение, усиливая само кризисное состояние. С точки зрения истории экономики (народного или частного, этнического хозяйства), наблюдается весьма интересная ситуация — хозяйственные объекты, не имевшие системы разделения труда, сохранили себя в истории (в настоящее время выступают в виде реликтов), тогда как объекты (от национальных до индивидуальных хозяйств), создавшие разветвленную отраслевую систему, оказались не жизнеспособными, т.е. практически все были разрушены кризисами и исчезли. То же самое ожидает и современные многоотраслевые национальные хозяйства. При одном условии, если они не выйдут на новое соотношение; некое соотношение бога. (У физиков оно равно $1/137$. Интересно проявляет ли себя это отношение также и на других объектах, т.е. будет ли оно верным также и на уровне национальных хозяйств?)

Другой отраслью, в которой можно было бы использовать предложенный метод, следует признать конфликты. Причем речь идет о конфликтах, которые возникают в хозяйственных (экономических) системах между новыми и старыми структурами и элементами. Как замечено в ряде работ [1; 7] с расширением объема внедрения новых технологий и новых технических средств в производственный процесс наблюдается рост конфликтности в системе, выражаемый в различного рода оппозиционности (от откровенного разрушения до мягкого саботирования) старого/нового к новому/старому. Причем частота и уровень конфликтности растет по мере роста присутствия нового в уже сложившихся технологиях и организациях. Правда, такой рост носит экспоненциальный характер, т.е. растет по мере насыщения сложившейся структуры новыми технологиями и новой техникой (рабочей силой и институтами), после чего наблюдается спад активности конфликтности, хотя и не исчезновение ее вообще. Если аппроксимировать полученные выше решения на данную область, то можно отметить, во-первых, соотношение между долей (в качестве таковой можно принять долю рабочей силы, стоимость ОПФ, стоимость продукции, инвестиции в ОК, институты и др.) инновационного интеллектуального уклада в общем объеме, и оценить это отношение (предварительно округлив его до целого числа) с единицей, во-вторых, использовать соотношение инновационного и традиционного укладов по всему спектру отношений (от рабочей силы до институтов). Полученные отношения можно трактовать как уровень конфликтности в системе, а соответствующие «утяжеления/облегчения» коэффициентов как варианты разрешения конфликтов.

5. Заключение

Наблюдение за практикой принятия и исполнения управленческих решений показывает, что имеет место разный уровень эффективности принятия и реализации управленческих решений. Причем речь идет не только о хозяйственной практике, но также и различных видах социальной, т.е. принятие решений в области демографии, миграции, научно-технического прогресса, внедрения техники и технологий, размещения рабочей силы, распределение занятых, формирование политиче-

ских партий и общественных движений, религиозных течений, форм идеологии и т. д. А уж сколько из так называемой военной истории, одно перечисление которых заняло бы добротный том. Одни решения имеют более высокую эффективность реализации, другие менее высокую, а третьи вовсе нереализуемы. Важно отметить, что уровень реализации, при прочих равных условиях, не зависит от ресурсных возможностей, т. е., например, эффективность нереализуемых решений не зависит от объема средств (в том числе денежных, технических, технологических, материальных), направленных на их реализацию. Часто (примеров из различных отраслей история насчитывает превеликое множество, что избавляет нас от их приведения) получается так, что увеличение ресурсов не ведет к повышению реализуемости решения, что позволяет сформулировать правило (закон): эффективность решения непропорциональна объему сконцентрированных в нем ресурсов. Хотя конечно это вовсе не означает, что чем меньше ресурсов, тем выше эффективность решения. Речь идет об отсутствии, по крайней мере, прямой функциональной зависимости между эффективностью решения и сосредоточенных в нем ресурсов. Анализируя и обобщая практику принятия и исполнения решений в различных областях, мы приходим к выводу, что определяющее значение в реализуемости решений имеет число альтернатив.

Существуют различные подходы и методы, направленные и связанные с повышением эффективности решений, которые описаны в существующей литературе. Однако все это не связано с фундаментальной (можно сказать феноменологической) задачей — почему одни решения реализуемы, а другие нереализуемы и почему реализуемые имеют разную степень реализуемости (аналог эффективности), а нереализуемые нереализуемы априори. Существующие подходы и практики не затрагивают данной задачи, а реализуются в рамках, во-первых, реализуемых решений, во-вторых, затрагивают задачи, связанные с улучшением/ухудшением реализуемости с сугубо технической точки зрения, т. е. они не затрагивают указанную фундаментальную проблему. Исходя из чего существующие решения можно отнести к прикладным, а сами предложения носят методический характер. Однако очевидно, что без решения проблемы на методологическом уровне, методические носят характер второстепенный.

Литература

1. Алибий Ф. М., Сабанчиев А. Х., Кучуков М. М. Влияет ли размер экономики на динамику и масштаб ее интеллектуализации и конфликтогенности? // Экономика и предпринимательство. 2023. № 4 (153). DOI: 10.34925/EIP.2023.153.4.024.
2. Баттрик Р. Техника принятия эффективных управленческих решений / Р. Баттрик; [пер. с англ. А. Романченко]. 2-е изд. М. [и др.] : Питер, 2006. 413 с.
3. Вертакова Ю. В., Козьева И. А., Кузьбожев Э. Н. Управленческие решения: разработка и выбор. М. : КНОРУС. 2005. 352 с.
4. Гедель К. Расселовская математическая логика / Рассел Б. Введение в математическую философию. Новосибирск, 2007. С. 237–261.
5. Гедель К. Ф. Совместимость аксиомы выбора и обобщенный континуум-гипотезы теории множеств // Успехи математических наук. 1948. № 3. С. 96–149.
6. Гильбоа И. Как принять наилучшее решение? Теория принятия решений на практике. М. : ИД «Дело» РАНХиГС. 2017. 288 с.
7. Глазьев С. Ю., Сабден О., Арменский А. Е., Наумов Е. А. Интеллектуальная экономика — технологические вызовы XXI века. Алматы : Эксклюзив. 2009. 315 с.
8. Кини Р. Л. Принятие решений при многих критериях: предпочтения и замещения. М. : Радио и связь, 1981. 560 с.
9. Левина С. Ш. Управленческие решения : монография / С. Ш. Левина, Р. Ю. Турчаева. М. : Феникс. 2019. 224 с.
10. Литвак Б. Г. Разработка управленческого решения. М. : Дело. 2004. 392 с.

11. Рахаев Б., Бизенгин Б. Влияние восприятий и представлений времени на экономическое развитие // Общество и экономика. 2011. № 11–12. С. 101–116. EDN OTQBLX.
12. Рахаев Х. М. Парадоксы и противоречия теории принятия решений / Х. М. Рахаев, А. В. Гятов, Т. Х. Тогузаев // Управленческое консультирование. 2019. № 8. С. 47–59. DOI 10.22394/1726-1139-2019-8-47-59.
13. Розен В. В. Математические модели принятия решений в экономике. М. : Книжный дом «Университет», Высшая школа. 2002. 228 с.
14. Солнцева Г. Н. Принятие решения и рефлексия // Поддержка принятия решения. Труды Института системного анализа РАН. Т. 35. ИСА РАН. М., 2008. С. 54–71.
15. Тейлор Ф. Научная организация труда. М., 1925. 276 с.
16. Трофимов В. В. Методы принятия управленческих решений / В. В. Трофимов, Л. А. Трофимова. М. : Юрайт, 2017. 336 с.
17. Форд Г. Моя жизнь, мои достижения. М. : Финансы и статистика, 1989. 205 с.
18. Эмерсон Г. Двенадцать принципов производительности. 2-е изд. М. : Экономика, 1992. 224 с.
19. Юкаева В. С. Принятие управленческих решений / В. С. Юкаева, Е. В. Зубарева, В. В. Чувикина. М. : Дашков и Ко. 2019. 324 с.
20. Якокка Л. Карьера менеджера. М. : Прогресс. 1991. 384 с.

Об авторах:

Тогузаев Тахир Хаятович, профессор кафедры «Экономика» Кабардино-Балкарского государственного аграрного университета им. В. М. Кокова (г. Нальчик, Российская Федерация), доктор экономических наук, доцент; r3bizengin@mail.ru

Калицкая Виктория Вячеславовна, доцент кафедры Экономики социальной сферы Уральского государственного экономического университета (г. Екатеринбург, Российская Федерация), кандидат экономических наук, доцент; kalitskaja2010@yandex.ru

Рыкалина Ольга Анатольевна, доцент кафедры Бухгалтерского учета и аудита Уральского государственного экономического университета (г. Екатеринбург, Российская Федерация), кандидат экономических наук, доцент; roa40@mail.ru

Сабанчиев Анзор Хусейнович, старший научный сотрудник Института проблем регионального управления (ИПРУ) Кабардино-Балкарского научного центра РАН (г. Нальчик, Российская Федерация), кандидат экономических наук; zekaanzor@mail.ru

References

1. Alibiy F.M., Sabanchiev A.Kh., Kuchukov M.M. Does the size of the economy affect the dynamics and scale of its intellectualization and conflict potential? // Economics and entrepreneurship [Ekonomika i predprinimatel'stvo]. 2023. N 4 (153). (In Russ.) DOI: 10.34925/EIP.2023.153.4.024.
2. Buttrick R. Technique for making effective management decisions / R. Buttrick; [transl. from English A. Romanchenko]. 2nd ed. Moscow [etc.] : Piter, 2006. 413 p. (In Russ.)
3. Vertakova Yu. V., Kozyeva I. A., Kuzbozhev E. N. Management decisions: development and choice. Moscow: KNORUS. 2005. 352 p. (In Russ.)
4. Gödel K. Russellian mathematical logic / Russell B. Introduction to mathematical philosophy. Novosibirsk, 2007. P. 237–261. (In Russ.)
5. Gödel K. F. Compatibility of the axiom of choice and the generalized continuum hypothesis of set theory // Successes of mathematical sciences [Uspekhi matematicheskikh nauk]. 1948. N 3. P. 96–149. (In Russ.)
6. Gilboa I. How to make the best decision? The theory of decision making in practice. Moscow : Publishing House «Delo» RANEPА, 2017. 288 p. (In Russ.)
7. Glazyev S.Yu., Sabden O., Armensky A. E., Naumov E. A. Intelligent economy — technological challenges of the 21st century. Almaty: Exclusive. 2009. 315 p. (In Russ.)
8. Keeney R. L. Decision making under multiple criteria: preferences and substitutions. Moscow : Radio and communications. 1981. 560 p. (In Russ.)
9. Levina S.Sh. Management decisions: monograph. / S.Sh. Levina, R.Yu. Turchaeva. Moscow : Phoenix. 2019. 224 p. (In Russ.)
10. Litvak B. G. Development of a management solution. Moscow : Publishing house «Delo», 2004. 392 p. (In Russ.)

11. Rakhaev B., Bizengin B. The influence of perceptions and ideas of time on economic development // Society and economics [Obshchestvo i ekonomika]. 2011. N 11–12. С. 101–116. EDN OTQBLX. (In Russ.).
12. Rakhaev Kh. M. and others. Paradoxes and contradictions of the theory of decision making / Kh. M. Rakhaev, A. V. Gyatov, T. Kh. Toguzayev // Administrative consulting [Upravlencheskoe konsul'tirovanie]. 2019. N 8. P. 47–59. (In Russ.) DOI 10.22394/1726-1139-2019-8-47-59.
13. Rosen V. V. Mathematical models of decision making in economics. Moscow: Book House "University", Higher School. 2002. 228 p. (In Russ.).
14. Solntseva G. N. Decision making and reflection // Decision support. Proceedings of the Institute of System Analysis of the Russian Academy of Sciences. Vol. 35. ISA RAS Moscow, 2008. P. 54–71. (In Russ.).
15. Taylor F. Scientific organization of labor. Moscow, 1925. 276 p. (In Russ.).
16. Trofimov V. V. Methods for making management decisions / V. V. Trofimov, L. A. Trofimova. Moscow : Jurayt. 2017. 336 p. (In Russ.).
17. Ford G. My life, my achievements / Henry Ford. Moscow : Finance and Statistics, 1989. 205 p. (In Russ.).
18. Emerson G. Twelve principles of productivity. 2nd ed. Moscow : Economics. 1992. 224 p. (In Russ.).
19. Yukaeva V. S. Making management decisions / V. S. Yukaeva, E. V. Zubareva, V. V. Chuvikova. Moscow : Dashkov and Co. 2019. 324 p. (In Russ.).
20. Iacocca L. Manager's career. Moscow : Progress, 1991. 384 p.

About the authors:

Takhir Kh. Toguzayev, Professor of the Department of Economics, Kabardino-Balkarian State Agricultural University named after V. M. Kokov (Nalchik, Russian Federation), Doctor of Science (Economics), Associate Professor; r3bizengin@mail.ru

Victoria V. Kalitskaya, Associate Professor of the Department of Economics of the Social Sphere of the Ural State Economic University (Ekaterinburg, Russian Federation), Candidate of Sciences (Economics), Associate Professor; kalitskaja2010@yandex.ru

Olga A. Rykalina, Associate Professor, Department of Accounting and Auditing, Ural State Economic University (Ekaterinburg, Russian Federation), Candidate of Sciences (Economics), Associate Professor; roa40@mail.ru

Anzor H. Sabanchiev, senior researcher at the Institute of Regional Management Problems (IPRU) of the Kabardino-Balkarian Scientific Center of the Russian Academy of Sciences (Nalchik, Russian Federation), Candidate of Sciences (Economics); zekaanzor@mail.ru

Обоснование стратегических приоритетов инвестиционного развития Республики Армения

Власюк Л. И.¹, *, Елчян А. Н.²

¹Московский государственный университет имени М. В. Ломоносова, Москва, Российская Федерация; lvasyuk@mail.ru;

²Филиал Московского государственного университета имени М. В. Ломоносова в г. Ереван; Республика Армения

РЕФЕРАТ

Республике Армения для экономического роста и развития необходимы инвестиции, в том числе прямые иностранные инвестиции в силу малой емкости внутреннего рынка. Инвестиционная стратегия должна быть согласована с национальной стратегией развития, должна быть ресурсной базой национальной стратегии в части реализации ценностей и интересов жителей страны. Цель исследования — обоснование стратегических приоритетов инвестиционного развития Республики Армения и выявление приоритетных отраслей развития, обладающих конкурентными преимуществами и инвестиционным потенциалом. Методологической базой исследования является теория стратегии и методология стратегирования академика В. Л. Квинта. Согласно методологии стратегирования проведен анализ глобальных инвестиционных и национальных трендов, изучен успешный международный опыт привлечения инвестиций. Рассмотрен опыт Израиля, который демонстрирует яркий пример улучшения инвестиционной привлекательности страны благодаря эффективной инвестиционной стратегии. Выделены стратегические приоритеты инвестиционной стратегии Израиля, часть из которых необходимо имплементировать в практику привлечения инвестиций в Республику Армения. Для обоснования стратегических приоритетов и выделения высококонкурентных отраслей были изучены нормативно-правовые акты, регулирующие привлечение прямых иностранных инвестиций в Армению, экономическое состояние Армении, проведен OTWS-анализ инвестиционной деятельности. По результатам комплексного анализа авторами предлагается две группы стратегических приоритетов: первостепенные стратегические приоритеты и вспомогательные приоритеты, усиливающие значимость и результативность первых. В исследовании показано, что стратегическими отраслями с конкурентными преимуществами и инвестиционным потенциалом для Армении являются химическая и металлургическая промышленность, текстильная и швейная промышленность, туризм, фармацевтика, агропромышленность. Эффективная инвестиционная стратегия для Республики Армения — основа дальнейшего развития страны.

Ключевые слова: стратегирование, стратегические приоритеты, прямые иностранные инвестиции, конкурентные преимущества, Республика Армения

Для цитирования: Власюк Л. И., Елчян А. Н. Обоснование стратегических приоритетов инвестиционного развития Республики Армения // Управленческое консультирование. 2024. № 2. С. 72–91.

Justification Strategic Priorities of Investment Development of the Republic of Armenia

Ljudmila I. Vasyuk¹, *, Arpine N. Yolchyan²

¹Lomonosov Moscow State University, Moscow, Russian Federation; *lvasyuk@mail.ru

²Branch of Lomonosov Moscow State University in Yerevan, Republic of Armenia

ABSTRACT

The Republic of Armenia requires investments for economic growth and development, including foreign direct investment due to the small capacity of the domestic market. The investment strategy must be consistent with the national development strategy and must be the resource base of the national strategy in terms of realizing the values and interests of the country's res-

idents. The purpose of the study is to substantiate the strategic priorities of investment development of the Republic of Armenia and to identify priority development sectors that have competitive advantages and investment potential. The methodological basis of the research is the theory of strategy and methodology of strategizing by academician V. L. Kvint. According to the strategy methodology, an analysis of global investment and national trends was carried out, and successful international experience in attracting investments was studied. The experience of Israel is considered, which demonstrates a striking example of improving the investment attractiveness of the country thanks to an effective investment strategy. The strategic priorities of Israel's investment strategy are highlighted, some of which need to be implemented in the practice of attracting investments in the Republic of Armenia. To substantiate strategic priorities and highlight highly competitive industries, regulations governing the attraction of foreign direct investment in Armenia, the economic state of Armenia were studied, and an OTWS analysis of investment activity was conducted. Based on the results of a comprehensive analysis, the authors propose two groups of strategic priorities: primary strategic priorities and auxiliary priorities that enhance the significance and effectiveness of the former. The study shows that strategic industries with competitive advantages and investment potential for Armenia are the chemical and metallurgical industries, textile and clothing industries, tourism, pharmaceuticals, and agro-industry. An effective investment strategy for the Republic of Armenia is the basis for the country's further development.

Keywords: strategy, strategic priorities, foreign direct investment, competitive advantages, Republic of Armenia

For citing: Vlasyuk L. I., Yolchyan A. N. Justification strategic priorities of investment development of the Republic of Armenia // Administrative consulting. 2024. N 2. P. 72–91.

Введение

В условиях напряженной геополитической ситуации, возрастающего протекционизма и сохраняющейся неопределенности усиливается межстрановая конкуренция за привлечение иностранных инвестиций, что обязывает государства уделять повышенное внимание улучшению инвестиционного климата и потенциала страны, которые являются основой долгосрочного развития экономики.

Для проведения системной и эффективной инвестиционной политики невозможно обойтись без грамотно выстроенной инвестиционной стратегии, которая соответствует национальной стратегии страны. В настоящее время, по нашему мнению, в Республике Армения (РА) отсутствует культура стратегирования и наблюдается нехватка системного и комплексного планирования инвестиционной политики. Авторы на основе теории стратегии и методологии стратегирования академика В. Л. Квинта обосновывают стратегические приоритеты инвестиционного развития Армении.

Одной из задач исследования является анализ успешного международного опыта в сфере разработки инвестиционной политики и применение полученных знаний для определения стратегических приоритетов инвестиционного развития РА. В работе основной акцент сделан на прямых иностранных инвестициях (ПИИ), так как, по нашему мнению, страны с небольшими внутренними рынками, такие как Армения, не могут обеспечить долгосрочный устойчивый экономический рост, основываясь только на ограниченных внутренних ресурсах из-за отсутствия мощного финансового и технологического потенциала для быстрого роста экономики [2; 15]. Опыт Израиля является наиболее подходящим для рассмотрения и применения его для Армении, так как Израиль является примером того, как можно, будучи в состоянии перманентной войны и сложных геополитических реалий, но имея большую диаспору и успешную инвестиционную стратегию, построить высокотехнологичную экономику.

Главными стратегическими ресурсами, которые стали движущей силой развития Израиля, были и остаются иммиграция, то есть репатриация, и приток капитала,

как от стратегических партнеров, так и от диаспоры. Роль диаспоры особенно важна для стран, которым еще предстоит завоевать доверие иностранных инвесторов, особенно для стран, переживших войну [21]. Выпущенные в 1951 г. Корпорацией развития Израиля облигации для диаспоры входят в число наиболее важных экономических и стратегических ресурсов Израиля, которые сгенерировали 48 млрд долларов с момента первой эмиссии¹. Деньги, полученные от выпуска облигаций, дали возможность создать новые технологические отрасли и сыграли решающую роль в быстром превращении Израиля в глобального лидера в области высоких технологий. Израиль использовал поступления от продажи облигаций еврейской диаспоре для финансирования крупных проектов государственного сектора, таких как опреснение воды, строительство жилья и коммуникационной инфраструктуры. Следует отметить, что кроме предоставления денежного капитала, диаспора дала Израилю доступ к высокоэффективному человеческому капиталу. Создание крепких связей между родиной и диаспорой, основание государственных учреждений, благотворительных фондов и других проектов стало стратегическим приоритетом для государства, сгенерировавшим положительные результаты.

Методология исследования и опыт создания инвестиционной политики Израиля

В исследовании стратегические приоритеты инвестиционного развития обосновываются в соответствии с методологией академика В. Л. Квинта [4–7; 26], являющегося основоположником российской школы теории стратегии и методологии стратегирования. Данная методология стратегирования получила признание на международном уровне, активно используется, например, в Узбекистане [8; 10–13]. Выявление и обоснование стратегических приоритетов — важный этап разработки стратегии, определяющий ее дальнейшее внедрение и эффективность полученных результатов. Согласно методологии стратегирования В. Л. Квинта к реализации принимаются стратегические приоритеты, подкрепленные конкурентными преимуществами и полностью обеспеченные всеми видами ресурсов (трудовые, материальные, финансовые и инфраструктурные) [4, с. 49]. Как отмечает С. Ш. Мирзиеева, при выборе стратегических приоритетов для страны в целом особое значение имеет «обязательный отбор „системообразующих“ приоритетов, реализация которых открывает путь к достижению других приоритетов или игнорирование которых препятствует реализации одного или нескольких важных и обеспеченных очевидными конкурентными преимуществами приоритетов» [13, с. 39]. Для Республики Армения успешная инвестиционная стратегия является той базой, без наличия которой невозможно дальнейшее развитие страны.

Разработка стратегии начинается с анализа глобальных и национальных трендов в инвестиционной сфере, с изучения зарубежного опыта. Четвертое правило академика В. Л. Квинта говорит о том, что стратег должен изучать и использовать опыт успешно реализованных победных стратегий [7, с. 367–368]. Рассмотрим, в этой связи, более подробно опыт Израиля по привлечению капитала, как финансового, так и человеческого, способствующего развитию страны.

Известный как «Start-Up Nation» Израиль вкладывает значительные средства в образование и научные исследования [16; 23], тем самым усиливая свои конкурентные преимущества [22]. В течение прошедшего десятилетия высокие технологии Израиля продолжали процветать и оставались основным двигателем экономического роста [3]. Производство высокотехнологичных секторов выросло более

¹ Корпорация развития Израиля [Электронный ресурс]. URL: <https://www.israelbonds.com/About-Us/DCI-Israel-Bonds.aspx> (дата обращения: 13.09.2023).

чем на 10% в 2021 г. и составило 237 млрд шекелей (примерно 65,8 млрд долл.), тем самым сохранив свою относительную долю от общего ВВП Израиля — 15,3%. Кроме того, в 2021 г. экспорт высоких технологий превысил 50% экспорта Израиля и составил 54% (по сравнению с 43% в 2020 г.), составив около 67 млрд долл.¹

В Израиле действует либеральная инвестиционная система, и большинство видов деятельности открыты как для частных национальных, так и для иностранных инвесторов, что обеспечивает 12-е место среди 20 ведущих принимающих стран. Согласно Докладу ЮНКТАД о мировых инвестициях 2022 г. [17], инвестиционный поток в Израиль увеличился на 22% в 2021 г. и достиг 29,6 млрд долл. В том же году объем ПИИ составил 235,6 млрд долл., что составляет около 48,9% ВВП страны. Большинство ПИИ направляются на производство (особенно для электронного оборудования, компьютеров), информационную и коммуникационную деятельность, научную и техническую деятельность, а также финансовую и страховую деятельность.

Израиль возглавлял список стран ОЭСР по инвестициям в НИОКР, их доля в ВВП составила 5,4% в 2020 г.² (последний год, по которому имеются такие данные). Тем не менее доля инвестиций израильского правительства в НИОКР является самой низкой среди всех стран ОЭСР и составила всего 9% в 2020 г. В странах, мировых лидеров по инвестициям в НИОКР, доля государства значительно выше, чем в Израиле, например, 20,7% в Корее, 24,2% в Швеции и 27,8% в Германии. Даже в такой развитой инновационной экосистеме, как США, государственные инвестиции составляют 20,7% от общего объема инвестиций в НИОКР. Это означает, что финансирование НИОКР в Израиле зависит почти исключительно от частного рынка по сравнению с другими странами, что свидетельствует о зрелости израильского сектора высоких технологий и высокий глобальный спрос на его.

Государство Израиль поощряло как местные, так и иностранные инвестиции, предлагая широкий спектр стимулов и преимуществ в промышленности, туризме и недвижимости [18; 19]. Закон о поощрении капиталовложений и Закон о поощрении промышленных исследований и проектирования предусматривают предоставление субсидий и налоговых льгот потенциальным инвесторам. Министерство экономики Израиля уделяет особое внимание инвестициям в высокотехнологичные компании и НИОКР.

Закон о поощрении капиталовложений³, принятый в 1959 г., предназначен для привлечения капитала в Израиль и поощрения экономической инициативы и инвестиций иностранного и местного капитала. Для достижения этой цели были разработаны две основные программы. Во-первых, программа субсидий, которые предоставляются в размере до 20% от суммы инвестиций в основные фонды и оборудование, если промышленная компания зарегистрирована в Израиле и находится в национальном приоритетном регионе, экспортноориентированная (25% производства идет на экспорт) и не является частью сферы услуг, сельского хозяйства (включая холодильные установки), а также горнодобывающей и газовой промышленности. Во-вторых, программа налоговых льгот, когда льготы предоставляются «приоритетным предприятиям», у которых общий годовой доход в Израиле превышает 250 млн долл.; инвестиции в производственное оборудование составляют 100 млн долл. в национальном приоритетном регионе в течение трех лет; инвестиции в НИОКР —

¹ Отчет о состоянии сектора высоких технологий Израиля [Электронный ресурс]. URL: Part A: Israeli High-Tech 2022 Situation Report | Israel Innovation (innovationisrael.org.il) (дата обращения: 13.09.2023).

² Статистические данные по НИОКР [Электронный ресурс]. URL: Research and Development Statistics (RDS) OECD (дата обращения: 13.09.2023).

³ Закон Израиля о капитальных вложениях [Электронный ресурс]. URL: Capital Investments Law | תושב ישראלי יוסי - יוסי יורן דורמן (y-tax.co.il) (дата обращения: 13.09.2023).

не менее 37,5 млн долл. в центральном Израиле или 25 млн долл. в национальном приоритетном регионе; число работников не менее 500 в центральном Израиле или 250 в национальном приоритетном районе.

Закон о поощрении промышленных исследований и разработок¹, принятый в 1984 г., создал механизмы, позволяющие израильским высокотехнологичным компаниям, финансируемым Управлением инноваций (ранее известное как Управление главного ученого, правительственный орган практической реализации национальной инновационной политики), экспортировать как продукцию, так и ноу-хау продукцию, разрабатываемую в рамках финансируемых промышленных программ НИОКР.

Программа субсидий (Фонд НИОКР) — Фонд предоставляет субсидии в размере 20–50% от затрат на НИОКР. Целевыми компаниями являются израильские компании с ежегодными продажами более 70 млн долл. и более 200 сотрудников в Израиле в отраслях киберэнергетики, возобновляемых источников энергии, биологической науки, альтернативных видов топлива, космических технологий, военной и агропромышленных технологий. Также компаниям, основавшим научно-исследовательские центры в национальных приоритетных регионах и имеющим более 100 млн долл. продаж, даются субсидии в размере 65–75% от расходов.

Существует также программа, направленная на поощрение партнерства между многонациональными корпорациями (МНК) и начинающими компаниями в Израиле. МНК могут или инвестировать в стартап, или предоставить технологическое руководство, оборудование, лаборатории, консультации и программное обеспечение. МНК должна иметь во всем мире годовой доход, не менее 1,5 млрд долл., достаточная доля которого идет на НИОКР. Кроме этого, у Израиля есть совместные фонды с США, Канадой, Кореей и Сингапуром, которые направлены на поддержку двухсторонних проектов.

В рамках программы по субсидированию НИОКР были созданы технологические инкубаторы, основной целью которых является трансформация технологических новых и рискованных идей в жизнестойкие, прибыльные и независимые стартапы. Выделяются субсидии в размере до 85% от расходов, но не более 3,5 млн долл., а также инкубатор покрывает те остающиеся 15% от расходов, что создает возможность создать стартап, имея только идею. Существует также программа «Магнет», которая поощряет общие исследования промышленных компаний, работающих в партнерстве с научно-исследовательскими институтами и технологическими инкубаторами.

Программа налоговых льгот (вычет расходов на НИОКР) — предусматривает налоговые льготы для одиночных инвесторов, которые инвестируют в израильские компании на начальном этапе, расходы которых на НИОКР составляют не менее 70% совокупных расходов. Цель этого закона — расширение имеющихся источников финансирования израильских компаний, занимающихся НИОКР на начальном этапе.

Таким образом, за 70 лет существования Государство Израиль смогло в условиях нестабильной геополитической ситуации выстроить в стране развитую экономику, привлекательную для иностранных инвесторов. Основываясь на выше сделанном анализе, выделим приоритеты инвестиционной политики Израиля:

- повышение степени вовлеченности диаспоры в инвестиционную политику Израиля посредством денежного или человеческого присутствия;
- финансирование развития сложных отраслей экономики², таких как космонавтика, чистые технологии, машиностроение, технологии водоснабжения, агропро-

¹ Закон Израиля о поощрении промышленных исследований и разработок [Электронный ресурс]. URL: [i1086en.pdf \(wipo.int\)](https://www.wipo.int/ipkb/en/legislation/Israel/Israel%20Patent%20Law%201984.pdf) (дата обращения: 13.09.2023).

² Стратегические отрасли экономики Израиля [Электронный ресурс]. URL: <https://investisrael.gov.il/ExploreIsrael/Sectors/Pages/sectors.aspx> (дата обращения: 13.09.2023).

мышленность и пищевые технологии, высокие технологии и производство полупроводников;

- стимулирование развития НИОКР, как основополагающего элемента всей экономики и усиление международного сотрудничества;
- равномерное развитие всей страны во всех сферах и предоставление для этой цели дополнительных льгот;
- развитый финансовый рынок, в особенности венчурный рынок для финансирования новых рискованных стартапов;
- поддержка отраслей и фирм с высоким экспортным потенциалом;
- использование геополитических реалий и существующих международных связей для привлечения инвесторов;
- создание бренда «Start-Up Nation» Израиля посредством государственной поддержки наукоемких отраслей.

Совокупность ряда факторов, таких как мощная индустрия венчурного капитала в Израиле, сильная и вовлеченная диаспора, сравнительно большой объем ресурсов, инвестируемых на протяжении многих лет в военные исследования и разработки, стимулы для конкретных видов деятельности сделали секторы технологий, тяжелой промышленности и пищевой промышленности привлекательными для иностранных инвесторов.

Стратегический анализ экономики Республики Армения и национальные инвестиционные тренды

Инвесторы учитывают широкий круг факторов при принятии решения об инвестировании [24; 25], наиболее важными из которых являются: политическая стабильность и безопасность, макроэкономическая стабильность, нормативно-правовая база, наличие талантливой и обученной рабочей силы, масштабы рынка, инфраструктура, возможность экспорта, защита интеллектуальной собственности, защита прав инвестора, низкие затраты на рабочую силу и ресурсы и координация цепочек поставок. После Всемирного финансового кризиса 2008 г., уменьшения цен на медь, введения санкций по отношению к России в 2014 г., экономика Армении вернулась к более высоким темпам роста в 2017 г., когда прирост ВВП составил 7,5% по сравнению с 2016 г. (табл. 1). Уже в 2021 г. экономика восстановилась после начала пандемии и 44-й войны, которыми был спровоцирован спад на 7,4% в 2020 г. Несмотря на то, что в 2014 г. введенные против России санкции повлияли на экономику Армении негативно, введенные широкомасштабные санкции 2022 г. воздействовали на РА в положительном ключе.

Экономический рост в 2022 г. составил 12,6% благодаря расширению внутреннего спроса, был обеспечен за счет роста торговли и услуг, производства электроэнергии, строительства и финансовых услуг. В структуре экономики Армении лидирующую роль занимают торговля и сфера услуг — 55,5% в 2022 г. (табл. 2). Сектор промышленности уменьшил свою долю в ВВП и составил 18,5% в 2022 г. Сектор строительства увеличился по сравнению с 2019 г. и составил 6,8%, а доля сельского хозяйства уменьшилась на 1,2% и составила 10,4%. Рост и спад всех перечисленных сфер прямым образом связаны с притоком граждан РФ, а рост сферы строительства также связан с отменой закона о возвращении налога на доходы в случае оформления ипотеки на первичном рынке в Ереване в 2025 г.

Проанализируем еще один важнейший для разработки инвестиционной политики макроэкономический показатель — государственный долг Армении. В соотношении к ВВП процент государственного долга составил в 2022 г. 49,3% (см. табл. 1), тем самым он снизился более чем на 10% за счет экономического роста в 12,6% и удорожания драма по отношению к доллару примерно на 20%. Данное соотно-

Таблица 1

Макроэкономические показатели развития Республики Армения

Table 1. Macroeconomic indicators of development of the Republic of Armenia

Год	ВВП в текущих ценах, млрд драм	Темпы прироста ВВП, %	ВВП, млрд долл.	Соотношение государственного долга и ВВП, %
2010	3460,2	2,2	9,26	33,8
2011	3777,9	4,7	10,14	35,7
2012	4266,4	7,2	10,62	35,6
2013	4555,6	3,3	11,12	36,3
2014	4828,6	3,6	11,6	39,4
2015	5043,6	3,2	10,55	44,1
2016	5067,3	0,2	10,55	51,9
2017	5564,5	7,5	11,53	53,7
2018	6017,1	5,2	12,46	51,2
2019	6543,3	7,6	13,62	50,1
2020	6181,7	-7,2	12,64	63,5
2021	6982,8	5,7	13,9	60,2
2022	8496,7	12,6	21	49,3

Источник: составлено авторами на основе данных Статистического комитета РА (URL: <http://www.armstatbank.am>).

Таблица 2

Структура экономики Республики Армения

Table 2. Structure of the economy of the Republic of Armenia

Год	Торговля и услуги	Промышленность, включая энергетику	Чистые налоги	Сельское хозяйство	Строительство	УФПИК
2016	49,9	17,9	10	16,4	7,8	-1,9
2017	51,3	17,9	10,3	14,9	7,4	-1,9
2018	53,1	17,5	10,8	13,7	6,8	-1,9
2019	54,1	18,6	11,4	11,6	6,2	-1,9
2020	53,3	19,6	10,9	11,7	6,8	-2,3
2021	52,9	20,1	11	11,3	6,5	-1,8
2022	55,5	18,5	10,4	10,4	6,8	-1,6

Источник: составлено авторами на основе данных Министерства экономики РА (URL: www.mineconomy.am)

шение не пересекло границу фискального правила (60%), когда правительство должно будет уменьшить текущие расходы. В последние годы около 10% расходов бюджета направляется на выплату процентов по государственному долгу, а погашение основной суммы осуществляется в основном за счет вновь взятых международных кредитов. Хотя государственный долг не будет нарушать фискальное правило, но его рост, так или иначе, негативно скажется на состоянии государственного бюджета и уменьшит возможность государства реализовывать большие инвестиционные проекты или программы по улучшению инвестиционного климата. Следовательно, с учетом маленького внутреннего рынка и ограниченных фискальных возможностей привлечение ПИИ является стратегически важным приоритетом, без которого сложно будет достичь стабильного экономического роста.

С 2005 по 2022 г. общая сумма притоков ПИИ в РА составила примерно 8 млрд долл. При этом в рассматриваемый период наибольший приток был зарегистрирован в 2008 г. — 944 млн долл., а наименьший приток был в 2020 г. — 47,2 млн долл. Из табл. 3 видно, что среднегодовой приток инвестиций сократился на четверть после Всемирного финансового кризиса. Второй большой спад ПИИ пришелся на 2015 г., который во многом обусловлен введением против РФ санкций и ослаблением инвестиционных возможностей РФ. При этом в 2022 г. после введения масштабных санкционных пакетов против РФ приток инвестиций в Армению вырос до 748 млн долл. и достиг уровня 2009 г. Долю ПИИ по отношению к ВВП Армении составляет менее 10%, достигла своего максимума в 2009 г. со значением 8,78% (см. табл. 3), в 2022 г. доля ПИИ к ВВП составила 3,56%.

Анализ отраслевой структуры ПИИ (табл. 4) позволяет выделить наиболее привлекательные для инвестирования сектора. Так, анализируя динамику чистых прямых иностранных инвестиций за последние годы, следует отметить, что инвестиции осуществлялись в основном в три отрасли: «Финансовое посредничество», «Электроэнергия, газ и снабжение воздухом» и «Добывающая промышленность». В горнодобывающей промышленности большая часть ПИИ сосредоточена в разведке и разработке месторождений (Лидийский золотой рудник, который 22.02.2023 получил разрешение для начала добычи золота). В частности, начиная с 2016 г., в экономику были сосредоточены чистые прямые иностранные инвестиции в размере 2085,2 млн долл., из которых 84,7%, или 1766,5 млн долл., пришлось на вышеуказанные отрасли. В основном иностранные инвестиции идут в те отрасли, которые уже показывают высокие темпы развития. В случае Армении такими отраслями традиционно являются добывающая промышленность, туризм, сектор недвижимости, производство алкогольных напитков. Услуги финансового посредничества вышли на первый план в 2022 г., когда наблюдался большой приток людей из постсоветского пространства. Менее привлекательными для ПИИ считаются сельское хозяйство, фармацевтика, строительство и телекоммуникация.

Географическое распределение стран-доноров ПИИ в 2022 г. представлено в табл. 5. Чистый положительный приток инвестиций составил 748,1 млн долл., который в основном приходит из Швейцарии (283,5 млн долл.), России (118,5 млн долл.), Кипра (86,3 млн долл.), чистый отток зафиксирован в основном из Нидерландов (–35,1 млн долл.). Также следует отметить, что в 2022 г. 30,8% запасов ПИИ приходилось на долю субъектов РФ — 2080 млн долл. Российские ПИИ традиционно концентрируются в энергетике, горнодобывающей промышленности, транспортной отрасли, банковском секторе. На долю Люксембурга приходится 3,8% запасов ПИИ, Нидерландов — 2,0%, Кипра — 11,5%, Соединенного Королевства — 9,4% и международных организаций — 1,8%.

ПИИ могут способствовать развитию ряда небольших, но формирующихся экспортных отраслей Армении [27]. В настоящее время их число растет, но они явно нуждаются в модернизации — в области оборудования, методов эксплуатации,

Прямые иностранные инвестиции в экономике Армении
Table 3. Foreign direct investment in the Armenian economy

Год	Доля ПИИ в ВВП, %	Притоки ПИИ, млн долл.	Год	Доля ПИИ в ВВП, %	Притоки ПИИ, млн долл.
2005	5,90	292	2014	3,50	407
2006	7,30	467	2015	1,70	184
2007	7,25	668	2016	3,16	334
2008	8,10	944	2017	2,16	250
2009	8,78	760	2018	2,10	254
2010	5,70	529	2019	1,86	255
2011	6,40	653	2020	0,37	47
2012	4,67	497	2021	2,72	379
2013	3,10	346	2022	3,56	748

Источник: составлено авторами на основе данных Статистического комитета РА (URL: <http://www.armstatbank.am>)

Таблица 4

Совокупный приток прямых иностранных инвестиций в Армению по видам деятельности в 2016–2022 гг.
Table 4. Cumulative inflow of foreign direct investment into Armenia by type of activity in 2016–2022

Отрасль	Совокупный приток ПИИ в 2016–2022 гг., млн долл.
Добывающая промышленность	312,7
Финансовое посредничество	1207,2
Электроэнергия, газ и снабжение воздухом	246,6
Гостиничный бизнес	109,0
Производство спиртных напитков	21,1
Растениеводство и животноводство	28,5
Недвижимость	142,4
Телекоммуникация	-202,1
Другие	219,8

Источник: составлено авторами на основе данных Центрального банка РА (URL: cba.am)

Таблица 5

Чистые потоки прямых иностранных инвестиций в Армению в 2022 г., млн долл.
Table 5. Net Foreign Direct Investment Flows to Armenia in 2022, million dollars

Страны	Совокупные инвестиции, млн долл.	Прямые инвестиции, млн долл.	Страны	Совокупные инвестиции, млн долл.	Прямые инвестиции, млн долл.
Швейцария	291,7	283,5	Кипр	82,5	86,3
РФ	75,7	118,5	Международные организации	-67,2	29,1

Страны	Совокупные инвестиции, млн долл.	Прямые инвестиции, млн долл.	Страны	Совокупные инвестиции, млн долл.	Прямые инвестиции, млн долл.
Аргентина	6	25,4	Люксембург	23,6	20,4
Великобритания	7,9	23,6	Германия	-14,1	14,8
Иран	25	21,8	Италия	12,2	14,7

Источник: составлено авторами на основе данных Центрального банка РА (URL: cba.am)

управления и экспортного маркетинга. Вместе с тем в основе развития предпринимательской деятельности по-прежнему лежат предпринимательство и принятие рисков местными предприятиями, будь то крупные промышленные группы или малые и средние предприятия. Это особенно верно, учитывая, что экспортная отрасль Армении, за исключением высокотехнологичных отраслей, не обладает масштабами, зрелостью или узнаваемостью бренда для привлечения крупных иностранных инвесторов.

Нормативно-правовая база инвестиционной деятельности в Республике Армения

Законодательная база является одним из важнейших факторов, влияющих на инвестиционный климат. Частые изменения в законах и правовых кодексах являются дестабилизирующими элементами в принятии инвестиционных решений, тем самым препятствуя привлечению новых инвесторов [1]. Ниже представлены основные нормативно-правовые акты, регулирующие инвестиционную сферу (в части ПИИ) в Республике Армения:

- Закон РА об иностранных инвестициях 1994 г.¹;
- Закон РА о свободных экономических зонах 2011 г.²;
- Двусторонние инвестиционные соглашения³;
- Договоры, содержащие инвестиционные положения⁴;
- Налоговые инвестиционные льготы и субсидии;
- Законопроект о принятии инвестиционной стратегии РА⁵.

За последние десятилетия правительство Армении предприняло большие усилия по созданию открытого режима для ПИИ посредством различных законодательных реформ. В целом, можно сделать вывод, что нормативно-правовая база РА, регулирующая ПИИ, создает благоприятные условия для иностранных инвесторов, но, конечно же, работу в этом направлении необходимо продолжить. Правительству

¹ Закон РА об иностранных инвестициях [Электронный ресурс]. URL: <https://www.arlis.am/DocumentView.aspx?docid=34872> (дата обращения: 13.09.2023).

² Закон РА о создании СЭЗ [Электронный ресурс]. URL: <https://www.arlis.am/DocumentView.aspx?docID=69095> (дата обращения: 13.09.2023).

³ Двусторонние соглашения о защите и стимулировании инвестиций [Электронный ресурс]. URL: BIT_arm_01.07.2020.pdf (mineconomy.am) (дата обращения: 13.09.2023).

⁴ Armenia | International Investment Agreements Navigator | UNCTAD Investment Policy Hub.

⁵ Программа инвестиционной стратегии Республики Армения [Электронный ресурс]. URL: ՀԱՅԱՍՏԱՆԻ ՀԱՆՐԱՊԵՏՈՒԹՅԱՆ ՆԵՐՐԻՐՈՄԱՅԻՆ ԶԱՂԱԶԱՎՈՒԹՅԱՆ ՈՒՋՄԱԿԱՐՈՒԹՅՈՒՆԸ ԵՎ ԴՐԱՆԻՑ ԲԻՈՂ ԳՈՐԾՈՂՈՒԹՅՈՒՆՆԵՐԻ ԾՐԱԳԻՐԸ ՀԱՍՏԱՏԵԼՈՒ ՄԱՍԻՆ ՀՀ ԿԱՌԱՎԱՐՈՒԹՅԱՆ ՈՐՈՇՄԱՆ ՆԱԽԱԳԻԾ - e-draft.am (дата обращения: 13.09.2023).

Армении рекомендуется принять новый законопроект об иностранных инвестициях со следующими изменениями.

Во-первых, уточнить ключевые положения, касающиеся ПИИ, в таких областях, как ограничения на ввоз, стандарты режима, экспроприация, перевод средств, урегулирование споров и доступ к стимулам. Пересмотреть и согласовать определение инвестиций и инвесторов, чтобы все законы и нормативные акты об инвестициях содержали согласованные определения понятий «иностранный инвестор» и «иностранные инвестиции».

Во-вторых, включить уточнения в гарантии в случае косвенной экспроприации. Путем уточнения того, что влечет за собой косвенная экспроприация, можно добиться большей предсказуемости без неоправданного подрыва способности государства осуществлять регулирование.

В-третьих, ввести положение о том, что иностранным инвесторам не предоставляются привилегии, помимо тех, которые предоставляются армянским инвесторам в аналогичных обстоятельствах.

В-четвертых, необходимо добиваться уменьшения вероятности появления новых споров между инвесторами и государством. Следует рассмотреть вопрос об укреплении политики предотвращения споров, в том числе путем поощрения консультаций, диалога между инвесторами и государством и создания внутренних арбитражных судов для облегчения работы общих судов.

При рассмотрении списка двусторонних соглашений Армении можно увидеть, что большинство международных инвестиционных соглашений (МИС) были подписаны в 1990-е гг., а в течение последнего десятилетия было подписано всего 6 договоров. Последние договоры зачастую отличаются от договоров старого поколения тем, что в них содержатся положения о сведении к минимуму возможности ситуаций инвестиционного арбитража. Правительству Армении следует в рамках улучшения инвестиционного климата модернизировать инвестиционные соглашения, внедряя передовую международную практику. Следует оценить существующие сети договоров об инвестициях для определения ключевых положений и разработать типовой договор для руководства будущими переговорами и внести поправки в существующие устаревшие договоры, а также усовершенствовать системную согласованность путем повышения согласованности сети МИС на двустороннем и региональном уровнях, регулирования взаимодействия между МИС и увязки реформы МИС с важнейшими элементами внутренней политики.

Как и в случае Израиля, инвестиционные стимулы можно разделить на две группы — налоговые вычеты и субсидии. На данный момент действуют следующие налоговые инвестиционные льготы в Республике Армения:

- сельскохозяйственное производство освобождено от налогообложения до декабря 2024 г.;
- ускоренная амортизация основных средств и нематериальных активов для целей налога на прибыль организаций (ст. 121 НК РА);
- вычет дивидендов для определения налоговой базы налогоплательщика-резидента (ст. 123 НК РА);
- расходы на НИОКР, осуществляемые непосредственно корпоративным налогоплательщиком или по его приказу, в полном объеме вычитаются в течение налогового года, когда были произведены эти расходы. Также НИОКР, соответствующие требованиям правительства, освобождаются от уплаты НДС (ст. 121 НК РА и ч. 1 ст. 64);
- уменьшение налога на прибыль в размере до 100% заработной платы и платежей, выплачиваемых за созданные новые рабочие места в течение пяти лет после основания предприятия, кроме новых рабочих мест в финансовом и торговом секторах (ч. 1 ст. 127 НК РА);

- компании-нерезиденты освобождаются от уплаты налога на операции с ценными бумагами — в отношении доходов, полученных от дивидендов, полученных от акций, и в виде процентов, в виде дисконтирования облигаций, котирующихся на действующей в Армении фондовой бирже, а также от отчуждения указанных акций, обмена с другими ценными бумагами или других аналогичных сделок (ч. 5.1 ст. 126 НК РА);
- отсрочка от уплаты НДС на три года, в случае инвестиционных проектов, одобренных правительством, НДС за ввозимые товары, превышающие 300 млн драмов¹;
- освобождение от корпоративного подоходного налога и снижение ставки подоходного налога (на заработную плату) до 10% для начинающих ИТ-компаний до конца 2023 г., за исключением филиалов и представительств иностранных компаний².

Что касается субсидий, то на сегодняшний день они предоставляются только сельскохозяйственному сектору. Во-первых, это субсидирование процентов по кредитам со сроком погашения восемь лет, из которых пять лет являются льготным периодом или компенсация капитальных затрат в размере 50% для создания виноградников, интенсивных фруктовых садов и ягодных садов, выращиваемых с применением современных технологий, размером от 0,5 до 100 га³.

Во-вторых, в рамках государственной поддержки лизинга сельскохозяйственной техники определены следующие условия: 0% ставка; 20% предоплата; общая стоимость объектов лицензирования, предоставленных одному и тому же лицензиату, составляет 200 млн драм (416 тыс. долл.); срок погашения для комбайнов — 10 лет, тракторов — 6 лет, для другой техники — 3 года. Программа субсидирования кредитов для перерабатывающей отрасли с целью закупки сельскохозяйственного сырья — 0% ставка кредита размером до 1,8 млрд драм со сроком погашения 1,5 года. Программа будет работать до конца 2023 г.⁴

На данный момент на территории РА действуют четыре свободные экономические зоны (СЭЗ): «Альянс», «Меридиан», «Мегри», «Экос», которые нацелены на производство высокотехнологической продукции: электроники, биотехнологий, фармацевтики, точного машиностроения, информационных технологий, ювелирных изделий из алмазов и т. д. По мнению министра экономики РА В. Керобяна⁵, ни одна из СЭЗ не является экономически эффективной и из-за этого в 2023 г. планируется изменить структуру и механизмы управления СЭЗ для создания нужной производственной инфраструктуры. Одна из центральных проблем организации СЭЗ заключается в преобладании роли государства для достижения успеха⁶. В настоящее время наиболее привлекательной СЭЗ для предпринимателей является «Альянс», у которой есть проблемы с территорией, так как территории СЭЗ были сданы в аренду фирмам, которые не занимаются приоритетной для данной СЭЗ деятельностью. Планируется создание новой СЭЗ «Сухой порт⁷» в городе Гюмри, которая станет неотъемлемой частью внутренней системы распределения торговли и будет

¹ Отсрочка от уплаты НДС [Электронный ресурс]. URL: <https://www.arlis.am/DocumentView.aspx?docId=116290> (дата обращения: 13.09.2023).

² Льготы для ИТ-компаний [Электронный ресурс]. URL: [ԵԿԱՄՏԱՅԻՆ ՀԱՐԿԻ ՄԱՍԻՆ \(irttek.am\)](http://irttek.am) (дата обращения: 13.09.2023).

³ Закон о субсидировании кредитов [Электронный ресурс]. URL: <https://www.arlis.am/DocumentView.aspx?docid=154724> (дата обращения: 13.09.2023).

⁴ Закон РА о государственной помощи лизингу [Электронный ресурс]. URL: <https://www.arlis.am/DocumentView.aspx?docid=133887> (дата обращения: 13.09.2023).

⁵ Интервью министра экономики РА В. Керобяна [Электронный ресурс]. URL: https://youtu.be/_TII2618sEI (дата обращения: 13.09.2023).

⁶ Интервью министра экономики РА В. Керобяна [Электронный ресурс]. URL: <https://youtu.be/iPKoebCjHq0> (дата обращения: 13.09.2023).

⁷ Доклад о СЭЗ «Сухой порт» в Шираке [Электронный ресурс]. URL: [16708542482125.docx \(live.com\)](https://live.com) (дата обращения: 13.09.2023).

выполнять все необходимые таможенные процедуры для грузоперевозок и для облегчения организации международной торговли. Также «Сухой порт» может выступать в роли идеального транзитного центра для транспортного коридора «Север-Юг».

Отсутствует прямая корреляция между предоставлением льгот и экспортоориентированностью компании в РА. В международной практике многие правительства не стимулируют инвестиционные проекты, которые не планируют экспортировать всю или большую часть своей продукции. Правительство Армении предоставляло в значительных масштабах субсидии только предприятиям, занимающимся умным сельским хозяйством, но с начала 2023 г. данные программы были остановлены, и теперь никакие отрасли не получают государственную поддержку в виде субсидий. Из-за отсутствия национальной инвестиционной стратегии и определения отраслей с конкурентными преимуществами, инвестиционные льготы носят хаотичный характер и не являются системными. Лучше выбрать меньшее количество стимулов и отраслей, но повысить их эффективность. В системе стимулов отсутствуют привлекательные для инвесторов стимулы для компенсации важнейших затрат на основание и функционирование предприятия, таких как компенсация капитальных затрат, расходы на наем и обучение работников [18]. В сравнении с Израилем ясно видится нехватка стимулов для развития научно-исследовательской работы на предприятиях и для развития сотрудничества университетов и частного сектора. Таким образом, система стимулирующая приток капитала в РА в некоторых областях является схожей с системами других стран, но она не обладает большими конкурентными преимуществами и нуждается в модернизации.

При анализе законопроекта о принятии инвестиционной стратегии РА можно сделать вывод, что в основе данной стратегии лежит экономическая дипломатия и создание или улучшение институциональной системы инвестиционной политики, путем основания агентства по привлечению и поддержанию инвестиций, а также повышению эффективности взаимодействия разных государственных учреждений. Конечно, стратегия на данный момент находится только в стадии обсуждения и еще в ней будут внесены изменения, но, по мнению авторов, следует заполнить некоторые пробелы в документе.

В проекте стратегии фиксируется, что существующие до этого государственные органы и инвестиционная нормативно-правовая база были не эффективными и следует создать новые, но при этом не представляются причины и институциональные недочеты провалов [20]. Следует отметить, что каждое новое правительство создавало новое инвестиционное учреждение без конституционально признанного мандата, что вызывало большую неопределенность среди инвесторов из-за сокращения предсказуемости.

Одним из важнейших инструментов современной инвестиционной политики является развитый финансовый рынок, в особенности рынок ценных бумаг. В документе не было ни слова про стратегическую значимость развития финансового рынка, в особенности рынка ценных бумаг, как важнейшего инструмента привлечения иностранных инвестиций. Требование свободного обращения определенного объема акций компаний, работающих в системообразующих секторах экономики, также способствует реализации принципа прозрачного управления и повысит уровень ликвидности этих организаций. Примером может быть опыт Великобритании и Словакии, где компании, работающие в нефтехимической промышленности при превышении определенного уровня оборота, должны поменять организационную структуру и стать ОАО [27].

В обсуждаемом документе не уделяется внимания эффективности и уровню образования и навыков рабочей силы [18]. В документе говорится лишь о переподготовке и повышении квалификации уже на рабочих местах, но не говорится о необходимости изменения и модернизации высшей образовательной системы для улуч-

шения инвестиционного климата. Посредством создания платформы взаимодействия частного сектора, университетов и государства можно будет решать сразу несколько вопросов, касающихся пробелов образовательной системы, повышения эффективности экономических процессов и улучшения инвестиционной привлекательности.

В плане привлечения иностранных инвестиций у Армении есть стратегическое преимущество — это диаспора, которая является отдельной категорией в ПИИ. Плюс диаспоры является в том, что она охотнее готова инвестировать в менее безопасную страну и более рискованный проект [21]. Превращение денежных трансфертов в инвестиции в реальный сектор и привлечение дополнительного капитала для финансирования проектов должны стать приоритетами. В данном проекте про диаспору было сказано только в контексте развития экономической дипломатии, и не было ничего сказано про диаспору, как отдельного двигателя инвестиционного развития.

Таким образом, обсуждаемый проект инвестиционной стратегии не является полноценным стратегическим планом по улучшению инвестиционной политики РА. Следовательно, можно сделать вывод, что в Армении до сих пор отсутствует культура создания национальных стратегий, и из-за чего следует, что инвестиционная деятельность в ближайшие годы будет носить хаотичный и несистемный характер.

Обоснование стратегических приоритетов инвестиционного развития Республики Армения

При разработке стратегии нужно анализировать внутреннюю и внешнюю среду для получения объективно сильных и слабых сторон страны, а также для понимания возможностей и угроз из вне. Для такого исследования хорошо подходит OTSW-анализ, предлагаемый академиком В. Л. Квинтом, когда сначала анализируются возможности и угрозы, а затем слабые и сильные стороны, поскольку любой глобальный или национальный тренд нужно рассматривать с позиции имеющихся конкурентных преимуществ и открывающихся новых возможностей [7] (табл. 6).

Теперь, имея полное представление о экономическом состоянии Армении, инвестиционном климате, государственной инвестиционной политике, глобальных и региональных трендах и международном успешном опыте улучшения инвестиционной привлекательности страны, сформулируем стратегические приоритеты национальной инвестиционной политики РА и выделим стратегические отрасли с высокой конкурентоспособностью.

Следует разделить инвестиционные стратегические приоритеты на две группы [13; 14], выделить первостепенные стратегические приоритеты и вспомогательные приоритеты, усиливающие значимость и результативность первых.

Стратегические приоритеты, которые являются первостепенными, можно определить следующим образом:

- обеспечение внутренней и внешней безопасности, внутривнутриполитической стабильности и нормализации отношений со странами региона;
- разработка эффективной и жизнеспособной инвестиционной стратегии, в которой приоритеты совпадают или идентичны с национальными;
- необходимо добиться максимально возможного и масштабного участия в региональных и международных логистических цепочках, а также необходимо развивать внутреннюю инфраструктуру страны;
- усиление связи между предоставлением государственной поддержки и экспортным потенциалом отраслей и предприятий;
- финансирование развития НИОКР и улучшение взаимодействия частного сектора и академических кругов;

**OTSW-анализ и стратегические инвестиционные приоритеты
Республики Армения**

Table 6. OTSW analysis and strategic investment priorities
of the Republic of Armenia

1. Возможности	2. Угрозы
<p>Развитие обрабатывающей промышленности на основе добывающей и усложнение экспорта;</p> <p>интеграция в глобальный транспортный путь «Север — Юг»;</p> <p>строительство железной дороги, которая будет связывать Армению с РФ наземным способом;</p> <p>привлечение инвестиций из стран ЕАЭС;</p> <p>на фоне притока ИТ-специалистов из стран СНГ усиление конкуренции и, следовательно, развитие отрасли;</p> <p>повышение узнаваемости и улучшение позиционирования страны на иностранных рынках;</p> <p>снятие санкций с Ирана;</p> <p>экономическое вовлечение многочисленной диаспоры, а именно внедрение новых технологий, инвестиций, а также репатриация квалифицированных специалистов армянского происхождения из развитых стран</p>	<p>Военные конфликты с Азербайджаном и геополитическая нестабильность;</p> <p>перебои в работе дороги Верхнего Ларса;</p> <p>ухудшение экономической ситуации в России, так как экономика Армении сильно зависит от РФ;</p> <p>длительный политический кризис внутри страны;</p> <p>частые колебания валютного курса;</p> <p>неблагоприятные и сильные изменения в законодательстве;</p> <p>отток образованного и высококвалифицированного населения;</p> <p>снижение цен на руду, которая является одной из важнейших статей экспорта РА</p>
3. Сильные стороны	4. Слабые стороны
<p>ИТ-сектор страны, которому представлены льготы и есть квалифицированная рабочая сила;</p> <p>дешевая рабочая сила*;</p> <p>наличие природных ресурсов, таких как золото, железная руда, молибден, серебро и т.д.;</p> <p>благоприятный климат для развития сельского хозяйства и всевозможных видов туризма;</p> <p>членство Армении в ЕАЭС и торговые соглашения с такими развитыми странами, как США, ЕС и т.д.</p>	<p>Отсутствие дорожных телекоммуникаций в регионе и, следовательно, большие транспортные издержки**;</p> <p>отсутствие развитой внутренней инфраструктуры на территории всей страны;</p> <p>маленький объем внутреннего рынка;</p> <p>нестабильная внутривнутриполитическая ситуация;</p> <p>демографический спад в течение всей истории независимости РА</p>

Источник: составлено авторами.

* Статистический департамент ЕЭК [Электронный ресурс]. URL: Труд и заработная плата (eurasiancommission.org) (дата обращения: 13.09.2023).

** Индекс логистической эффективности [Электронный ресурс]. URL: 2023 | Logistics Performance Index (LPI) (worldbank.org) (дата обращения: 13.09.2023).

- создание фонда венчурного капитала или капитала на цели развития высоких технологий;
- усиление вовлеченности диаспоры в экономическую жизнь родины. Вторую группу приоритетов можно представить в таком виде:
- развитие странового маркетинга и брендинг Армении;
- цифровизация экономики и упрощение процесса получения информации и статистики;
- разработка новой системы инвестиционных стимулов в рамках общей промышленной политики страны для повышения эффективности СЭЗ;
- усиливать интеграцию межгосударственных проектов ЕАЭС с целью привлечения дополнительных ресурсов для собственной экономики;
- развитие партнерства государства с бизнесом при помощи финансового участия государства, особенно в тех проектах, которые идентичны по приоритетам с национальной стратегией развития;

Таблица 7

Приоритетные отрасли развития Республики Армения
Table 7. Priority sectors of development of the Republic of Armenia

Приоритетные отрасли	Конкурентные преимущества
Высокие технологии, инженерные технологии и искусственный интеллект	Наличие офисов больших технологических гигантов, как Microsoft, Synopsis. Достаточное количество высококвалифицированных специалистов. Наличие технопарков Тумо во всей Армении
Сельское хозяйство, в особенности агропромышленность	Благоприятные природные условия(климат). Модернизация сельского хозяйства в результате государственного субсидирования Относительно дешевое производство
Фармацевтика	Освобождение от налогов в СЭЗ. Наиболее быстро развивающаяся фармацевтика в СНГ. Старые традиции и богатый опыт
Обрабатывающая промышленность (химическая и металлургическая промышленность)	Наличие ресурсов: железо, золото и серебро, медь и молибден, цинк и свинец, редкие металлы и камни
Текстильная и швейная промышленность	Традиционная отрасль. Наличие специалистов. Доступ к рынку ЕАЭС
Туризм	Возможность развития различных направлений туризма: культурный и гастрономический, оздоровительный, паломнический, экотуризм
Региональная логистика	Нахождение Армении на перекрестках дорог. Сокращение транспортных расходов транспортного пути «Север — Юг»
Энергетический сектор	Развитая гидроэнергетика. Наличие АЭС и, следовательно, квалифицированная и опытная рабочая сила. Возможность развития всех видов ВИЭ

- предоставление «Enterprise Armenia» управленческих рычагов и определение стран, в которых «Enterprise Armenia» должно иметь представительство.

На основе сделанного анализа выделены стратегические отрасли с конкурентными преимуществами и с инвестиционным потенциалом, которые могут стать основой для развития брендинга Армении (табл. 7).

Выводы

Инвестиционная политика является одной из фундаментальных основ успешной экономической политики малых стран, благодаря которой улучшается инвестиционный климат страны и повышается заинтересованность иностранных инвесторов. Для достижения благоприятных инвестиционных результатов следует разработать национальную стратегию, которая будет основываться на конкурентных преимуществах страны. В эпоху повышенной конкуренции в борьбе за иностранные инвестиции следует в процессе разработки инвестиционной политики учитывать приоритеты и интересы будущих потенциальных иностранных инвесторов, так как без улучшения состояния значимых элементов инвестиционного климата данная политика будет очередным документом без практического применения. Следовательно, существует мало альтернатив проведению активной инвестиционной политики в современном глобальном мире и созданию выгодных инвестиционных условий.

В работе был рассмотрен пример Израиля, как страны, совмещающей нестабильную геополитическую ситуацию и высокую инвестиционную привлекательность. Так, в 1950-х годах Израиль определил свои инвестиционные приоритеты, а именно: использование капитала и способностей диаспоры, развитие НИОКР и особое значение образования, государственная поддержка именно экспортоориентированных отраслей, выбор отраслей с конкурентными преимуществами (чистые технологии, машиностроение, технологии водоснабжения, агропромышленность, высокие технологии и т. д.) и позиционирование страны как технологического хаба.

Таким образом, иностранные инвестиции являются драйвером экономического развития страны, в особенности для маленьких и не развитых стран, они выступают чуть ли не единственным источником финансирования крупных и потенциально прибыльных проектов. В процессе разработки национальной стратегии РА должны учитываться инвестиционные интересы и приоритеты как населения республики, так и потенциальных иностранных инвесторов, которые ценят больше всего безопасность, стабильность и легкость при выборе страны-назначения их капитала.

В случае правильного определения стратегических приоритетов, грамотно выстроенной на их основе инвестиционной стратегии и последовательного претворения в жизнь плана действий Республика Армения сможет реализовать свои конкурентные преимущества и стать новым инвестиционным центром в Закавказье.

Литература

1. Айриян Э. Международно-правовое регулирование иностранных инвестиций в Армении: проблемы и перспективы // *Միջազգային իրավունություն*. 2022. № 7–9. С. 95–103.
2. Болодурина М. П., Мишурова А. И. Анализ критериев оценки эффективности прямых иностранных инвестиций // *Национальные интересы: приоритеты и безопасность*. 2017. Т. 13. № 8 (353). С. 1475–1490.
3. Дубсон Б. И. Современный Израиль: социально-экономические очерки. Международные отношения, 2014. 376 с.
4. Квинт В. Л. Концепция стратегирования. Т. 1. СПб. : СЗИУ РАНХиГС, 2019. 132 с. (Сер. «Библиотека стратега».)
5. Квинт В. Л. Концепция стратегирования. Т. 2. СПб. : СЗИУ РАНХиГС, 2020. 164 с. (Сер. «Библиотека стратега».)

6. Квинт В. Л. О выборе приоритетов // Бюджет. 2016. № 11. С. 78–81.
7. Квинт В. Л. Стратегическое управление и экономика на глобальном формирующемся рынке. М. : Бизнес Атлас, 2012. 627 с.
8. Козырев А. А. Исследуя методологические основы стратегирования социально-экономического развития // Экономика промышленности. 2020. Т. 13. № 4. С. 434–447.
9. Марьясис Д. А. Опыт построения экономики инноваций. Пример Израиля. М. : ИВ РАН, 2015. 268 с.
10. Мирзиеева С. Ш. Анализ опыта Узбекистана по разработке стратегий развития страны и регионов // Управленческое консультирование. 2019. № 3 (123). С. 49–61.
11. Мирзиеева С. Ш. Обоснование стратегической приоритетности отраслей в структуре экономики Узбекистана // Экономика промышленности. 2019. Т. 12. № 1. С. 4–17.
12. Мирзиеева С. Ш. Учет глобальных и национальных тенденций и особенностей социально-экономического развития при разработке государственных стратегий // Экономическое возрождение России. 2020. № 1 (63). С. 69–78.
13. Мирзиеева С. Ш. Методологические основы стратегирования социально-экономического развития Узбекистана. СПб. : ИПЦ СЗИУ РАНХиГС, 2020. 184 с.
14. Оценка факторов роста и прогнозирование социально-экономического развития регионов России / Г. П. Быстрой, А. В. Васильева, Л. И. Власюк [и др.]. Екатеринбург : Институт экономики Уральского отделения РАН, 2012. 178 с.
15. Alfaro L. et al. How Does Foreign Direct Investment Promote Economic Growth? Weatherhead Center for International Affairs, Harvard University, 2006.
16. Alfaro L., Chen M. X. Market Reallocation and Knowledge Spillover: The Gains from Multinational Production. 2013. Working Papers 2013–17, The George Washington University, Institute for International Economic Policy.
17. Azémar C., Giroud A. World Investment Report 2022: International tax reforms and sustainable investment: United Nations Conference on Trade and Development // Journal of International Business Policy. 2023. N 6. P. 235–239.
18. Blomstrom M., Kokko A. The Economics of Foreign Direct Investment Incentives (February 2003). NBER Working Paper No. w9489 [Электронный ресурс]. URL: <https://ssrn.com/abstract=379960> (дата обращения: 07.02.2024).
19. Foreign Direct Investment for Development: Maximising benefits, minimising costs. OESD. 2002. 222p. <https://doi.org/10.1787/9789264199286-en>
20. Heilbron A., Whyte R. Institutions for Investment: Establishing a High-Performing Institutional Framework for Foreign Direct Investment. Finance, Competitiveness, and Innovation In Focus. Washington, DC : World Bank. 2019 [Электронный ресурс]. URL: <http://hdl.handle.net/10986/33285> (дата обращения: 07.02.2024).
21. Newland K., Plaza S. What we Know About Diasporas and Economic Development // Policy Brief. 2013. N 5.
22. Porter M. E. Competitive strategy. Measuring business excellence. 1997. Vol. 1. N 2. P. 12–17. <http://dx.doi.org/10.1108/eb025476>
23. Senor D., Singer S. Start-up nation: The story of Israel's economic miracle. McClelland & Stewart, 2011. 312 с.
24. World Bank. Global Economic Prospects, January 2023. The World Bank, 2023.
25. World Bank. Global investment competitiveness report 2017/2018: Foreign investor perspectives and policy implications. The World Bank, 2017.
26. Դեպի ռազմավարության տեսության ակունքները: Գեներալ ժամինիի տեսական աշխատանքի հրատարակման 200-ամյակը. Սանկտ Պետերբուրգ: SZIU RANEPА, 2023. 54 p. ISBN 978-5-89781-768-9
27. Հայաստանի ներդրումները. մարտահրավերներ և հնարավորություններ / Л. Սարգսյան և ուրիշներ, -Եր.: ՀՀ ԳԱԱ Մ. Քոթանյանի անվան տնտեսագիտության ինստիտուտ, 2020. 320 էջ.

Об авторах:

Власюк Людмила Ивановна, доцент кафедры экономической и финансовой стратегии Московского школы экономики МГУ им. М. В. Ломоносова (Москва, Российская Федерация), кандидат экономических наук, доцент; lvlasjuk@mail.ru

Елчян Арпине Норайровна, магистр, Филиал Московского государственного университета им. М. В. Ломоносова в г. Ереван (Республика Армения); arpineyolchyan@gmail.com

References

1. Ayriyan E. International legal regulation of foreign investments in Armenia: problems and prospects // Դատական իրավաբանություն. 2022. N 7–9. P. 95–103. (In Russ.)
2. Bolodurina M. P., Mishurova A. I. Analysis of criteria for assessing the effectiveness of foreign direct investment // National interests: priorities and security [Natsional'nye interesy: priorityty i bezopasnost']. 2017. T. 13. N 8 (353). P. 1475–1490. (In Russ.)
3. Dubson B. I. Modern Israel: socio-economic essays. International relations, 2014. 376 c. (In Russ.)
4. Quintus V. L. The concept of strategizing. Vol. 1. Saint Petersburg : NVIM of RANEPА, 2019. 132 p. (Ser. "Strategist's Library"). (In Russ.)
5. Quintus V. L. The concept of strategizing. Vol. 2. Saint Petersburg : NVIM of RANEPА, 2020. 164 p. (Ser. "Strategist's Library"). (In Russ.)
6. Quintus V. L. On choosing priorities // Budget [Byudzhet]. 2016. N 11. P. 78–81. (In Russ.)
7. Quintus V. L. Strategic governance and economics in the global emerging market. Moscow : Business Atlas, 2012. 627 c. (In Russ.)
8. Kozyrev A. A. Researching the methodological foundations of the strategy of socio-economic development // Industrial economy [Ekonomika promyshlennosti]. 2020. Vol. 13. N 4. P. 434–447. (In Russ.)
9. Maryasis D. A. Experience in building an innovation economy. Example of Israel. Moscow : Institute of Oriental Studies of the Russian Academy of Sciences, 2015. 268 p. (In Russ.)
10. Mirziyoyeva S. Sh. Analysis of Uzbekistan's experience in developing development strategies for the country and regions // Administrative consulting [Upravlencheskoe konsul'tirovanie]. 2019. N 3 (123). P. 49–61. (In Russ.)
11. Mirziyoyeva S. Sh. Justification of the strategic priority of industries in the structure of the economy of Uzbekistan // Industrial economy [Ekonomika promyshlennosti]. 2019. Vol. 12. N 1. P. 4–17. (In Russ.)
12. Mirziyoyeva S. Sh. Taking into account global and national trends and features of socio-economic development in the development of state strategies // Economic revival of Russia [Ekonomicheskoe vozrozhdenie Rossii]. 2020. N 1 (63). P. 69–78. (In Russ.)
13. Mirziyoyeva S. Sh. Methodological Foundations for the Strategy of Socio-Economic Development of Uzbekistan. Saint Petersburg : NVIM of RANEPА, 2020. 184 p. (In Russ.)
14. Assessment of growth factors and forecasting of socio-economic development of Russian regions / G. P. Bystray, A. V. Vasilyeva, L. I. Vlasyuk [et al.]. Yekaterinburg : Institute of Economics of the Ural Branch of the Russian Academy of Sciences, 2012. 178 p. (In Russ.)
15. Alfaro L. et al. How Does Foreign Direct Investment Promote Economic Growth? Weatherhead Center for International Affairs, Harvard University, 2006.
16. Alfaro L., Chen M. X. Market Reallocation and Knowledge Spillover: The Gains from Multinational Production. 2013. Working Papers 2013–17, The George Washington University, Institute for International Economic Policy.
17. Azémar C., Giroud A. World Investment Report 2022: International tax reforms and sustainable investment: United Nations Conference on Trade and Development // Journal of International Business Policy. 2023. N 6. P. 235–239.
18. Blomstrom M., Kokko A. The Economics of Foreign Direct Investment Incentives (February 2003). NBER Working Paper No. w9489 [Electronic resource]. URL: <https://ssrn.com/abstract=379960> (accessed: 07.02.2024).
19. Foreign Direct Investment for Development: Maximising benefits, minimising costs. OESD. 2002. 222p. <https://doi.org/10.1787/9789264199286-en>
20. Heilbron A., Whyte R. Institutions for Investment: Establishing a High-Performing Institutional Framework for Foreign Direct Investment. Finance, Competitiveness, and Innovation In Focus. Washington, DC : World Bank. 2019 [Electronic resource]. URL: <http://hdl.handle.net/10986/33285> (accessed: 07.02.2024).
21. Newland K., Plaza S. What we Know About Diasporas and Economic Development // Policy Brief. 2013. N 5.
22. Porter M. E. Competitive strategy. Measuring business excellence. 1997. Vol. 1. N 2. P. 12–17. <http://dx.doi.org/10.1108/eb025476>
23. Senor D., Singer S. Start-up nation: The story of Israel's economic miracle. McClelland & Stewart, 2011. 312 c.
24. World Bank. Global Economic Prospects, January 2023. The World Bank, 2023.
25. World Bank. Global investment competitiveness report 2017/2018: Foreign investor perspectives and policy implications. The World Bank, 2017.

26. Դեպի ռազմավարության տեսության ակունքները: Գեներալ ժամինիի տեսական աշխատանքի հրատարակման 200-ամյակը. Սանկտ Պետերբուրգ: SZIU RANEPА, 2023. 54 p. ISBN 978-5-89781-768-9
27. Հայաստանի ներդրումները. մարտահրավերներ և հնարավորություններ / Լ. Սարգսյան և ուրիշներ, -Եր.: ՀՀ ԳԱԱ Մ. Քոթանյանի անվան տնտեսագիտության ինստիտուտ, 2020. 320 էջ.

About the authors:

Lyudmila I. Vlasyuk, Associate Professor of Economic and Financial Strategy Department, Moscow School of Economics, Lomonosov Moscow State University (Moscow, Russian Federation), PhD in Economic, Associate Professor; vlasyuk@mail.ru

Arpine N. Yolchyan, Master, Branch of Moscow Lomonosov State University in Yerevan (Republic of Armenia); arpineyolchyan@gmail.com

ESG-рейтинги: непараметрические методы построения

Юрков А. В.¹, Бабаева Ж. Р.², *

¹Санкт-Петербургский государственный университет промышленных технологий и дизайна, Санкт-Петербург, Российская Федерация

²Санкт-Петербургский государственный университет, Санкт-Петербург, Российская Федерация; *laura@kasimov.com

РЕФЕРАТ

Многие крупнейшие российские компании оцениваются международными финансовыми институтами или рейтинговыми агентствами с точки зрения их влияния на факторы ESG, которые учитывают вопросы окружающей среды, взаимодействия с обществом и корпоративного управления. Такие оценки могут иметь различные наименования, наиболее часто упоминаемые как ESG-рейтинги. Присущая оценкам субъективность, наряду с отсутствием общепризнанных стандартов и прозрачности методологии, вызывают озабоченность как со стороны оцениваемых компаний, так и со стороны инвесторов и регуляторов. ESG-рейтинги российских рейтинговых агентств находятся на ранней стадии своего развития, что выражается в малом количестве оцененных компаний. Цель исследования состоит в изучении основных методологических проблем при составлении ESG-рейтингов, выявленные академическим и бизнес-сообществом с фокусом на изучении вопроса выбора весов при построении сводного показателя. Информационной базой исследования являются данные, публикуемые рейтинговым агентством RAEX, которое позиционируется как крупнейшее агентство в области некорпоративных рейтингов. Проведен сравнительный анализ методик выбора весов рейтингового агентства с непараметрическими методами, такими как методы оболочечного анализа, определения предпочтений по сходству с идеальным решением и расчета среднегеометрического показателя. По результатам исследования исходных данных рейтингового агентства можно сделать вывод, что большинство компаний имеют низкие рейтинги по экологической компоненте и высокие рейтинги по компоненте корпоративного управления, в то же время ни одна из компаний не имеет эталонного рейтинга. Основной методологической проблемой при выборе весов является субъективный характер используемых весов рейтингового агентства. Корреляционный анализ исследуемых непараметрических методов показал высокую корреляцию между собой и с исходными рейтингами рейтингового агентства, однако на уровне некоторых отдельных компаний рейтинги могут отличаться в зависимости от выбранного метода.

Ключевые слова: ESG-рейтинг, устойчивое развитие, непараметрические методы, DEA, TOPSIS

Для цитирования: Юрков А. В., Бабаева Ж. Р. ESG-рейтинги: непараметрические методы построения // Управленческое консультирование. 2024. № 2. С. 92–107.

ESG-Ratings: Nonparametric Methods of Construction

Alexander V. Yurkov¹, Zhuldyz R. Babaeva², *

¹Saint Petersburg State University of Industrial Technologies and Design, Saint Petersburg, Russian Federation

²Saint Petersburg State University, Saint Petersburg, Russian Federation; *laura@kasimov.com

ABSTRACT

Many of the largest Russian companies are evaluated by international financial institutions or rating agencies in terms of their influence on ESG factors that take into account environmental issues, interaction with society and corporate governance. Such ratings can have various names,

most often referred to as ESG ratings. The inherent subjectivity of the assessments, along with the lack of generally recognized standards and transparency of the methodology, cause concern both from the assessed companies and from investors and regulators. ESG ratings of Russian rating agencies are at an early stage of their development, which is reflected in a small number of evaluated companies. The purpose of the study is to study the main methodological problems in the compilation of ESG ratings identified by the academic and business community with a focus on studying the issue of choosing weights when constructing a summary indicator. The information base of the study is the data published by the rating agency RAEX, which is positioned as the largest agency in the field of non-credit ratings. A comparative analysis of the rating agency's weight selection methods with nonparametric methods, such as methods of shell analysis, determination of preferences based on similarity with the ideal solution and calculation of the geometric mean is carried out. Based on the results of the study of the initial data of the rating agency, it can be concluded that most companies have low ratings for the environmental component and high ratings for the corporate governance component, while none of the companies has a benchmark rating. The main methodological problem in the selection of weights is the subjective nature of the weights used by the rating agency. Correlation analysis of the studied non-parametric methods showed a high correlation with each other and with the initial ratings of the rating agency, however, at the level of some individual companies, the ratings may differ depending on the chosen method.

Keywords: ESG-rating, sustainable development, nonparametric methods, DEA, TOPSIS

For citing: Yurkov A. V., Babaeva Zh. R. ESG-ratings: nonparametric methods of construction // Administrative consulting. 2024. N 2. P. 92–107.

Введение

Термин ESG был введен в 2004 г. в докладе, подготовленном крупнейшими международными финансовыми институтами, в котором содержались рекомендации, каким образом лучше всего интегрировать вопросы окружающей среды, общества и корпоративного управления при управлении активами, предоставлении брокерских и иных финансовых услуг¹. На английском языке данный термин звучит так: «Environmental, Social and Governance»; на русский язык его можно перевести как «относящиеся к окружающей среде, обществу и управлению». Отечественные авторы предлагают различные аббревиатуры, такие как ЭСУ («экологические, социальные, управленческие»)² и ОСОКУ («окружающая среда, общество и корпоративное управление») [1, с. 4].

В 2006 г. под эгидой ООН было создано деловое сообщество «Принципы ответственного инвестирования» (PRI), которое стало пионером в продвижении ESG-подхода, на конец 2021 г. объем активов под управлением компаний — членов этого сообщества превышает 150 трлн долл. США³. Таким образом можно сказать, что «подход ESG тесно связан с понятиями «ответственного инвестирования» и «устойчивого инвестирования» [2, с. 638].

Термин ESG также упоминается в связке с такими понятиями, как «устойчивое развитие» (УР), «устойчивое развитие компаний» (УПК), «заинтересованные стороны» (ЗС) и «корпоративная социальная ответственность» (КСО). Исследователи

¹ Who cares wins. Connecting financial markets to a changing world [Электронный ресурс]. URL: https://www.unepfi.org/fileadmin/events/2004/stocks/who_cares_wins_global_compact_2004.pdf. (дата обращения: 24.07.2023).

² «Зеленое финансирование» в России: создание возможностей для «зеленых» инвестиций. Аналитическая записка. Группа Всемирного Банка [Электронный ресурс]. URL: <https://documents1.worldbank.org/curated/en/699051540925687477/pdf/131516-RUSSIAN-PN-P168296-P164837-PUBLIC-Green-finance-Note.pdf> (дата обращения: 24.07.2023).

³ Principles of Responsible Investment [Электронный ресурс]. URL: <https://www.unpri.org/about-us/about-the-pri> (дата обращения: 24.07.2023).

отмечают, что «понятия корпоративной социальной ответственности, ESG и устойчивого развития очень близки... Чтобы сделать изложение кратким, мы часто используем аббревиатуру КСО, но для нас этот термин взаимозаменяем с устойчивым развитием и ESG» [21]. История развития этих терминов показывает, что КСО появилось как этическое понятие, УР — как экономическое, а ESG — как финансовое [25]. Проблема актуальности интерпретации этих понятий будет оставаться еще какое-то время, поскольку процесс окончательного установления практики применения терминов КСО, УР и ESG не завершен [22].

Отсутствие единого определения в отношении ESG отражается и в том, что нет единого определения ESG-рейтингов как среди академического сообщества, так и среди организаций, которые предоставляют эти рейтинги. Авторы отмечают, что ESG-рейтинги играют важную роль в инвестиционном процессе, оценивая показатели компаний в области ESG [23]. Некоторые авторы определяют его как сравнительная оценка подверженности компаний ESG-рискам в зависимости от отрасли и стратегий управления этими рисками [24], другие считают, что они отражают «уровень экологической, социальной и корпоративной ответственности эмитентов, которые используются в стратегиях ответственного инвестирования» [10]. ESG-рейтинги также могут называться «рейтинговыми оценками устойчивых финансов» [6], «рейтингами устойчивого развития бизнеса» [3], «рейтинги КСО» [11]. Существует мнение, что ESG-рейтинги и рейтинги УР или КСО — взаимозаменяемы [18].

Не все организации, которые выпускают ESG-рейтинги, являются рейтинговыми агентствами (РА). В зарубежной литературе используется термин «rater» (на русском — оценщик) или «rating providers» (на русском — поставщик оценки или провайдер ESG-рейтингов) [18]. С. Гришанкова определяет провайдера ESG-рейтингов как «рейтинговое агентство или поставщик данных, предоставляющий комплексную оценку по методике ESG-рейтингования» [5, с. 309]. Банк России в своем докладе для общественного слушания по вопросам регулирования ESG-рейтингов говорит не только о рейтинговых агентствах, но также и других лицах, присваивающих ESG-рейтинги¹. К таким лицам можно отнести Российский Союз промышленников и предпринимателей, который на своем сайте информирует², что составляет несколько ESG-индексов по устойчивому развитию, в числе которых индекс раскрытия информации «Ответственность и открытость» и индекс «Вектор устойчивого развития».

Необходимо различать рейтинг и рэнкинг. Рейтинг — это оценка, рэнкинг — место в совокупности, это упорядочивания объектов от «лучшего к худшему» или наоборот. На основании полученных рейтингов можно строить рэнкинги [5, с. 320]. На практике встречается также использование ESG-индекса, однако чаще всего при оценке сводного показателя для групп компаний. Среди международных РА, которые выпускают ESG-рейтинги и ESG-индексы, можно привести в пример MSCI, на сайте которого наряду с ESG-рейтингом предоставляются данные около 20 видов ESG-индексов³.

В связи с вышеизложенным можно привести примеры определения ESG-рейтингов некоторых международных и российских РА, которые представлены в табл. 1.

Ученые Массачусетского института технологии, исследуя рейтинги шести рейтинговых агентств (РА) года, говорят о дивергенции (расхождении) ESG-рейтингов [18]. Она проявляется в следующем: 1) в общем объеме измеряемых показателей, то

¹ Модельная методология составления ESG-рейтингов [Электронный ресурс]. URL: https://cbr.ru/Content/Document/File/144085/Consultation_Paper_17012023.pdf (дата обращения: 24.07.2023)

² РСПП. Устойчивое развитие [Электронный ресурс]. URL: https://rspp.ru/sustainable_development/indexes/ (дата обращения: 24.07.2023).

³ [Электронный ресурс]. URL: <https://www.msci.com/our-solutions/indexes/esg-indexes>. (дата обращения: 24.07.2023).

Определения ESG-рейтингов
Table 1. Definitions of ESG ratings

Агентство (страна происхождения)	Определение
MSCI (США)	Оценка управления компанией финансово значимыми ESG-рисками и возможностями
Sustainalytics (Нидерланды)	Оценка подверженности компании значимым отраслевым ESG-рискам и насколько хорошо компания ими управляет
S&P Global (США)	Оценка компании на основе процесса ежегодной оценки практик устойчивого развития
Refinitiv (Великобритания)	Оценка деятельности компании в области устойчивого развития на основе поддающихся проверке данных, опубликованных в открытом доступе
АКРА (Россия)	Мнение о качестве и результатах деятельности компании в области устойчивого развития по трем направлениям: экологическое воздействие, социальная ответственность, корпоративное управление
Эксперт РА (Россия)	Мнение о том, в какой степени процесс принятия ключевых решений в компании (регионе) ориентирован на устойчивое развитие в экологической, социальной и экономической сферах
НКР (Россия)	Мнение относительно соответствия текущей деятельности и стратегии рейтингуемого лица целям устойчивого развития, в том числе защите и восстановлению окружающей среды, социальной ответственности, развитию корпоративного управления для реализации этих целей
НРА (Россия) ESG-рейтинг	Мнение о подверженности компании экологическим и социальным рискам бизнеса, а также рискам корпоративного управления на основе оценки качества соблюдения соответствующих практик и их соответствия базовым международным и российским ориентирам, стандартам и лучшим практикам в области устойчивого развития

Источник: Доклад Банка России «Модельная методология составления ESG-рейтингов» (https://cbr.ru/Content/Document/File/144085/Consultation_Paper_17012023.pdf).

есть, когда разные РА имеют разное количество измеряемых параметров, 2) в методах измерения этих показателей, когда некоторые РА используют номинальные данные, другие используют количественные данные или по-разному измеряют эти показатели и 3) в определении весов этих показателей для расчета промежуточных и сводных показателей.

Отечественные авторы исследуют причины расхождений ESG-рейтингов, в числе которых называют «различия в 1) концептуализации ESG; 2) объемах исследования (иными словами, наборах существенных, по мнению рейтинговых фирм, факторов); 3) показателях, используемых для измерения выбранного набора факторов; 4) присваиваемых выбранным факторам весовых коэффициентах; 5) под-

ходах рейтингуемых компаний к составлению ESG-отчетов; 6) ряде когнитивных искажений аналитиков» [14].

Банк России в своем докладе для общественных слушаний «видит необходимость в общем подходе, позволяющем устранить причины существенных расхождений в значениях ESG-рейтингов». В докладе отдельное внимание уделяется проблеме составления сводного рейтинга. Поскольку сами оценки или мнения основаны в рамках самостоятельно установленных методологических ограничений и условий, рекомендуется использование непараметрических методов определения весов, в частности анализ среды функционирования, также известный как метод оболочечного анализа (на англ. Data Envelop Analysis, DEA).

Данная статья посвящена проблеме выбора весов при построении сводного ESG-рейтинга с применением статистических методов анализа. Проанализированы различные методики выбора весов и проведен сравнительный анализ с методами оболочечного анализа (DEA), определения предпочтений по сходству с идеальным решением (на англ. Technique for Order of Preference by Similarity to Ideal Solution, TOPSIS) и расчета среднегеометрического показателя.

Материалы и методы

Теория измерений (ТИ) является основой для построения и анализа ESG-рейтингов [19]. ТИ появилась в рамках развития математической психологии для расчетов, которые не имеют числовую природу. Американский психолог С. Стивенс в статье «О теории измерительных шкал» определял измерение как «присвоение числовых объекту или событию в соответствии с правилами» [26]. Он описывал иерархии используемых в психологии измерительных шкал и статистические процедуры с точки зрения «допустимости» для того или иного типа шкал. В соответствии с его классификацией, существуют шкалы, измеряющие качественные признаки, и шкалы, измеряющие количественные признаки. Рейтинги описывают качественные признаки и могут быть определены как номинально, например, сочетанием букв (например, рейтинги от MSCI, ISS, Reprisk), порядковым числом (например, рейтинги от Bloomberg, Fitch, Refinitiv) или сочетанием обоих подходов (например, рейтинги от АКРА, НКР, Эксперт РА).

Среди основных методов составления сводных показателей можно выделить следующие: 1) с использованием весов, 2) ранжирование и 3) расчет эффективности (табл. 2).

Сводный показатель также может быть рассчитан как средняя геометрическая, методом сумм, методом коэффициентов, методом суммы мест, методом расстояний [4, с. 615].

Таблица 2

Подходы к составлению сводных показателей
Table 2. Approaches to calculation of integrated value

Использование весов		Расчет эффективности	Рэнкинг
Равные веса	Гибридные методы (TOPSIS и т. д.)	Анализ среды функционирования (DEA)	Метод порогового агрегирования
Субъективные веса	Обобщенный метод главных компонент	—	На основе методов (1) и (2)

Источник: составлено авторами на основе [3].

В последнее время активно развиваются альтернативные методы расчета сводного показателя с использованием искусственного интеллекта [15; 16; 17]. Нейронные сети как часть процесса машинного обучения могут находить комплексные зависимости между входными и выходными данными и проводят свод полученных результатов. Многие ПА используют возможности искусственного интеллекта (ИИ) для количественного анализа деятельности компаний в области ESG, в частности MSCI говорит о возможностях ИИ и других технологий для увеличения точности и своевременности анализов данных¹.

Определение весов при методе TOPSIS определяется математическим путем и может использоваться без применения субъективных оценок [3; 9; 13]. Ключевой характеристикой данного метода является определение расстояния до «идеального решения», в случае с ESG-рейтингами — самого высокого показателя.

Метод DEA имеет множество вариаций, и формы его применения описаны в работах [8; 3; 20]. В основном он используется для определения совокупности наиболее эффективных объектов с точки зрения результата и использованных ресурсов. В ограничениях метода DEA ряд авторов указывают на необходимость выделения входных и выходных [3]. С точки зрения ESG-рейтинга, определение, что такое входной или выходной параметр, может создавать трудности. Вышеуказанное ограничение может быть преодолено через игнорирование входных параметров и максимизацию выходных параметров, которое является самим рейтингом [20]. С другой стороны, данный метод позволяет рассчитывать интегрированный показатель без применения весов и не прибегать к экспертным заключениям [8].

Информационной базой исследования являются ESG-рейтинги российских компаний, составленных международным рейтинговым агентством RAEX. Выбор данной базы обусловлен бесплатным доступом и широким охватом российских компаний. ПА RAEX с января 2021 г. предоставлял ESG-рэнкинги компании, с июня 2022 г. включил ESG-рейтинги, с апреля 2023 г. впервые раскрыл ESG-рейтинги по каждой компоненте².

В настоящее время российские ПА предоставляют ESG-рейтинги только на платной основе и база данных не является репрезентативной, так как насчитывает малое количество компаний [5].

ПА RAEX присвоил ESG-рейтинги 160 компаниям из 49 отраслей, 71 из которых имеют регистрационный код на Московской фондовой бирже. Три компании имеют рейтинг M, который не имеет числового значения, поэтому эти компании были исключены из анализа (табл. 3).

Статистические и математические расчеты выполнены в программе Microsoft Office Excel для определения уровня корреляции между результатами расчетов данных согласно выбранных методов.

В ходе исследования выполнены следующие шаги:

- 1) расчет средних значений каждого интервала/рейтинга с присвоением числового значения. В рейтинговой шкале ПА RAEX присутствуют 9 интервалов с числовым значением (табл. 4);
- 2) нормализация данных по каждой характеристике ESG:

$$R = (r_{ij}), \quad (1)$$

¹ [Электронный ресурс]. URL: <https://www.msci.com/our-solutions/esg-investing/esg-ratings>. (дата обращения: 24.07.2023).

² ESG-рейтинги [Электронный ресурс]. URL: https://raex-rr.com/ESG/ESG_companies/ESG_rating_companies/2023.4/ (дата обращения: 24.07.2023).

Распределение компаний по отраслям
Table 3. Distribution of companies by industry

Отрасли	A	AA	B	BB	BBB	C	CC	CCC	M	ИТОГО
Банки	1	–	8	5	–	–	1	4	–	19
Интегрированные нефтегазовые компании	2	–	1	1	4	1	3	2	–	14
Черная металлургия	1	1	1	2	2	1	–	3	–	11
Драгоценные металлы	1	1	1	2	–	–	4	1	1	11
Агрохимикаты	2	–	–	2	1	2	2	1	–	10
Угольная промышленность	–	–	2	–	1	–	3	1	–	7
Розничная торговля продуктами питания	–	–	1	2	–	–	2	2	–	7
Целлюлозно-бумажная промышленность	–	–	2	1	–	1	–	2	–	6
Электроэнергетика	1	–	–	–	3	–	–	1	–	5
Сырьевая химия	–	–	1	–	–	–	1	2	–	4
Деревообработка	–	–	1	1	–	1	–	1	–	4
Производство шин	–	–	–	–	–	1	–	–	2	3
Беспроводные телекоммуникационные услуги	1	–	1	–	1	–	–	–	–	3
Специализированные химикаты	–	–	–	–	–	–	1	2	–	3
Железнодорожная транспортировка	–	–	1	2	–	–	–	–	–	3
Добыча прочих полезных ископаемых	1	–	1	–	–	–	1	–	–	3
Авиакомпании	–	–	–	1	–	–	–	2	–	3
Энергоснабжение	–	–	–	1	1	–	1	–	–	3
Прочие	3	0	14	9	2	1	10	2	0	41
ИТОГО	13	2	35	29	15	8	29	26	3	160

Таблица 4

Рейтинговые шкалы
Table 4. Rating scale

№ п/п	Рейтинг	Минимальное значение	Максимальное значение
1	AAA	0,89	1,00
2	AA	0,78	0,89
3	A	0,67	0,78
4	BBB	0,56	0,67

№ п/п	Рейтинг	Минимальное значение	Максимальное значение
5	BB	0,44	0,56
6	B	0,33	0,44
7	CCC	0,22	0,33
8	CC	0,11	0,22
9	C	—	0,11

Источник: составлено авторами на основе данных RA RAEX (https://www.raexpert.eu/files/Methodology_ESG_Corporates_V3.pdf).

$$r_{ij} = \frac{x_{ij}}{\sqrt{\sum_{j=1}^m x_{ij}^2}}, \quad (2)$$

где x_{ij} — значения показателей компаний по характеристике ESG, j — количество компаний, $i = E, S, G$.

В табл. 5 показана последовательность шагов проведения исследования.

Средняя геометрическая. Расчет проводится для каждой компании:

$$x_{esgj} = \sqrt[3]{x_{ej} \cdot x_{sj} \cdot x_{gj}}. \quad (3)$$

TOPSIS. Определение весов по методу энтропии оценок [13]:

$$w_i = \frac{d_i}{\sum_{i=1}^3 d_i}, \quad (4)$$

$$d_i = 1 + \frac{1}{\ln m} \sum_{j=1}^m z_{ij} \ln z_{ij}, \quad (5)$$

Таблица 5

Последовательность шагов проведения исследования

Table 5. Sequence of steps of the study

№ шага	Метод средней геометрической	Метод TOPSIS	Метод DEA
1	Расчет по каждой компании	Расчет общего вектора весов	Расчет весов по каждой компании
2	Расчет рейтинга	Расчет взвешенных нормализованных данных	Определение общих коэффициентов
3	—	Определение «максимального» и «минимального» значения	Расчет на основе общих коэффициентов
4	—	Расчет коэффициента близости	Расчет рейтинга
5	—	Расчет рейтинга	—

$$z_{ij} = \frac{x_{ij}}{\sum_{j=1}^m x_{ij}}. \quad (6)$$

Расчет взвешенных нормализованных данных проводится по формуле:

$$V = (v_{ij}), \quad (7)$$

где

$$v_{ij} = r_{ij}w_i. \quad (8)$$

Определение «максимального» и «минимального» значения ESG и расстояния компаний (S_j^+ , S_j^-):

$$V_j^+ = \max(v_{ij}), \quad (9)$$

$$S_j^+ = \sqrt{\sum_{i=1}^3 (V_i^+ - V_{ij})^2}, \quad (10)$$

$$V_j^- = \min(v_{ij}), \quad (11)$$

$$S_j^- = \sqrt{\sum_{i=1}^3 (V_i^- - V_{ij})^2}. \quad (12)$$

Коэффициент близости определяется:

$$x_{esgj} = C_j = \frac{S_j^+}{S_j^- + S_j^+}. \quad (13)$$

DEA. Расчет весов по каждой компании проводится с помощью надстройки для Microsoft Excel «поиск решения», модель ВСС (по имени авторов Banker, Charnes, Cooper). Данный метод был рекомендован в статье [20] в следующей модификации:

$$\begin{aligned} x_{esgj} = \max & a_{es}y_{e0}y_{so} + a_{eg}y_{e0}y_{go} + a_{sg}y_{so}y_{go} + a_{esg}y_{e0}y_{so}y_{go} \text{ s.t.} \\ & \begin{cases} a_{es}y_{ej}y_{sj} + a_{eg}y_{ej}y_{gj} + a_{sg}y_{sj}y_{gj} + a_{esg}y_{ej}y_{sj}y_{gj} \text{ s.t.} \leq 1 \\ a_{es}, a_{eg}, a_{sg}, a_{esg} \geq 0 \end{cases} \end{aligned} \quad (14)$$

Общие веса могут определять границы эффективности¹ и должны удовлетворять условиям, заданным для всей совокупности компаний.

Перерасчет по каждой компании, используя общие веса:

$$x_{esgj} = a_{es}y_{e0}y_{so} + a_{eg}y_{e0}y_{go} + a_{sg}y_{so}y_{go} + a_{esg}y_{e0}y_{so}y_{go}. \quad (15)$$

¹ Метод оболочечного анализа данных, DEA. Автор презентации: Соколова Т. В., к. ф.-м. н., аналитик ЛАФР [Электронный ресурс]. <https://economics.hse.ru/data/2018/02/17/1162527294/DEA%20-%202018%20-%20v2.pdf> (дата обращения: 24.07.2023).

Итоговый рейтинг для методов среднегеометрического среднего TOPIS и DEA может рассчитываться по сравнению с эталонным показателем компаний [3]:

$$x'_{esg-j} = 0,1 + 0,9 \left(\frac{x_{esg-j} - x_{esg-j}^{\min}}{x_{esg-j}^{\max} - x_{esg-j}^{\min}} \right), \quad (16)$$

где x_{esg-j}^{\min} — минимальные значения полученных расчетов, а x_{esg-j}^{\max} — значения эталонной компании. Эталонным считаются средние числовые значения рейтинга AAA.

Результаты и обсуждение

Гистограммы распределения компаний в соответствии с ESG-рейтингами приведены на рис. 1–4, в разбивке на финансовый и нефинансовый сектор. Финансовый сектор включает в себя банки и компании, оказывающие финансовые услуги. Анализ графиков показывает, что РА присваивает в основном высокие оценки по корпоративному управлению, наклон графика влево, и низкие оценки по экологическому показателю, наклон графика вправо.

Данные описательной статистики дополняют общую картину по гистограммам (табл. 6).



Рис. 1. Распределение компаний по ESG-рейтингу
Fig. 1. Distribution of companies by ESG rating



Рис. 2. Распределение компаний по показателю E (экология)
Fig. 2. Distribution of companies by indicator E (Ecology)

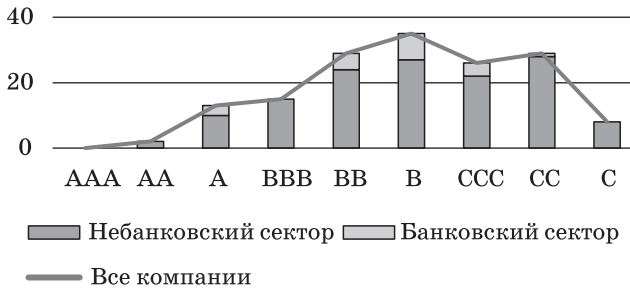

Рис. 3. Распределение компаний по показателю S (социальный аспект)
 Fig. 3. Distribution of companies by S (Social aspect)

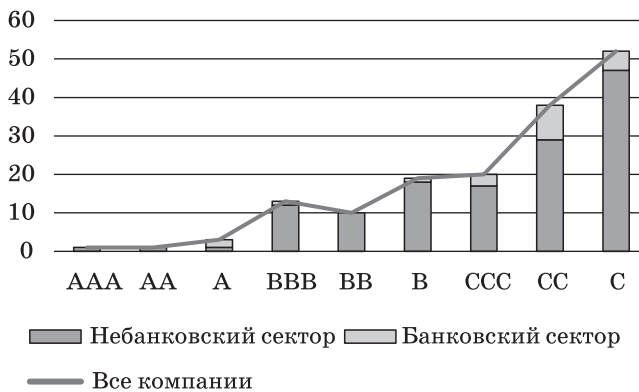

Рис. 4. Распределение компаний по показателю G (корпоративное управление)
 Fig. 4. Distribution of Companies by G (Corporate Governance)

Таблица 6

Статистический анализ ESG-рейтингов
 Table 6. Statistical analysis of the ESG-ratings

Показатели	Сводный рейтинг	Компонента E	Компонента S	Компонента G
Среднее	0,39	0,25	0,39	0,53
Стандартная ошибка	0,02	0,02	0,02	0,02
Медиана	0,39	0,17	0,39	0,50
Мода	0,39	0,06	0,28	0,73
Стандартное отклонение	0,19	0,20	0,20	0,21
Дисперсия выборки	0,04	0,04	0,04	0,04
Эксцесс	(0,70)	0,31	(0,85)	(0,73)
Асимметричность	0,25	1,02	0,38	(0,29)
Интервал	0,78	0,89	0,78	0,89
Минимум	0,06	0,06	0,06	0,06
Максимум	0,84	0,95	0,84	0,95
Сумма	60,67	38,89	60,57	82,70

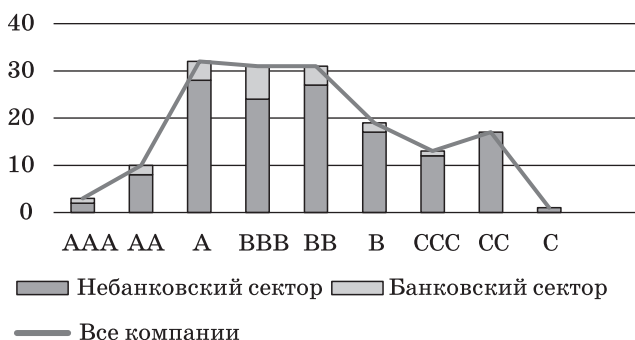
ESG-рейтинги рейтингового агентства могут быть выражены функцией линейной регрессии (нормированный R-квадрат равен 0.99):

$$x_{esgj} = a_e x_{ej} + a_s x_{sj} + a_g x_{gj} \quad (17)$$

где веса компонентов равны соответственно $a_e = 0,23$, $a_s = 0,33$, $a_g = 0,43$.

Анализ корреляции полученных значений показывает высокую корреляцию (более 90%) между методами расчета средней геометрической, DEA и TOPSIS (табл. 7).

Однако расчет весов по методу DEA показывает множество решений. Поэтому веса компаний с эталонным показателем не могут быть использованы для нахождения границы эффективности, так как выходят за рамки заданного уравнения.

Методы TOPSIS и расчета среднегеометрического позволяют сравнивать с эталонным показателем, где по всем показателям будет достигнут уровень 0,945 (среднее числовое значение рейтинга AAA) и присваивать рейтинг в зависимости от расстояния.

Результаты рейтинга компаний представлены в табл. 8 с некоторыми различиями с исходным рейтингом РА RAEX.

Таблица 7

Корреляция значений используемых методов

Table 7. Correlations between assessed methods

Методы	РА RAEX	Средней геометрической	Линейной регрессии	DEA	TOPSIS
РА RAEX	1,00	—	—	—	—
Метод средней геометрической	0,87	1,00	—	—	—
Метод линейной регрессии	0,98	0,90	1,00	—	—
Метод DEA	0,92	0,99	0,95	1,00	—
Метод TOPSIS	0,89	0,94	0,92	0,97	1,00

Таблица 8

Рейтинги первых 10 компаний

Table 8. Ratings of the top 10 companies

РА RAEX		Метод средней геометрической		Метод TOPSIS	
Компания	Рейтинг	Компания	Рейтинг	Компания	Рейтинг
НЛМК	AA	НЛМК	BBB	«Полюс»	AAA
«Полюс»	AA	«Полюс»	BBB	НЛМК	AAA
«Уралкалий»	A	«Полиметалл»	BBB	«Полиметалл»	AA
«Энел Россия»	A	«Московский кредитный банк»	BBB	«Московский кредитный банк»	AA
«Полиметалл»	A	«Уралкалий»	BBB	«Уралкалий»	A
«ФосАгро», группа	A	«Энел Россия»	BB	«Энел Россия»	A
«Московский кредитный банк»	A	«ФосАгро», группа	BB	«ФосАгро», группа	A

РА RAEX		Метод средней геометрической		Метод TOPSIS	
Компания	Рейтинг	Компания	Рейтинг	Компания	Рейтинг
«Норильский никель», горно-металлургическая компания	А	«Норильский никель», горно-металлургическая компания	ВВ	«Норильский никель», горно-металлургическая компания	А
«Северсталь»	А	«ЛУКОЙЛ»	ВВ	«ЛУКОЙЛ»	А
«ЛУКОЙЛ»	А	«Татнефть», группа	ВВ	«Татнефть», группа	А

Рейтинги, присвоенные методом TOPSIS, наиболее близки к рейтингам РА RAEX, поскольку показывают расстояние только по одному из показателей — экологической компоненте, в то время как метод средней геометрической требует достижения высоких результатов по всем трем.

Выводы

ESG-рейтинги, присваиваемые независимыми организациями, являются актуальными и востребованными для компаний, придерживающихся повестки устойчивого развития, корпоративной социальной ответственности и ответственного инвестирования. Банк России считает, что «ESG-рейтинги — одно из возможных решений проблем информационной асимметрии между организациями, с одной стороны, и широкой общественностью — с другой»³ и рекомендует использование непараметрических методов построения рейтингов.

В данной статье рассмотрены непараметрические методы построения ESG-рейтингов, основанные на расчете среднегеометрического показателя, методов DEA и TOPSIS. Информационной базой исследования являются ESG-рейтинги российских компаний, составленных международным рейтинговым агентством RAEX по состоянию на апрель 2023 г. Общая совокупность оцененных компаний 160 компаний, что значительно ниже, чем число компаний, оцениваемых международными рейтинговыми компаниями, однако намного больше, чем число компаний, оцененных российскими РА. Существенным ограничением могут выступать источники информации для получения рейтинга, поскольку РА основывалось на отчетных данных 2021 г. и то, что в связи с санкциями многие компании ограничили доступ к своим данным. Менее половины компаний имеют код Московской фондовой биржи, что может означать применение различных стандартов нефинансовой и финансовой отчетности у оцениваемых компаний.

Анализ рейтингов РА показывает, что большинство компаний имеют низкие рейтинги по экологической компоненте и высокие рейтинги по компоненте корпоративного управления. Ни одна из оцененных компаний не имеет эталонного рейтинга AAA, что вызвало необходимость ввода дополнительной единицы в совокупность для определения расстояния и расчетного рейтинга.

Основной методологической проблемой при выборе весов является субъективный характер используемых весов рейтингового агентства. Корреляционный анализ исследуемых непараметрических методов показал высокую корреляцию между собой и с исходными рейтингами рейтингового агентства, однако на уровне некоторых отдельных компаний рейтинги могут отличаться в зависимости от выбранного метода. Методы TOPSIS и расчет средней геометрической по-

зволяют рассчитывать рейтинг и ранжировать компании, используя эталонные показатели компаний, при которой компании достигают 100% значений по всем компонентам ESG. Рекомендуемый Банком России метод DEA, в вариации модели ВСС, не позволяет эффективно использовать его для сравнения с эталонным показателем, поскольку может иметь множественные решения. Банк России видит решение проблемы в улучшении метода DEA¹, что является вопросом дальнейшего исследования. Дополнительно можно провести анализ данных сводных ESG-рейтингов в динамике, в сравнении с другими рейтинговыми агентствами, увеличение количества оцениваемых компаний, выявление внутриотраслевых тенденций и лучших мировых практик.

Литература

1. *Бабенко М. В., Бик С. И., Постнова А. И.* Зеленая экономика. Определения и понятия. М. : Всемирный фонд дикой природы (WWF), 2018 [Электронный ресурс]. URL: <https://www.b-soc.ru/wp-content/uploads/2021/02/zelenaya-ekonomika-glossarij.pdf> (дата обращения: 14.02.2024).
2. *Бобылев С. Н.* Экономика устойчивого развития. М. : КноРус, 2021.
3. *Вереникин А. О., Маханькова Н. А., Вереникина А. Ю.* Измерение устойчивости развития крупных российских компаний // Российский журнал менеджмента. 2021. Т. 19, № 3. С. 237–287. <https://doi.org/10.21638/spbu18.2021.301>
4. *Гиляровская Л. Т.* Экономический анализ. 2-е изд. М. : ЮНИТИ ДАНА. 2004.
5. *Гришанкова С. Д.* Рейтинги ESG // ESG-трансформация как вектор устойчивого развития. В 3-х т. / под общ. ред. К. Е. Турбиной и И. Ю. Юргенса. Т. 2. М. : Аспект Пресс, 2022.
6. *Данилов Ю. А., Пивоваров Д. А., Давыдов И. С.* Рейтинговые оценки устойчивых финансов // Экономическое развитие России. 2021. Т. 28, № 4. С. 25–33.
7. *Коршунов О. Ю., Львова Н. А., Рахимов З. Ю.* Адаптация функции полезности для оценки влияния ответственного инвестирования на финансовые рынки // Финансы и бизнес. 2021. Т. 17. № 3. С. 70–86.
8. *Моргунов Е. П., Моргунова О. Н.* Продвижение метода оценки эффективности систем Data Envelopment Analysis в России // XX Междунар. науч.-практ. конф. Системный анализ в проектировании и управлении. Труды в 2 ч. Санкт-Петербургский политехн. ун-т Петра Великого, 2016.
9. *Нефедов А. С., Шакиров В. А.* Многокритериальная оценка альтернатив на основе метода TOPSIS в условиях неопределенности предпочтений лица, принимающего решения // Информационные технологии. Проблемы и решения. 2019. № 3 (8). С. 25–32.
10. *Овечкин Д. В.* Ответственные инвестиции: дивергенция ESG-рейтингов // Modern Economy Success. 2021. № 1. С. 170–174. EDN: ZTJJDO.
11. *Столбов М. И., Щепелева М. А.* 2022. Влияние ESG-факторов на финансовую стабильность // Вопросы экономики. 2022. № 11. С. 136–148. <https://doi.org/10.32609/0042-8736-2022-11-1-13>.
12. *Соболева О. В., Стешенко А. С.* ESG-факторы как новый механизм активизации ответственного инвестирования и достижения целей устойчивого развития // Устойчивое развитие: вызовы и возможности: сб. науч. статей / под ред. Е. В. Викторовой. СПб. : СПбГЭУ, 2020.
13. *Халицкая К.* Выбор технологий с помощью метода TOPSIS // Форсайт. 2020. Т. 14, № 1. С. 85–96.
14. *Хачатрян А. В.* Расхождение в ESG-рейтингах: зарубежные регуляторные тренды // Финансовый журнал. 2022. Т. 14. № 5. С. 89–104. <https://doi.org/10.31107/2075-1990-2022-5-89-104>.
15. *Aiba Y., Ito T., Ibe Y.* Network structure in ESG ratings suggests new corporate strategies: Evolving AI technology to quantify qualitative data // Securities Analysts Journal. 2020.
16. *D'Amato V., D'Ecclesia R., Levantesi S.* Fundamental ratios as predictors of ESG scores: A machine learning approach // Decisions in Economics and Finance. 2021. Vol. 44. P. 1087–1110. <https://doi.org/10.1007/s10203-021-00364-5>.

¹ Информационное письмо о рекомендациях по разработке методологии и присвоению ESG-рейтингов (рейтингов устойчивого развития) [Электронный ресурс]. URL: <https://www.cbr.ru/Crosscut/LawActs/File/6225> (дата обращения: 14.02.2024).

17. Arthur H., Urban M.A., Wójcik D. Alternative ESG ratings: How technological innovation is reshaping sustainable investment // Sustainability. 2021. Vol. 13 (6). <https://doi.org/10.3390/su13063551>.
18. Berg F., Koelbel J.F., Rigobon R. Aggregate confusion: The divergence of ESG ratings. // Review of Finance. 2022. Nov. Vol. 26 (6). P. 1315–44. <https://doi.org/10.1093/rof/rfac033>.
19. Charlin V., Cifuentes A., Alfaro J. ESG ratings: an industry in need of a major overhaul. // Journal of Sustainable Finance & Investment. 2022. P. 1–19. <https://doi.org/10.1080/20430795.2022.2113358>.
20. Chen L., Lipei Z., Jun H., Helu X., Zhongbao Z. Social responsibility portfolio optimization incorporating ESG criteria. // Journal of Management Science and Engineering. Vol. 1. P. 75–85. <https://doi.org/10.1016/j.jmse.2021.02.005>.
21. Christensen D.M., Serafeim G., Sikochi A. Why is Corporate Virtue in the Eye of The Beholder? The Case of ESG Ratings // The Accounting Review. 2022. Vol. 97 (1). P. 147–175. <https://doi.org/10.2308/TAR-2019-0506>.
22. Gillan S.L., Koch A., Starks L.T. Firms and social responsibility: A review of ESG and CSR research in corporate finance // Journal of Corporate Finance. 2021. Vol. 66. P. 101889. <https://doi.org/10.1016/j.jcorpfin.2021.101889>.
23. Li F., Polychronopoulos A. What a difference an ESG ratings provider makes // Research affiliates. 2020. Vol. 24 [Электронный ресурс]. URL: <https://www.researchaffiliates.com/content/dam/ra/publications/pdf/770-what-a-difference-an-esg-ratings-provider-makes.pdf> (дата обращения: 20.12.2023).
24. Liern V., Pérez-Gladish B. Ranking corporate sustainability: A flexible multidimensional approach based on linguistic variables. // International Transactions in Operational Research. 2018. Vol. 25 (3). P. 1081–1100. <https://doi.org/10.1111/itor.12469>.
25. MacNeil I., Esser I. From a financial to an entity model of ESG // European Business Organization Law Review. 2022. Vol. 23 (1). P. 9–45. <https://doi.org/10.1007/s40804-021>
26. Stevens S.S. On the Theory of Scales of Measurement // Science. 1946. Vol. 103 (2684). P. 677–680. DOI: 10.1126/science.103.2684.677.

Об авторах:

Юрков Александр Васильевич, профессор кафедры математики Санкт-Петербургского государственного университета промышленных технологий и дизайна, доктор физико-математических наук (Санкт-Петербург, Российская Федерация); ayurkov@gmail.com

Бабаева Жулдыз Раушановна, аспирант экономического факультета Санкт-Петербургского государственного университета (Санкт-Петербург, Российская Федерация), laura@kasimov.com

References

1. Babenko M.V., Bik S.I., Postnova A.I. Green economy. Definitions and concepts. Moscow : World Wildlife Fund (WWF), 2018. [Electronic resource]. URL: <https://www.b-soc.ru/wp-content/uploads/2021/02/zelenaya-ekonomika-glossarij.pdf> (accessed: 14.02.2024). (In Russ.).
2. Bobylev S.N. Economics of sustainable development. Moscow : KnoRus Publishing House, 2021. (In Russ.).
3. Verenikin A.O., Makhankova N.A., Verenikina A.Yu. Measuring the sustainability of the development of large Russian companies // Russian Management Journal [Rossiiskii zhurnal menedzhmenta]. 2021. Vol. 19 (3). P. 237–287. (In Russ.) <https://doi.org/10.21638/spbu18.2021.301>.
4. Gilyarovskaya L.T. Economic analysis. 2nd ed. Moscow : UNITY DANA, 2004. (In Russ.)
5. Grishankova S.D. ESG ratings. ESG transformation as a vector of sustainable development. In 3 vols. General ed. by K.E. Turbina and I.Y. Yurgens. Vol. 2. Moscow : Aspect Press, 2022. (In Russ.).
6. Danilov Yu.A., Pivovarov D.A., Davydov I.S. Rating assessments of sustainable finance // Economic development of Russia [Ekonomicheskoe razvitie Rossii]. 2021. N 28 (4). P. 25–33. (In Russ.)
7. Korshunov O.Yu., Lvova N.A., Rakhimov Z.Yu. Adaptation of the utility function to assess the impact of responsible investment on financial markets // Finance and Business [Finansy i biznes]. 2021. Vol. 17. N 3. P. 70–86. (In Russ.)
8. Morgunov E.P., Morgunova O.N. Promotion of the method for evaluating the effectiveness of Data Envelopment Analysis systems in Russia. XX International. Scientific-Practical Conf. System

- analysis in design and management. Proceedings in 2 parts. Peter the Great Saint Petersburg Polytechnic University, 2016. (In Russ.)
9. Nefedov A. S., Shakirov V. A. Multicriteria evaluation of alternatives based on the TOPSIS method under conditions of uncertainty of the preferences of the decision-maker // Information technology. Problems and solutions [Informatsionnye tekhnologii. Problemy i resheniya]. 2019. Vol. 3 (8). P. 25–32. (In Russ.)
 10. Ovechkin D. V. Responsible investments: divergence of ESG ratings // Modern Economy Success. 2021. N 1. P. 170–174. (In Russ.) EDN: ZTJJDO.
 11. Stolbov M. I., Shchepeleva M. A. The impact of ESG factors on financial stability // Problems of Economics [Voprosy ekonomiki]. 2022. N 11. P. 136–148. (In Russ.) <https://doi.org/10.32609/0042-8736-2022-11-1-13>.
 12. Soboleva O. V., Steshenko A. S. ESG factors as a new mechanism for enhancing responsible investment and achieving sustainable development goals. Sustainable Development: Challenges and Opportunities: A Collection of Scientific Articles. Ed. by Viktorova E. V. Saint Petersburg : SPbGOUE, 2020. (In Russ.)
 13. Khalitskaya K. Selection of technologies using the TOPSIS method // Forsyth [Forsait]. 2020. Vol. 14. N 1. P. 85–96. (In Russ.)
 14. Khachatryan A. V. Divergence in ESG ratings: foreign regulatory trends // Financial Journal [Finansovyi zhurnal]. 2022. Vol. 14. N 5. P. 89–104. <https://doi.org/10.31107/2075-1990-2022-5-89-104> (In Russ.)
 15. Aiba Y., Ito T., Ibe Y. Network structure in ESG ratings suggests new corporate strategies: Evolving AI technology to quantify qualitative data // Securities Analysts Journal. 2020.
 16. D'Amato V., D'Ecclesia R., Levantesi S. Fundamental ratios as predictors of ESG scores: A machine learning approach // Decisions in Economics and Finance. 2021. Vol. 44. P. 1087–1110. <https://doi.org/10.1007/s10203-021-00364-5>.
 17. Arthur H., Urban M. A., Wójcik D. Alternative ESG ratings: How technological innovation is reshaping sustainable investment // Sustainability. 2021. Vol. 13 (6). <https://doi.org/10.3390/su13063551>.
 18. Berg F., Koelbel J. F., Rigobon R. Aggregate confusion: The divergence of ESG ratings. // Review of Finance. 2022. Nov. Vol. 26 (6). P. 1315–44. <https://doi.org/10.1093/rof/rfac033>.
 19. Charlin V., Cifuentes A., Alfaro J. ESG ratings: an industry in need of a major overhaul // Journal of Sustainable Finance & Investment. 2022. P. 1–19. <https://doi.org/10.1080/20430795.2022.2113358>.
 20. Chen L., Lipei Z., Jun H., Helu X., Zhongbao Z. Social responsibility portfolio optimization incorporating ESG criteria. // Journal of Management Science and Engineering. Vol. 1. P. 75–85. <https://doi.org/10.1016/j.jmse.2021.02.005>.
 21. Christensen D. M., Serafeim G., Sikochi A. Why is Corporate Virtue in the Eye of The Beholder? The Case of ESG Ratings // The Accounting Review. 2022. Vol. 97 (1). P. 147–175. <https://doi.org/10.2308/TAR-2019-0506>.
 22. Gillan S. L., Koch A., Starks L. T. Firms and social responsibility: A review of ESG and CSR research in corporate finance // Journal of Corporate Finance. 2021. Vol. 66. P. 101889. <https://doi.org/10.1016/j.jcorpfin.2021.101889>.
 23. Li F., Polychronopoulos A. What a difference an ESG ratings provider makes // Research affiliates. 2020. Vol. 24 [Electronic resource]. URL: <https://www.researchaffiliates.com/content/dam/ra/publications/pdf/770-what-a-difference-an-esg-ratings-provider-makes.pdf> (accessed: 20.12.2023).
 24. Liern V., Pérez-Gladish B. Ranking corporate sustainability: A flexible multidimensional approach based on linguistic variables. // International Transactions in Operational Research. 2018. Vol. 25 (3). P. 1081–1100. <https://doi.org/10.1111/itor.12469>.
 25. MacNeil I., Esser I. From a financial to an entity model of ESG // European Business Organization Law Review. 2022. Vol. 23 (1). P. 9–45. <https://doi.org/10.1007/s40804-021>.
 26. Stevens S. S. On the Theory of Scales of Measurement // Science. 1946. Vol. 103 (2684). P. 677–680. DOI: 10.1126/science.103.2684.677.

About the authors:

Alexander V. Yurkov, Professor of Mathematics Department of Saint Petersburg State University of Industrial Technologies and Design, Doctor of Physical and Mathematical Sciences (Saint Petersburg, Russian Federation); ayurkov@gmail.com

Zhuldyz R. Babaeva, PhD Student at the Faculty of Economics of Saint Petersburg State University (Saint Petersburg, Russian Federation); laura@kasimov.com

Нефтегазовый сектор России в проекции современных трансформационных трендов*

Куклина Е. А.^{*}, Пальчик А. Д.

Российская академия народного хозяйства и государственной службы при Президенте Российской Федерации (Северо-Западный институт управления РАНХиГС), Санкт-Петербург, Российская Федерация; *jeakuklina@mail.ru

РЕФЕРАТ

Актуальность темы исследования обусловлена ролью и значением результатов деятельности предприятий нефтегазового сектора, испытывающего в настоящее время сильное влияние современных трансформационных трендов, для целей развития национальной экономики. В статье анализируются результаты воздействия зеленого тренда, обусловленного объективной необходимостью следования принципам ESG и отвечать на вызовы декарбонизации. **Целью исследования** является изучение влияния зеленой повестки и оценка эффективности ESG-инвестиций, а также обоснование предложений по реализации принципов ESG в корпоративных стратегиях нефтегазовых компаний. **Задачи исследования:** изучить зеленые кейсы ключевых российских нефтегазовых компаний; выполнить оценку эффективности ESG-инвестиций; сформулировать предложения, позволяющие компаниям нефтегазового сектора более эффективно встраиваться в ESG-повестку. **Методы исследования:** системный подход, логический анализ, синтез; применялись эмпирический метод рейтинговой оценки, контент-анализ открытых источников, корреляционно-регрессионный анализ. **Результаты.** Несмотря на улучшение позиций в профильных рейтингах, рентабельность ESG-инвестирования нестабильна, поэтому необходимо усиление работы по повышению уровня экологической и социальной ответственности, эффективности управления рисками. Необходимо закрепить на законодательном уровне требования к составлению отчетности по устойчивому развитию, которые пока еще не полностью соответствуют международным стандартам в критериальной части. Оценка эффективности ESG-инвестиций затрудняет наличие ряда проблем, обусловленных использованием различных подходов к интеграции принципов ESG и мониторингу этого процесса с использованием KPI, недостаточной активностью в отслеживании и раскрытии информации об эффективности ESG-стратегий и др. **Основные выводы.** Успешное и последовательное решение задач зеленого энергоперехода позволяет достигнуть применения методов корпоративной стратегии и методов операционной эффективности по ключевым векторам. Между показателями ESG-инвестиций и чистой прибыли нефтегазовых компаний существует высокая корреляция; наиболее значимый коэффициент корреляции у ПАО «Татнефть» и ПАО «НК Роснефть». Целесообразна разработка на уровне отраслевых регуляторов документа, включающего пакет преференций для нефтегазовых компаний, реализующих ESG-повестку (налоговые льготы, предоставление долгосрочного и дешевого финансирования инфраструктурными госбанками, ускоренная амортизация капитальных вложений в ESG-проекты, обеспечение стабильного финансирования совместных проектов в сфере устойчивого развития регионов базирования нефтегазовых компаний).

Ключевые слова: устойчивое развитие, нефтегазовый сектор, трансформация, декарбонизация, энергопереход, ESG, зеленые инвестиции, рейтинг, эффективность, оценка

Для цитирования: Куклина Е. А., Пальчик А. Д. Нефтегазовый сектор России в проекции современных трансформационных трендов // Управленческое консультирование. 2024. № 2. С. 108–125.

* Исследование выполнено в рамках инициативной НИР СЗИУ РАНХиГС при Президенте РФ «ESG- и цифровая трансформация предприятий нефтегазового сектора как инструменты модернизации экономики современной России», номер в системе ЕГИСУ НИОКТР 122112800082-7 от 28.11.2022.

The Russian Oil and Gas Sector in the Projection of Modern Transformational Trends

*Evgenia A. Kuklina**, *Alexandra D. Palchik*

Russian Presidential Academy of National Economy and Public Administration (North-West Institute of Management of RANEPА), Saint Petersburg, Russian Federation; *jeakuklina@mail.ru

ABSTRACT

The relevance of the research topic is due to the role and importance of the results of the activities of enterprises in the oil and gas sector, which is currently strongly influenced by modern transformational trends, for the development of the national economy. The article analyzes the results of the impact of the green trend, due to the objective need to follow the principles of ESG and respond to the challenges of decarbonization. The purpose of the study is to study the impact of the green agenda and evaluate the effectiveness of ESG investments, as well as substantiate proposals for the implementation of ESG principles in corporate strategies of oil and gas companies. Research objectives: to study the green cases of key Russian oil and gas companies; to evaluate the effectiveness of ESG investments; to formulate proposals that allow companies in the oil and gas sector to integrate more effectively into the ESG agenda. Research methods: systematic approach, logical analysis, synthesis; The empirical method of rating assessment, content analysis of open sources, correlation and regression analysis were used. Results. Despite the improvement of positions in profile ratings, the profitability of ESG investments is unstable, therefore, it is necessary to strengthen work to increase the level of environmental and social responsibility, and the effectiveness of risk management. It is necessary to consolidate at the legislative level the requirements for reporting on sustainable development, which still do not fully comply with international standards in the criteria part. Evaluating the effectiveness of ESG investments is complicated by several problems caused by the use of various approaches to integrating ESG principles and monitoring this process using KPIs, insufficient activity in tracking and disclosing information about the effectiveness of ESG strategies, etc. The main conclusions. The successful and consistent solution of the tasks of green energy transfer allows us to achieve the application of corporate strategy methods and operational efficiency methods for key vectors. There is a high correlation between the indicators of ESG investments and the net profit of oil and gas companies; PJSC Tatneft and PJSC NK Rosneft have the most significant correlation coefficient. It is advisable to develop a document at the level of industry regulators that includes a package of preferences for oil and gas companies implementing the ESG agenda (tax incentives, provision of long-term and cheap financing by infrastructure state banks, accelerated depreciation of capital investments in ESG projects, ensuring stable financing of joint projects in the field of sustainable development of the regions where oil and gas companies are based).

Keywords: sustainable development, oil and gas sector, transformation, decarbonization, energy transition, ESG, green investments, rating, efficiency, evaluation

For citing: Kuklina E. A., Palchik A. D. The Russian Oil and Gas Sector in the Projection of Modern Transformational Trends // Administrative consulting. 2024. N 2. P. 108–125.

Введение

Актуальность исследования. В настоящее время бизнес-процессы компаний нефтегазового сектора российского ТЭК испытывают сильнейшее влияние трансформационных трендов, обусловленных: а) необходимостью нахождения баланса между ориентацией на продукты и ориентацией на услуги — тренд сервисизации; б) цифровой трансформацией — цифровой тренд; в) необходимостью имплементации ESG-принципов ведения бизнеса в производственно-хозяйственную деятельность — зеленый тренд. При этом цифровой и зеленый тренды работают в логике устойчивого развития и парадигме декарбонизации, что позволяет их объединить в единое целое — тренд ESdiGital-трансформации [11].

Для компаний нефтегазового сектора в настоящее время отмечается появление двух новых бизнес-моделей. Так, в соответствии с бизнес-моделью «Добыча как услуга» (*Mining-as-a-Service*), сервисная компания осуществляет добычу и переработку полезных ископаемых, а владелец прав на ресурсы — их продажу конечному покупателю. Существенной характеристикой этой бизнес-модели является построение широкой партнерской сети [18]. Еще одна новая бизнес-модель «Энергия как услуга» (*Energy-as-a-Service*) представляет собой модель обслуживания полного цикла, в рамках которой клиенту предоставляется как аппаратное и программное обеспечение, так и энергетические услуги.

Появление парадигмы декарбонизации стало следствием эволюции концепции устойчивого развития экономических систем, воплощенной на уровне хозяйствующего субъекта в концепции ESG, цель которой заключается в долгосрочном устойчивом развитии компании, обеспечивающим инвестиционную привлекательность для широкого круга инвесторов, заинтересованных в социальной и экологической эффективности предприятия.

Решение задач декарбонизации, энергоперехода и ESG-повестки представляют для компаний традиционной энергетики стратегическую возможность [17; 20 и др.]. Крупнейшие нефтегазовые компании мира, по предложенной классификации [15], стремятся стать «супер-мейджорами».

По оценкам Международного энергетического агентства (МЭА), на долю нефтегазового комплекса приходится около 1/4 мировых антропогенных выбросов метана¹. Согласно данным Росстата, около 70% выбросов метана в отрасли обусловлены процессами транспортировки, хранения и распределения газа [2, с. 140]. Вследствие того, что нефтегазовый сектор является одним из ключевых эмитентов парниковых газов (ПГ), перспективы его развития находятся в прямой зависимости от его способности к декарбонизации, а результаты деятельности компаний отрасли коррелируют с их действиями по встраиванию в зеленую повестку.

В секторальной структуре фондового рынка федеральный пакет РФ в нефтегазовом секторе составляет 67%, более чем в 4,5 раза превышая этот показатель по занимающему второе место финансовому сектору². Поэтому актуальность темы исследования, обусловленная ролью и значением результатов деятельности предприятий нефтегазового сектора для развития экономики современной России, объективно высока.

Несмотря на сохранение целей по декарбонизации, высокая потребность в традиционных энергоресурсах в ближайшие десятилетия сохранится. Отказ от традиционных источников энергии в краткосрочной перспективе невозможен, но компании ТЭК имеют все предпосылки для осуществления энергетического перехода и адаптации российской экономики к новым климатическим реалиям.

Цель и задачи исследования. Цель исследования заключается в обосновании предложений по реализации ESG-повестки предприятиями нефтегазового сектора ТЭК России, отражающие влияние современных трансформационных трендов. Для достижения поставленной цели были решены следующие задачи: рассмотреть кейсы ключевых российских нефтегазовых компаний в контексте процесса декарбонизации и обеспечения энергоперехода; выполнить оценку эффективности ESG-

¹ Нулевой углеродный след (Zero-carbon Footprint) — риски и возможности для нефтегазовой отрасли [Электронный ресурс]. URL: <https://irttek.ru/research/nulevoy-uglerodnyy-sled-zero-carbon-footprint-riski-i-vozmozhnosti-dlya-neftegazovoy-otrasli.html> (дата обращения: 13.04.2023).

² Компании с государственным участием на российском фондовом рынке [Электронный ресурс]. URL: <https://fin-plan.org/blog/investitsii/kompanii-s-gosudarstvennym-uchastiem-na-rossiyskom-fondovom-rynke/> (дата обращения: 10.03.2023).

инвестиций ведущих нефтегазовых компаний России; сформулировать предложения, позволяющие нефтегазовым компаниям более эффективно встраиваться в повестку ESG.

Материалы и методы

Теоретической и методологической основой исследования явились труды отечественных и зарубежных ученых, посвященные проблемам зеленой экономики, а также имплементации принципов ESG в деятельность компаний ТЭК. В качестве методической основы исследования использовался системный подход, логический анализ, синтез. Применялись эмпирический метод рейтинговой оценки, контент-анализ открытых источников и корреляционно-регрессионный анализ.

Результаты

Исследование влияния процесса декарбонизации на трансформацию бизнес-процессов компаний нефтегазового сектора России

Отношение западных и отечественных компаний к требованиям климатической повестки и углеродной нейтральности различается в силу национальных особенностей регуляторных и рыночных подходов. Так, например, компании ЕС более амбициозны в отношении темпов своего энергетического перехода и актуализации климатической повестки на всех операционных уровнях. В России в настоящее время подход к климатической повестке скорректирован, он стал более рациональным и взвешенным. Пришло понимание того, что нет смысла искусственно изменять энергобаланс, так как этот процесс должен осуществляться эволюционным путем.

Мировой практикой уже накоплен опыт достижения целей декарбонизации компаниями ТЭК за счет применения методов глубокой декарбонизации (реализация проектов Carbon capture, use, and storage — CCS/CCUS), монетизации метана и ПГ, перехода к низкоуглеродным источникам энергии, использования методов корпоративной стратегии и операционных методов [2].

Методы корпоративной стратегии позволяют оптимизировать портфель активов за счет дивестиций, слияния и поглощения, диверсификации в рамках менее углеродоемкого бизнеса, реструктуризации, развития нефтегазохимического бизнеса и создания корпоративных венчурных фондов с фокусом на инновациях (водородные технологии). Операционные методы позволяют повысить операционную эффективность и энергоэффективность производства; перерабатывать, повторно использовать и утилизировать вторичные энергетические ресурсы; оптимизировать взаимоотношения с поставщиками и субподрядчиками в части требований по углеродному следу и др.

Уже доказанным является факт признания цифровой трансформации нефтегазового сектора ТЭК одним из ключевых направлений развития, в том числе и в контексте декарбонизации [9; 11; 12; 14 и др.]. Технологии цифрового месторождения, прямо или опосредованно связанные с энергоэффективностью, включают решения по оптимизации операционной деятельности и энергопотребления за счет внедрения диспетчерских систем типа АСОДУ или MES систем.

В табл. 1 приведены данные результатов анализа кейсов ключевых российских нефтегазовых компаний в контексте процесса декарбонизации и обеспечения энергоперехода на основе информации, представленной в открытых источниках.

Представляется целесообразным рассмотреть также кейс одного из крупнейших независимых производителей нефти и газа в России — ООО «Иркутской нефтяной

Результаты анализа кейсов некоторых ведущих нефтегазовых компаний России с государственным участием (по данным отчетов компаний по устойчивому развитию)

Table 1. Results of analysis of cases of some leading Russian oil and gas companies with state participation (according to sustainability reports)

Компания	Зеленые маркеры бизнес-моделей компаний
ПАО «НК Роснефть»	2021 г. — включение показателей по охране окружающей среды в КРІ руководителей компании 2030 г. — достижение нулевого рутинного сжигания попутного нефтяного газа (ПНГ), сокращение выбросов метана на 0,2% 2050 г. — достижение углеродной нейтральности
ПАО «Лукойл»	2021 г. — разработана программа декарбонизации на 2022–2024г г., утверждена Техническая политика в области энергетической эффективности и сокращения выбросов ПГ
ПАО «Татнефть»	2022 г. — ESG-факторы полноценно интегрированы в бизнес-модели
ПАО «НОВАТЭК»	Деятельность компании характеризуется одним из самых низких в мире углеродным следом. 2022 г. — разработана методология по расчету выбросов ПГ на всех этапах жизненного цикла производства СПГ на интегрированном проекте «Ямал СПГ»

Составлено авторами.

компании». В рамках политики Группы компаний ИНК в области устойчивого развития и ESG с 2010 г. реализуется адаптационный проект по переработке и обратной закачке газа в пласт на Ярактинском нефтегазоконденсатном месторождении. Цель проекта — смягчение последствий изменения климата и снижение загрязнения атмосферного воздуха и выбросов ПГ, что соответствует принципам выпуска переходных (адаптационных) облигаций. В результате реализации этого проекта за период с 2019 по 2040 г. предполагается, что по сравнению со сценарием «нулевой альтернативы» выбросы ПГ сократятся на 134,7 млн т CO₂; снижение выбросов парниковых газов составит 92,1%. Компания Группы компаний ИНК — АО «ИНК-Капитал» стала первой компанией, осуществившая эмиссию адаптационных (переходных) облигаций отечественными нефтегазовыми компаниями. Дебютный выпуск рублевых облигаций АО «ИНК-Капитал» был размещен 19 декабря 2021 г. на Московской бирже, объем выпуска составил 5 млрд руб., срок до погашения — 5 лет [10].

Таким образом, анализ отчетов по устойчивому развитию нефтегазовых компаний России, содержащих информацию в отношении принятых решений по декарбонизации, позволяет сформулировать следующие основные направления деятельности в этой сфере: увеличение доли газового бизнеса; развитие направления ВИЭ компаниями традиционной энергетики; создание рабочих групп по декарбонизации и устойчивому развитию; включение в КРІ руководства показателей по экологической безопасности, климатической политике и достижения целей по сокращению выбросов ПГ; включение ESG-показателей в требования к подрядчикам; введение внутренней цены на углерод; разработка и реализация адаптационных проектов и выпуск адаптационных (переходных) облигаций.

Исследование вопросов формирования ESG-повестки предприятиями нефтегазового сектора экономики России

Помимо официального определения устойчивого развития, в общественном и научном дискурсе существуют различные трактовки, предложенные как российскими, так и зарубежными учеными в целях решения поставленных ими задач.

Так, например, трактовка устойчивого развития, предложенная в работе Трейси ван Холта и Тенси Уилана (Т. Van Holt, Т. Whelan), фокусируется на принципиальных аспектах концепции устойчивого развития, в числе которых сосредоточение на улучшении показателей устойчивости в тех областях, в которых компания оказывает существенное экологическое или социальное воздействие [21].

Джон Элкингтон (J. Elkington) обосновал концепцию Тройного итога (Triple Bottom Line), в которой декларирована необходимость интеграции экономических, социальных и экологических аспектов деятельности компании [19]. Позже Глобальная инициатива по отчетности (Global Reporting Initiative — GRI) приняла эту концепцию за основу для разработки системы корпоративной отчетности с учетом принципов ответственного ведения бизнеса. Джулия Хартман, Эндрю Инкпен и Каннан Рамасвами (Hartmann et al.) отмечают тот факт, что если ранее вопросы экологической и социальной ответственности, развития ВИЭ рассматривались нефтегазовыми компаниями как второстепенные задачи, то сегодня они являются первостепенными [20]. Вопросы реализации ESG-повестки предприятиями реального сектора экономики современными исследователями охватывают различные аспекты их деятельности, включая, в том числе вопросы оценки бизнеса, эффективности деятельности и оценки ESG-инвестиций. Так, например, Д. Ю. Захматовым обоснованы предложения по развитию методологии оценки стоимости активов в системе ESG-координат [6]. Н. В. Кузнецов и Н. Е. Котова предлагают оценивать деятельность российских государственных корпораций также с позиции ESG-подхода [8]. О. В. Ефимова, М. А. Волков и Д. А. Королева доказали расчетным путем, что следование ESG-принципам является одним из драйверов рыночной доходности для инвесторов [4].

Достаточно распространенными в последние годы стали исследования и в области оценки эффективности ESG-инвестиций, в том числе и компаниями нефтегазового сектора ТЭК России. Так, А. О. Володиной и М. Б. Траченко выполнен сравнительный анализ доходности рыночных индексов компаний, в основе формирования которых лежат ESG-критерии, и доходности индексов, которые их не учитывают. В результате авторы пришли к выводу, что в 50% случаях ESG-инвестиции повышают доходность рыночных индексов компаний, они характеризуются «более высокой рентабельностью инвестированного капитала, чем традиционные индексные инвестиции, не ориентированные на устойчивое развитие» [1, с. 59].

Подробное исследование результатов применения ESG-принципов российским нефтегазовым бизнесом проведено Т. И. Курносовой, которая сделала вывод о том, что снижение эффективности ESG-инвестиций российских нефтегазовых компаний в последние годы обусловлено влиянием внешних факторов [13].

В работе [3] выполнено сопоставление изменений ESG-рейтинга и капитализации нефтегазовых компаний и сделан вывод, что позиции компаний, осуществляющих ESG-инвестирование на фондовом рынке, выше, чем у компаний, стратегии которых их не предусматривают. Расчеты, выполненные авторами работы [4], доказывают, что портфель ESG-ориентированных компаний демонстрирует доходность не ниже, чем портфель ESG-нейтральных компаний с учетом риска. Авторы исследования [16] обосновывают тезис о том, что в некоторых случаях слишком активные инвестиции в зеленые решения могут иметь негативные последствия вследствие высокого риска и отсутствия гарантий по возврату.

Аналогичное исследование выполнено российскими авторами А. И. Изгаровой, Е. М. Роговой и О. В. Бахаревой, однако в результате исследования данных о ESG-инвестициях 11 российских компаний, входящих в топ ESG-рейтинга агентства

«Эксперт РА», авторы пришли к выводу, что «новости об инвестициях российских компаний в экологические проекты, решение социальных проблем и корпоративное управление не ведут к повышению доходности акций данных компаний» [7, с. 18]. Это свидетельствует о том, что российские инвесторы пока не рассматривают ESG-проекты и практики устойчивого развития в качестве необходимого критерия принятия инвестиционных решений.

Сложность экономических и социальных проблем современной России вызывают необходимость углубленного исследования эффективности ESG-инвестиций компаниями нефтегазового сектора, которые в последние годы активно внедряют практики ESG, занимая лидирующие позиции в различного рода ESG-рейтингах и рэнкингах.

Так, например, в рейтинге предприятий в области устойчивого развития (ESG-индексы) Российского союза промышленников и предпринимателей (РСПП) из первых 10 позиций 4 занимают нефтегазовые компании — «Газпром», «Лукойл», «Роснефть» и «Сургутнефтегаз» (табл. 2).

Данные табл. 2 свидетельствуют о том, что на протяжении последних трех лет практически все ведущие нефтегазовые компании улучшили свои позиции в рейтинге ESG-индексов РСПП. Так, например, если в рейтинге 2021 г. компания ПАО «Сургутнефтегаз» была на 12-м месте, то в рейтинге 2023 г. она поднялась на 7-ю позицию; ПАО «Татнефть» за аналогичный период поднялась с 17-й до 11-й позиции.

Такая тенденция позволяет сделать вывод о том, что компании становятся более ответственными в отношении экологических, социальных и корпоративных управленческих вопросов.

Анализируя материалы интернет-сайтов компаний — лидеров рейтинга РСПП, стратегические документы и годовые отчеты о деятельности в области устойчивого развития компаний ПАО «Газпром», ПАО «Лукойл» и ПАО «НК «Роснефть», можно заключить, что задачи в сфере ESG интегрированы в корпоративные стратегии развития,

Таблица 2

Рейтинг российских нефтегазовых компаний в ESG-индексах РСПП

Table 2. Rating of Russian oil and gas companies in ESG-indices of Russian Union of Industrialists and Entrepreneurs

Наименование компании	Место в рейтинге РСПП		
	2021	2022	2023
Газпром	1	1	1
Лукойл	2	2	2
Роснефть	3	3	3
Сургутнефтегаз	12	7	7
Татнефть	17	11	11
НОВАТЭК	18	13	13
Ямал СПГ	67	27	27
Сахалин Энерджи	48	38	38
Славнефть	96	54	54
Руснефть	н/д	68	68
Иркутская нефтяная компания (ИНК)	н/д	91	91

Источник: ESG индексы и рейтинги РСПП в области устойчивого развития [Электронный ресурс]. URL: https://rspp.ru/upload/content/822/zg3v2bu9s8vofeeottbbbv79s7ltrdi/Prezentatsiya_ESG_indeksy_-2023_fin.pdf (дата обращения: 29.01.2024).

их решение контролируется специально созданными структурными подразделениями и включает в себя как экологические, так и социальные и управленческие аспекты.

Рассмотрим позиции нефтегазовых компаний в рейтинге ESG-прозрачности РА «Эксперт РА», который оценивает прозрачность по четырем основным блокам с равными весами и практически по всем факторам предусмотрена трехбалльная оценка (2 — полное раскрытие, 1 — раскрытие есть, но неполное/недостаточное, 0 — раскрытие отсутствует). Результаты рейтинга за последние три года представлены в табл. 3.

Таблица 3

**Рейтинг ESG-прозрачности российских нефтегазовых компаний
РА «Эксперт РА» (баллы)**

Table 3. Ranking of ESG transparency of Russian oil and gas companies of Expert Rating Agency (points)

Наименование компании	2021 г.				2022 г.				2023 г.			
	Е	S	G	Итог	Е	S	G	Итог	Е	S	G	Итог
ПАО «ЛУКОЙЛ»	2	2	2	2	2	1,8	1,4	1,75	0,5	0,45	0,5	1,91
ПАО «Газпром нефть»	2	2	2	1,95	0,76	0,8	0,6	0,64	н/д	н/д	н/д	н/д
ПАО «НОВАТЭК»	2	1,8	2	1,95	2	1,8	2	1,95	0,5	0,5	0,5	2,0
ПАО «НК «Роснефть»	2	2	2	1,95	1,84	1,2	1,6	1,61	н/д	н/д	н/д	н/д
ПАО «Газпром»	2	1,8	2	1,9	2	1,8	2	1,9	0,5	0,45	0,45	1,5
ООО «Сахалинская энергия»	2	1,8	1,4	1,75	н/д	н/д	н/д	н/д	0,44	0,45	0,40	1,64
АО «Зарубежнефть»	1,25	1,8	1,8	1,64	н/д	н/д	н/д	н/д	н/д	н/д	н/д	н/д
ОАО «Севернефтегазпром»	1,75	1,6	1,8	1,56	1,68	0,6	1,6	1,22	н/д	н/д	н/д	н/д
ПАО «Татнефть»	2	1,8	1,8	1,53	1,76	2	1,8	1,84	0,5	0,5	0,5	1,93
ПАО НК «РуссНефть»	1,25	1,4	1,6	1,06	0,12	0,8	1,8	0,73	0,1	0,2	0,4	0,7
ПАО «Сургутнефтегаз»	1,75	1,0	1,2	0,99	н/д	н/д	н/д	н/д	н/д	н/д	н/д	н/д

Составлено авторами.

Источники: ESG-прозрачность российских компаний: равнение на экспортеров. Рейтинг ESG-прозрачности российских компаний и банков [Электронный ресурс]. URL: <https://raexpert.ru/rankingtable/esg/2021/tab1/> (дата обращения: 29.01.2024); ESG-прозрачность: базовая ценность. Рейтинг ESG-прозрачности российских компаний и банков [Электронный ресурс]. URL: <https://raexpert.ru/rankingtable/esg/2023/tab1/> (дата обращения: 29.01.2024); ESG-прозрачность: изобрести заново. Рейтинг ESG-прозрачности российских компаний и банков [Электронный ресурс]. URL: <https://raexpert.ru/rankingtable/esg/2022/tab1/> (дата обращения: 29.01.2024).

Как следует из приведенных в табл. 3 данных, за последние три года позиции российских нефтегазовых компаний (за исключением ПАО «НОВАТЭК») существенно ухудшились. Многие нефтегазовые компании, в том числе ПАО «Газпром нефть», ПАО «НК „Роснефть“», ПАО «Сургутнефтегаз» отсутствуют в ранкинге ESG-прозрачности РА «Эксперт РА» за 2023 г. Рекордным по уровню прозрачности в области ESG стал 2021 г., когда российские компании стали активнее использовать международные стандарты GRI, TCFD, SASB. Однако в 2022 г. ситуация изменилась. Опасаясь санкций, многие воспользовались возможностью не раскрывать информацию, в том числе нефинансовую. Отсутствие иностранных инвесторов, как основного стимула для развития ESG-повестки в России, вынудило бизнес пересмотреть свои приоритеты в пользу устойчивого развития в соответствии с запросами внутреннего рынка и регулирующих органов [5 и др.].

Об этом же свидетельствуют и данные ESG-рейтинга, формируемого Рейтинговым агентством АК&М: если в рейтинге 2022 г. (в котором используется отчетность за 2021 г.) были представлены 8 нефтегазовых компаний, то в рейтинге 2023 г. их количество сократилось в два раза — до 4 компаний (табл. 4).

Изменения рейтинговых позиций компаний показывают, насколько снизилась социальная эффективность их деятельности: так, например, если в рейтинге 2022 г. показатель социальной эффективности ПАО «Газпром» составлял 898 тыс. усл. руб. / усл. т., то в рейтинге 2023 г. он снизился до 29,8 тыс. усл. руб. / усл. т. Но, несмотря на это, отмечался рост доли социальных затрат в выручке компании с 40,9% до 59,8%. Удельные прямые выбросы ПГ компании сократились с 23,75 т CO₂ экв. на 1 млн. руб. выручки до 18,3 т CO₂ экв. на 1 млн руб. выручки. В целях более

Таблица 4

ESG-рейтинги компаний нефтегазовой отрасли АО «Рейтинговое агентство АК&М»
Table 4. ESG ratings of oil and gas companies AK&M Rating Agency

Место в рейтинге			Наименование компании	Показатель социальной эффективности деятельности компании, тыс. усл. руб. / усл. т	Доля социальных затрат в выручке компаний	Удельные прямые выбросы парниковых газов, т CO ₂ экв. на 1 млн руб. выручки
социальной эффективности	ответственности перед обществом	углеродного следа				
1	2	3	4	5	6	7
2023						
1	2	1	Сургутнефтегаз	186,3	69,2%	0,74
2	4	2	Татнефть	87,4	50,0%	6,24
3	1	3	ИНК	45,7	71,8%	11,9
4	3	4	Газпром	29,8	59,8%	18,3
2022						
1	4	4	Сахалинская энергия	5478	39,8%	7,82
2	1	2	Татнефть	3236	53,4%	5,89
3	7	5	НОВАТЭК	1380	15,8%	8,85
4	3	6	Газпром	898	40,9%	23,75

1	2	3	4	5	6	7
5	6	1	Лукойл	786	19,6%	3,86
6	2	3	Роснефть	771	48,7%	6,19
7	5	7	РНГ	454	29,5%	25,04
8	8	–	ИНК	289	8,8%	–
2021						
1	2	6	Сахалинская энергия	6865,0	63,3%	11.58
2	3	–	Газпром	884,1	49,6%	–
3	1	–	Сургутнефтегаз	696,7	66,8%	–
4	5	2	Лукойл	614,4	21,9%	7.57
5	4	–	РНГ	162,5	27,3%	–

Источник: ESG-рейтинги компаний нефтегазовой отрасли АО «Рейтинговое агентство АК&М» [Электронный ресурс]. URL: <https://akmrating.ru/esgreiting/> (дата обращения: 29.01.2024).

детальной оценки эффективности ESG-инвестиций компаниями нефтегазового сектора России сделаем выборку компаний отрасли, информация о ESG-инвестициях которых находится в свободном доступе (табл. 5).

Таблица 5

**Динамика ESG-инвестиций компаний нефтегазового сектора России
за период 2020–2022 гг. (млн руб.)**

Table 5. Dynamics of ESG investments of companies in the Russian oil and gas sector over the period of 2020–2022 (million rubles)

Наименование показателя / компании	2020	2021	2022
<i>Общая сумма ESG-инвестиций</i>	333 635	408 411	483 954
ПАО «Газпром»	120 534	180 633	252 975
ПАО «Татнефть»	31 450	35 203	37 691
ПАО «Лукойл»	69 607	69 280	72 154
ПАО «НОВАТЭК»	8182	8108	8168
ПАО «НК «Роснефть»	103 861	115 186	112 966
<i>- на охрану окружающей среды</i>	160 741	221 028	214 176
ПАО «Газпром»	49 121	97 543	89 139
ПАО «Татнефть»	11 265	11 800	10 800
ПАО «Лукойл»	53 630	54 041	54 832
ПАО «НОВАТЭК»	2382	2908	2568
ПАО «НК «Роснефть»	44 343	54 735	56 837
<i>- затраты на ДМС, страхование от несчастных случаев и заболеваний, страхование жизни</i>	78 965	82 394	82 161
ПАО «Газпром»	15 400	15 700	16 900
ПАО «Татнефть»	5970	7904	10 010
ПАО «Лукойл»	7977	8539	9222
ПАО «НОВАТЭК»	1600	2000	2300

Наименование показателя / компании	2020	2021	2022
ПАО «НК «Роснефть»	48 018	48 251	43 729
- объем финансирования благотворительной деятельности	21 765	22 563	23 670
ПАО «Газпром»	257	295	368
ПАО «Татнефть»	5536	5432	7914
ПАО «Лукойл»	2960	3484	1800
ПАО «НОВАТЭК»	1512	1152	1188
ПАО «НК «Роснефть»	11 500	12 200	12 400
- развитие местных сообществ	72 164	82 426	163 947
ПАО «Газпром»	55 757	67 095	146 568
ПАО «Татнефть»	8679	10 067	8967
ПАО «Лукойл»	5040	3216	6300
ПАО «НОВАТЭК»	2688	2048	2112
ПАО «НК «Роснефть»	н/д	н/д	н/д

Источники: Интегрированный годовой отчет ПАО «Татнефть» за 2022 год [Электронный ресурс]. URL: <https://www.tatneft.ru/aksioneram-i-investoram/raskritie-informatsii/godovie-otcheti> (дата обращения: 02.02.2024); Отчет в области устойчивого развития ПАО «НК «Роснефть» за 2022 год [Электронный ресурс]. URL: https://www.rosneft.ru/upload/site1/document_file/Rosneft_CSR2022_RUS.pdf (дата обращения: 02.02.2024); Отчет о социальной деятельности Группы Газпром за 2022 год [Электронный ресурс]. URL: https://www.akm.ru/upload/akmrating/Gazprom-sustainability-report_2022.pdf (дата обращения: 02.02.2024); Отчет об устойчивом развитии Группы «Лукойл» за 2022 год [Электронный ресурс]. URL: <https://lukoil.ru/Sustainability/SustainabilityReport> (дата обращения: 02.02.2024); Отчет об устойчивом развитии ПАО «НОВАТЭК» за 2022 год [Электронный ресурс]. URL: https://www.novatek.ru/common/upload/doc/2023/NOVATEK_SR_2022_RUS.pdf (дата обращения: 02.02.2024).

Из данных табл. 5 следует, что общая сумма ESG-инвестиций анализируемых нефтегазовых компаний за последние три года существенно выросла: если в 2020 г. она составляла 333,6 млрд руб., то к концу 2022 г. она выросла до 483,9 млрд руб., то есть более чем на 45%; лидируют по объемам ESG-инвестиций ПАО «Газпром» и ПАО «НК «Роснефть»: 253 млрд руб. и 113 млрд руб. соответственно.

Структура ESG-инвестиций российских нефтегазовых компаний за последние три года практически не изменилась (рис. 1).

Как следует из приведенных на рис. 1 данных, наибольшую долю в структуре ESG-инвестиций российских нефтегазовых компаний в период 2020–2022 гг. занимают затраты на охрану окружающей среды — их доля колебалась в пределах 46–54%.

Выполним оценку эффективности ESG-инвестиций российских нефтегазовых компаний с использованием корреляционно-регрессионной зависимости между показателями ESG-инвестиций и показателем чистой прибыли.

Графики зависимости между указанными показателями и линия тренда (с использованием встроенных функций MS Excel) представлены на рис. 2.

Анализ значений рассчитанных коэффициентов корреляции (табл. 6) показывает, что у трех из пяти анализируемых нефтегазовых компаний наблюдается умеренный и высокий уровни зависимости между показателями ESG-инвестиций и показателем чистой прибыли.



Рис. 1. Структура ESG-инвестиций российских нефтегазовых компаний
 Fig. 1. Structure of ESG investments of Russian oil and gas companies

Интересным представляется тот факт, что зависимость между анализируемыми показателями у компании ПАО «НОВАТЭК» оказалась обратной и слабой ($-0,358$), т.е. увеличение одного показателя приводит к уменьшению другого, что может являться предметом отдельного исследования в будущем.

Сводный показатель по четырем компаниям (без ПАО «НОВАТЭК») также показывает наличие высокого уровня корреляции ($0,7358$) между показателями ESG-инвестиций и чистой прибылью и свидетельствует о том, что компании, активно инвестирующие в экологические, социальные и управленческие вопросы (ESG), как правило, имеют более высокую чистую прибыль. Это может быть связано с тем, что такие инвестиции способствуют улучшению репутации компании, снижению экологических рисков и повышению эффективности управления.

Как следует из данных табл. 5, наибольшая корреляция между объемом ESG-инвестиций и чистой прибылью компаний наблюдается для ПАО «Татнефть»

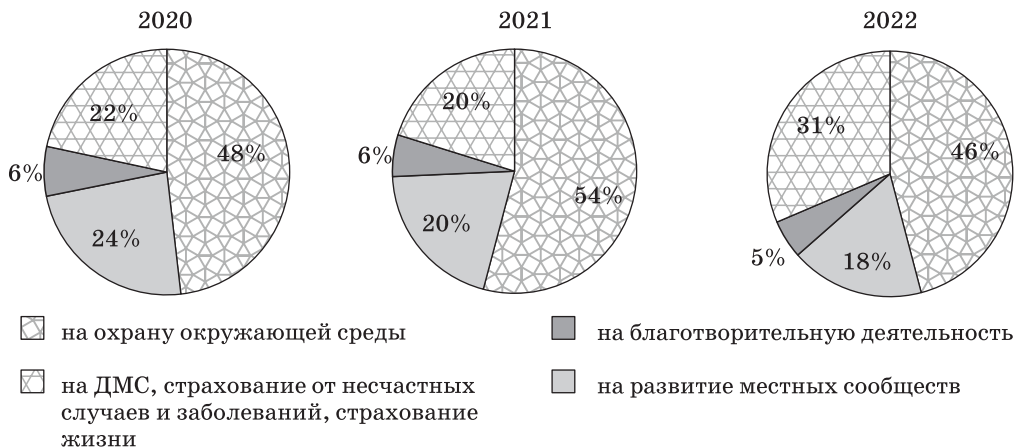
Таблица 6

Результаты расчета коэффициентов корреляции между показателями ESG-инвестиций российских нефтегазовых компаний и показателем чистой прибыли

Table 6. Results of calculation of correlation coefficients between ESG investments of Russian oil and gas companies and net profit

Наименование компании	Коэффициент корреляции ESG-инвестиции / чистая прибыль
ПАО «Газпром»	0,529
ПАО «Татнефть»	0,996
ПАО «Лукойл»	0,422
ПАО «НОВАТЭК»	-0,358
ПАО «НК «Роснефть»	0,995
Сводный коэффициент корреляции (без учета ПАО «НОВАТЭК»)	0,7358

Составлено авторами.



Рис. 2. Корреляционно-регрессионная зависимость между показателями ESG-инвестиций российских нефтегазовых компаний и показателем чистой прибыли

Fig. 2. Correlation-regression relationship between ESG investments of Russian oil and gas companies and net profit

(0,996) и ПАО НК «Роснефть» (0,995). Похожие по сути выводы были получены и при исследовании индекса ESG-трансформации нефтегазовых компаний, рассчитанного на основе рейтинговых показателей RAEX Europe ESG и обобщенной функции желательности Харрингтона в работе [11]. В результате расчетов было установлено, что для компаний ПАО «Татнефть» и ПАО НК «Роснефть» значение уровня ESG-трансформации «очень высокие» и составляют, соответственно, 0,754 и 0,683.

Обобщая результаты выполненных исследований, можно утверждать, что внимание к экологическим и социальным вопросам может быть одним из факторов успеха компании. Это означает, что компании, активно внедряющие практики устойчивого развития и стремящиеся к высокому качеству корпоративного управления, как правило, получают более высокую чистую прибыль и привлекают больше инвестиций.

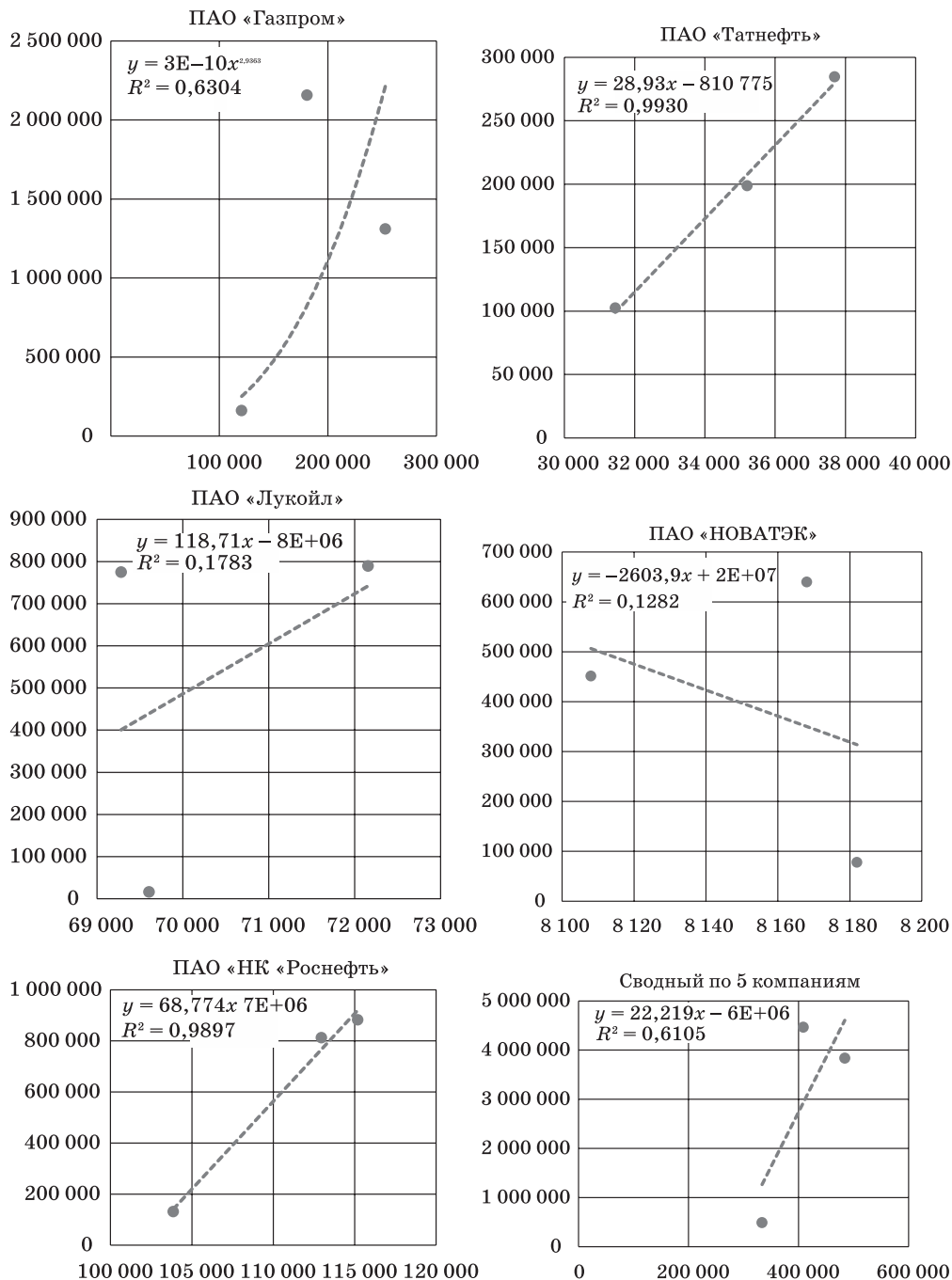
Обсуждение

В результате проведенного исследования было выявлено, что российский нефтегазовый сектор активно реализует ESG-проекты и улучшает свои позиции в профильных рейтингах. Однако рентабельность ESG-инвестирования остается нестабильной, поэтому необходимо продолжать работу по повышению уровня экологической и социальной ответственности, а также эффективности управления рисками. Отдельное внимание необходимо уделить увеличению прозрачности в данной сфере, для чего необходимы закрепленные на законодательном уровне требования к составлению отчетности по устойчивому развитию по всем трем аспектам ESG. Несмотря на то, что крупные российские нефтегазовые компании составляют отчеты об устойчивом развитии, они не в полной мере соответствуют критериям ESG-отчетности, которые необходимо разрабатывать на основе международных стандартов GRI, TCFD (Task Force on Climate-related Financial Disclosures) и SASB (Sustainability Accounting Standards Board). Только так можно обеспечить возможность оценки и сопоставления показателей эффективности ESG-инвестиций предприятий отрасли и повысить ее конкурентоспособность на мировом рынке.

Анализ отчетов компаний о деятельности в области устойчивого развития позволяет сформулировать ряд проблем, которые затрудняют оценку эффективности ESG-инвестиций в российских нефтегазовых компаниях. Во-первых, в отрасли существует множество разных подходов к интеграции принципов ESG и мониторингу этого процесса с использованием KPI; эти подходы являются недостаточно гибкими для учета уникального опыта каждой компании в области ESG, текущие показатели в основном сосредоточены на рисках и воздействиях, но не учитывают такие важные факторы, как социально-экономический вклад и доступ к зеленой энергии. Во-вторых, текущий подход к измерению выбросов при использовании углеводородов затрудняет демонстрацию усилий в направлении их сокращения. В-третьих, компании не достаточно проявляют активности в отслеживании и раскрытии информации об эффективности ESG-стратегий.

С целью разрешения этих проблем, считаем целесообразным разработку на уровне отраслевых регуляторов документа, который будет включать пакет преференций для нефтегазовых компаний, реализующих ESG-повестку. Востребованы любые формы адресной финансовой поддержки реализующих ESG-проекты компаний, помогающие достигнуть целей национальных проектов. Такая поддержка может предоставляться в форме налоговых льгот, предоставления долгосрочного и дешевого финансирования для реализации ESG-проектов через инфраструктурные госбанки, ускоренной амортизации капитальных вложений в ESG-проекты, обеспечения

стабильного финансирования совместных проектов в сфере устойчивого развития регионов базирования нефтегазовых компаний.

Заключение

По результатам выполненного исследования представляется возможным сделать следующие выводы.

1. Одним из ключевых направлений развития нефтегазового бизнеса является цифровая трансформация, позволяющая, помимо повышения эффективности и конкурентоспособности, дать адекватный ответ на вызовы декарбонизации.

2. Реализация методов корпоративной стратегии и методов операционной эффективности по ключевым векторам (увеличение доли газового бизнеса; развитие ВИЭ; создание рабочих групп по декарбонизации и устойчивому развитию; включение в KPI показателей по экологической безопасности, климатической политике и сокращению выбросов ПГ; включение ESG-показателей в требования к подрядчикам; введение внутренней цены на углерод; разработка и реализация адаптационных проектов и выпуск адаптационных облигаций и др.) позволяет нефтегазовым компаниям решать задачи зеленого перехода.

3. Компании нефтегазового сектора России в последние годы активно внедряют практики ESG, занимая лидирующие позиции в ESG-рейтингах и рэнкингах, но за последние три года их позиции (за исключением ПАО «НОВАТЭК») существенно ухудшились.

4. Между показателями ESG-инвестиций и чистой прибыли нефтегазовых компаний России имеется высокий уровень корреляции, обусловленный тем, что такие инвестиции способствуют улучшению репутации компании, снижению экологических рисков и повышению эффективности управления.

Литература

1. Володина А. О., Траченко М. Б. Доходность ESG-инвестирования на развитых и развивающихся рынках с учетом временного горизонта // Финансовый журнал. 2023. № 2. С. 59–73.
2. Декарбонизация нефтегазовой отрасли: международный опыт и приоритеты России / Е. Грушевенко, С. Капитонов, Ю. Мельников [и др.]. М. : Сколково, 2021. 158 с.
3. Деревянко Е. А. Влияние ESG-рейтинга нефтегазовых компаний на динамику их капитализации // Развитие Российской экономики и ее финансовая безопасность в условиях современных вызовов и угроз: материалы Международной научно-практической конференции. Ростов-на-Дону : Ростовский государственный экономический университет «РИНХ», 2022. С. 41–44.
4. Ефимова О. В., Волков М. А., Королева Д. А. Анализ влияния принципов ESG на доходность активов: эмпирическое исследование // Финансы: теория и практика. 2021. Т. 25. № 4. С. 82–97. DOI: 10.26794/2587-5671-2021-25- 4-82-9.
5. Жанахова Е., Митрофанов П. ESG-прозрачность: раскрыть нельзя закрыть [Электронный ресурс]. URL: https://raexpert.ru/researches/sus_dev/esg_2022/ (дата обращения: 01.02.2024).
6. Захматов Д. Ю. Система ESG-координат в методологии оценки стоимости активов // Вестник Томского государственного университета. Экономика. 2022. № 59. С. 109–126. DOI: 10.17223/19988648/59/7.
7. Изгарова А. И., Рогова Е. М., Бахарева О. В. Взаимосвязь информации о ESG-инвестициях и доходности акций: кейс крупных российских компаний // Управленец. 2023. Т. 14. № 3. С. 17–29.
8. Кузнецов Н. В., Котова Н. Е. Оценка деятельности российских государственных корпораций с позиции ESG-подхода // Вестник Алтайской академии экономики и права. 2021. № 11. С. 231–235.
9. Куклина Е. А. Стратегия цифровой трансформации как инструмент реализации бизнес-стратегии компании нефтегазового сектора современной России // Управленческое консультирование. 2021. № 6. С. 40–53. DOI: 10.22394/1726-1139-2021-6-40-53.

10. *Куклина Е. А.* К вопросу применения инструментов ESG-инвестирования (в контексте цифровой и «зеленой» трансформации нефтегазовой отрасли Российской Федерации) / Государство и бизнес. Направления социально-экономического развития: материалы XV Международной научно-практической конференции. Санкт-Петербург, 26–27 апреля 2023 г. В 2 т. Т. 1. СПб. : ИПЦ СЗИУ РАНХиГС, 2023. С. 67–79.
11. *Куклина Е. А., Дементьев К. И.* ESdIGital-трансформация российских нефтегазовых компаний: риски и оценки // Управленческое консультирование. 2023. № 7. С. 53–71. DOI: 10.22394/1726-1139-2023-7-53-71.
12. *Куклина Е. А., Дементьев К. И.* ESdIGital-трансформация предприятий нефтегазового сектора как фактор изменения бизнес-моделей и инструмент модернизации экономики современной России // Проблемы экономики и управления нефтегазовым комплексом. 2024. № 2 (230). С. 23–31.
13. *Курносова Т. И.* Отечественный и зарубежный опыт использования ESG-принципов в разработке стратегии развития нефтегазового бизнеса // Экономика, предпринимательство и право. 2022. Т. 12. № 1. С. 387–410.
14. *Рябова М. И.* Особенности стратегий российских нефтегазовых компаний в условиях энергетического перехода // Вестник МГИМО-Университета. 2023. № 16 (1). С. 219–238.
15. *Стратегическое управление нефтегазовым комплексом: кризис и перспективы устойчивого развития* / под науч. ред. д. э. н., профессора Е. А. Телегиной. М. : «Информ-Знание», 2009. 400 с.
16. *Aastvedt T. M., Behmiri N. B., Lu L.* Does Green Innovation Damage Financial Performance of Oil and Gas Companies? Resources Policy. 2021. N 73 (4). P. 102235. DOI: 10.1016/j.resourpol.2021.102235.
17. *Bricout A., Slade R., Staffell I., Halttunen K.* From the Geopolitics of Oil and Gas to the Geopolitics of the Energy Transition: Is there a Role for European Supermajors? Energy Research & Social Science. 2022. N 88 (3). P. 102634. DOI: 10.1016/j.erss.2022.102634.
18. *Dunbar W., Fraser J., Reynolds A., Kunz N.* (2020). Mining Needs New Business Models // The Extractive Industries a. Soc. Vol. 7. N 2. P. 263–266.
19. *Elkington J.* Enter the triple bottom line // The triple bottom line: Does it all add up? London, New York : Routledge, 2013. P. 23–38.
20. *Hartmann J., Inkpen A. C., Ramaswamy K.* Different Shades of Green: Global Oil and Gas Companies and Renewable Energy // Journal of International Business Studies. 2021. N 52 (1). P. 879–903. DOI: 10.1057/s41267-020-00326-w.
21. *Van Holt T., Whelan T.* Research frontiers in the era of embedding sustainability: Bringing social and environmental systems to the forefront // Journal of Sustainability Research. 2021. N 3 (2). P. e210010. DOI: 10.20900/jsr20210010.

Об авторах:

Куклина Евгения Анатольевна, профессор кафедры бизнес-информатики Северо-Западного института управления РАНХиГС (Санкт-Петербург, Российская Федерация), доктор экономических наук, профессор; jeakuklina@mail.ru

Пальчик Александра Дмитриевна, магистрант кафедры экономики Северо-Западного института управления РАНХиГС (Санкт-Петербург, Российская Федерация); sasha.7901@mail.ru

References

1. Volodina A. O., Trachenko M. B. Profitability of ESG investment in developed and emerging markets, considering the time horizon // Financial Journal [Finansovyi zhurnal]. 2023. N 2. P. 59–73. (In Russ.).
2. Decarbonization of the oil and gas industry: international experience and priorities of Russia / E. Grushevenko, S. Kapitonov, Yu. Melnikov [and other]. Moscow: Skolkovo, 2021. 158 p. (In Russ.).
3. Derevyanko E. A. The influence of the ESG rating of oil and gas companies on the dynamics of their capitalization // Development of the Russian economy and its financial security in the context of modern challenges and threats: materials of the International Scientific and Practical Conference. Rostov-on-Don: Rostov State University of Economics “RINH”, 2022. P. 41–44. (In Russ.).

4. Efimova O.V., Volkov M.A., Koroleva D.A. Analysis of the influence of ESG principles on asset profitability: an empirical study // Finance: theory and practice [Finansy: teoriya i praktika]. 2021. Vol. 25, N 4. P. 82–97. DOI: 10.26794/2587-5671-2021-25-4-82-9 (In Russ.).
5. Zhanakhova E., Mitrofanov P. ESG-transparency: it is impossible to open and close [Electronic resource]. URL: https://raexpert.ru/researches/sus_dev/esg_2022/ (date of reference: 02/01/2024). (In Russ.).
6. Zakhmatov D.Yu. The ESG coordinate system in the methodology of asset valuation // Bulletin of Tomsk State University. Economy [Vestnik Tomskogo gosudarstvennogo universiteta. Ekonomika]. 2022. N 59. P. 109–126. doi: 10.17223/19988648/59/7 (In Russ.).
7. Izgarova A.I., Rogova E.M., Bakhareva O.V. The relationship of information on ESG investments and stock returns: a case of large Russian companies // Manager [Upravenets]. 2023. Vol. 14, N 3. P. 17–29. (In Russ.).
8. Kuznetsov N.V., Kotova N.E. Assessment of the activities of Russian state corporations from the perspective of the ESG approach // Bulletin of the Altai Academy of Economics and Law [Vestnik Altaiskoi Akademii ekonomiki i prava]. 2021. N 11. P. 231–235. (In Russ.).
9. Kuklina E.A. Digital transformation strategy as a tool for implementing the business strategy of a company in the oil and gas sector of modern Russia // Administrative consulting [Upravlencheskoe konsul'tirovanie]. 2021. N 6. P. 40–53. <https://doi.org/10.22394/1726-1139-2021-6-40-53> (In Russ.).
10. Kuklina E.A. On the issue of using ESG investment tools (in the context of digital and “green” transformation of the oil and gas industry of the Russian Federation) // State and business. Directions of socio-economic development: materials of the XV International Scientific and Practical Conference. St. Petersburg, April 26–27, 2023. In 2 vols. Vol. 1. St. Petersburg: North-Western Institute of Management of RANEPa (St. Petersburg, Russian Federation), 2023. P. 67–79. (In Russ.).
11. Kuklina E.A., Dementiev K.I. ESdIGital-transformation of Russian oil and gas companies: risks and assessments // Administrative consulting [Upravlencheskoe konsul'tirovanie]. 2023. N 7. P. 53–71. <https://doi.org/10.22394/1726-1139-2023-7-53-71> (In Russ.).
12. Kuklina E.A., Dementiev K.I. ESdIGital-transformation of oil and gas sector enterprises as a factor of changing business models and a tool for modernizing the economy of modern Russia // Problems of economics and management of the oil and gas complex [Problemy ekonomiki i upravleniya neftegazovym kompleksom]. 2024. N 2(230). P. 23–31. (In Russ.).
13. Kurnosova T.I. Domestic and foreign experience of using ESG principles in the development of an oil and gas business development strategy // Economics, Entrepreneurship and Law [Ekonomika, predprinimatel'stvo i pravo]. 2022. Vol. 12. N 1. P. 387–410. (In Russ.).
14. Ryabova M.I. Features of strategies of Russian oil and gas companies in the conditions of energy transition // Bulletin of MGIMO University [Vestnik MGIMO-Universiteta]. 2023. N 16 (1). P. 219–238. (In Russ.).
15. Strategic management of the oil and gas complex: crisis and prospects for sustainable development. Under the scientific editorship of Doctor of Economics, Professor E.A. Telegina. Moscow: “Inform-Znanie”, 2009. 400 p. (In Russ.).
16. Aastvedt T.M., Behmiri N.B., Lu L. Does Green Innovation Damage Financial Performance of Oil and Gas Companies? Resources Policy. 2021. N 73 (4). P. 102235. DOI: 10.1016/j.resourpol.2021.102235.
17. Bricout A., Slade R., Staffell I., Halttunen K. From the Geopolitics of Oil and Gas to the Geopolitics of the Energy Transition: Is there a Role for European Supermajors? Energy Research & Social Science. 2022. N 88 (3). P. 102634. DOI: 10.1016/j.erss.2022.102634.
18. Dunbar W., Fraser J., Reynolds A., Kunz N. Mining Needs New Business Models // The Extractive Industries a. Soc. 2020. Vol. 7. N 2. P. 263–266.
19. Elkington J. Enter the triple bottom line // The triple bottom line: Does it all add up? London, New York : Routledge, 2013. P. 23–38.
20. Hartmann J., Inkpen A.C., Ramaswamy K. Different Shades of Green: Global Oil and Gas Companies and Renewable Energy // Journal of International Business Studies. 2021. N 52 (1). P. 879–903. DOI: 10.1057/s41267-020-00326-w.
21. Van Holt T., Whelan T. Research frontiers in the era of embedding sustainability: Bringing social and environmental systems to the forefront // Journal of Sustainability Research. 2021. N 3 (2). P. e210010. DOI: 10.20900/jsr20210010.

About the authors:

Evgenia A. Kuklina, Professor of the Department of Business Informatics of North-West Institute of Management of RANEPA (St. Petersburg, Russian Federation), Doctor of Economics, Professor; jeakuklina@mail.ru

Alexandra D. Palchik, Graduate student, of the Department of Economics of North-West Institute of Management of RANEPA (St. Petersburg, Russian Federation); sasha.7901@mail.ru

Оценка обеспеченности социальной инфраструктурой как инструмент реализации социально-экономической политики региона*

Мисько О. Н., Елацков А. Б. *, Москаленко В. Н.

Российская академия народного хозяйства и государственной службы при Президенте Российской Федерации (Северо-Западный институт управления РАНХиГС), Санкт-Петербург, Российская Федерация; *elatskov@mail.ru

РЕФЕРАТ

В данной статье обозначено понятие инструмента реализации социально-экономической политики и в качестве одного из них, а именно системного инструмента обратной связи, рассмотрена оценка обеспеченности населения социальной инфраструктурой. В работе обсуждается важное значение социальной инфраструктуры для социально-экономического развития региона и методы оценки обеспеченности ею населения, выделены основные этапы проведения данной процедуры и ее взаимосвязи с другими ключевыми инструментами, что представлено в форме графической схемы; обсуждены основные задачи и особенности нормирования показателей как процедуры выработки эталонной меры оценки; обсуждены и систематизированы основные подходы к расчету социально-инфраструктурной обеспеченности — ключевому понятию для проведения самой оценки. При этом в качестве расчетных единиц взяты не объекты инфраструктуры, а более дробные единицы — элементы. Предложено систематизировать различные методики и выражающие их формулы в виде своеобразной матрицы, зависящей от используемых аргументов.

Ключевые слова: интегральный индекс, методики расчета, нормативы обеспеченности, нормирование, элементы социальной инфраструктуры

Для цитирования: Мисько О. Н., Елацков А. Б., Москаленко В. Н. Оценка обеспеченности социальной инфраструктурой как инструмент реализации социально-экономической политики региона // Управленческое консультирование. 2024. № 2. С. 126–147.

Social Infrastructure Provision Assessment as a Tool for Implementing Provincial Socio-Economic Policy

Oleg N. Misko, Aleksei B. Elatskov*, Valerii N. Moskalenko

Russian Presidential Academy of National Economy and Public Administration (North-West Institute of Management of RANEPA), Saint Petersburg, Russian Federation; *elatskov@mail.ru

ABSTRACT

This article outlines the concept of a tool for the implementation of socio-economic policy and considers the assessment of social infrastructure provision of the population as one of them, namely a systemic feedback tool. The paper discusses the importance of social infrastructure for the socio-economic development of the province and the methods of assessing the provision of the population with it, identifies the main stages of this procedure and its relationship with other key tools, which is presented in the form of a graphical scheme; discusses the main tasks and features of rationing of indicators as a procedure for developing a reference measure of assessment; discusses and systematizes the main approaches to the calculation of socio-infrastructure provision. At the same time, not infrastructure objects, but more fractional units — elements — are taken as calculation units. It is proposed to systematize various calculation methods in the form of a matrix depending on the arguments used.

* Исследование выполнено в рамках инициативной НИР «Интеграционные процессы СНГ: проблемы, возможности и перспективы».

Keywords: integral index, calculation methods, standards of provision, rationing, elements of social infrastructure

For citing: Misko O. N., Elatskov A. B., Moskalenko V. N. Social infrastructure provision assessment as a tool for implementing provincial socio-economic policy // Administrative consulting // Administrative consulting. 2024. N 2. P. 126–147.

Введение

Социально-экономическая политика региона играет важную роль в формировании благоприятной экономической среды, поддержании социальной стабильности и обеспечении устойчивого развития. Для реализации этой политики органы власти используют различные инструменты и стратегии, которые включают в себя широкий спектр мероприятий, направленных на решение социальных и экономических проблем, а также на улучшение качества жизни граждан. Однако в условиях постоянных изменений в экономике и обществе, инструменты реализации социально-экономической политики нуждаются в актуализации и совершенствовании, что дает возможность более эффективно разрабатывать и реализовывать саму политику, оценивать и обеспечивать ее эффективность.

Вместе с тем огромную и все возрастающую роль в социально-экономическом развитии регионов играет социальная инфраструктура, развитие которой стало одной из ключевых задач проведения социально-экономической политики. Для ее решения требуется применение и совершенствование специальных инструментов, одним из которых выступает оценка обеспеченности населения социальной инфраструктурой. Способам и методам ее проведения в отечественной литературе посвящено немало публикаций [1–14 и др.]. Цель данной статьи — выяснить значение и содержание оценки обеспеченности населения социальной инфраструктурой как особого инструмента реализации социально-экономической политики региона, а также предложить подход к систематизации многообразных методик расчета показателей обеспеченности — логической и математической основы такой оценки.

Теоретические основы исследования

Инструменты реализации социально-экономической политики

Инструменты, применяемые для реализации социально-экономической политики региона, можно разделить на несколько категорий.

Законодательное, нормативное и административное регулирование. Оно играет важнейшую роль в реализации социально-экономической политики. Законы и нормативные акты устанавливают правила и рамки для деятельности в различных областях, включая экономику, образование, здравоохранение и социальное обеспечение. Особую роль в рассматриваемом контексте выполняет нормирование целевых показателей развития.

Финансовые и экономические инструменты обеспечивают наличие необходимых финансовых ресурсов для реализации соответствующей политики и стимулируют экономическую активность. Они включают в себя, в частности, бюджетирование, бюджетные ассигнования, налоговую политику, инвестиционные программы, субсидии и государственные гарантии. Эти инструменты могут быть использованы для стимулирования экономического роста, поддержки отдельных отраслей или групп населения, а также для вложений в социальную инфраструктуру.

Институциональные механизмы, такие как государственные агентства, министерства и комиссии, бюджетные организации и государственные унитарные предприятия, которые обеспечивают реализацию, координацию и контроль за реализаци-

ей социально-экономической политики. В этом же контексте можно рассматривать создание специализированных инвестиционных фондов и разработку механизмов государственно-частного партнерства.

Взятые вместе, инструменты реализации социально-экономической политики обеспечивают возможность для применения комплексного подхода к управлению и развитию региона. Соответственно, существуют и комплексные инструменты, интегрирующие в себе методы из разных категорий. Одним из таких инструментов являются *программы развития*, которые часто закрепляются законодательно, финансируются как за счет бюджетных средств, так и за счет инвестиций частных компаний, а координируются специально созданными органами или подразделениями. Эти программы включают в себя мероприятия по развитию инфраструктуры, поддержке малого и среднего бизнеса, обеспечению доступности образования и здравоохранения, а также созданию благоприятных условий для привлечения инвестиций. В рассматриваемом контексте важными инструментами служат:

- федеральные целевые программы (ФЦП) и национальные проекты, в реализации которых важная роль отводится региональным органам власти;
- региональные социальные программы, предусматривающие реализацию программ по образованию, здравоохранению, социальной защите и трудоустройству;
- инфраструктурные проекты, включающие финансирование и развитие инфраструктурных объектов, таких как дороги, порты, энергетические системы др.

Успешно достигать поставленных целей возможно только при условии эффективного использования доступных инструментов. Поэтому важной задачей является совершенствование и актуализация этих инструментов, что требует системного подхода и внимания со стороны государственных и общественных структур. В первую очередь важно актуализировать и улучшать *информационные инструменты* мониторинга, оценки и анализа эффективности программ и стратегий развития. Это позволяет поддерживать в рабочем состоянии механизм обратной связи — ключевой элемент в любых системах управления. Соответственно, информационные инструменты можно выделить в отдельную специфическую группу инструментов реализации социально-экономической политики.

Инструмент в общем случае представляет собой некий «черный ящик», на вход которого подается вещество, энергия или информация, представляющие на выходе уже в преобразованном по определенным правилам виде. В случае инструментов оценки, в том числе оценки социально-инфраструктурной обеспеченности, речь идет, прежде всего, о преобразовании информации, включенной в отношения управления. В этом смысле такие инструменты могут быть реализованы в форме правил, алгоритмов, процедур, систем обработки данных и т. п.

Инструменты, в отличие от элементов систем, не являются их неотъемлемыми частями и могут заменяться в зависимости от решаемых задач. Этим же инструментом отличается от способа, который объединяет сами инструменты с целями и задачами их использования. В более конкретном понимании инструмент социально-экономической политики представляет собой ограниченную совокупность взаимосвязанных методов, с помощью которых достигаются цели социально-экономического развития.

Роль социальной инфраструктуры в социально-экономическом развитии региона

Несмотря на значение общественной (public) инфраструктуры (дороги, системы водоснабжения, телекоммуникаций и т. д.) для роста экономики, западные авторы стали обращать на нее особое внимание относительно недавно, лишь с середины 1980-х гг. Важную роль в ее переосмыслении тогда сыграли работы Д. Ашауэра,

показавшего на примере развитых стран, что снижение инвестиций в общественную инфраструктуру приводит в результате к снижению общей производительности [6, с. 177; 17]. Но последующие исследования привели к противоречивым выводам, иногда сводя роль общественной инфраструктуры почти до нуля [6; 20], что имеет ряд возможных объяснений.

Например, «нулевой» эффект может быть связан с тем, что в развитых регионах новая инфраструктура не приносит ничего принципиально нового и, соответственно, не порождает экономического роста, в отличие от развивающихся стран с ее общей недостаточностью [6, с. 180–181]. Мог сыграть роль и эффект агрегирования данных¹. Кроме того, в этих дискуссиях собственно социальная инфраструктура практически не учитывалась, хотя возрастание интереса к исследованию роли общественной инфраструктуры в целом, уже тогда не могло не отразиться и на внимании к инфраструктуре социальной [23], которая непосредственно связана с социальной сферой жизни общества, под которой обычно понимается комплекс отраслей экономики, предназначенных для обеспечения желаемого качества и уровня жизни населения.

Ряд исследований доказывает, особенно на примере развивающихся стран, положительное влияние социальной инфраструктуры, в частности в сфере образования [21], на экономическое развитие стран. При этом развитие отраслей социальной сферы имеет ярко выраженный региональный и территориальный характер, непосредственно отражаясь в благоустройстве и качестве городской среды множества населенных мест. Материально-техническая база функционирования отраслей социальной сферы как раз и предстает социальной инфраструктурой в ее широком понимании.

В последние два десятилетия внимание к ней неуклонно возрастает и в нашей стране. Она, включая такие объекты, как школы, поликлиники, больницы, библиотеки, спортивные площадки, культурные центры обеспечивает основу для воспроизводства и повышения качества человеческого капитала за счет обеспечения доступа к образованию, здравоохранению и другим важным услугам. Также она способствует и экономическому росту, создавая благоприятную среду для бизнеса и привлекая рабочую силу. Подобные инвестиции способствуют увеличению занятости и доходов населения, что способствует развитию региона [6, с. 180].

Наконец, социальная инфраструктура улучшает качество жизни и благополучие населения, предоставляя возможности для его воспроизводства, отдыха, культурного развития и социального взаимодействия. В современной России и большинстве ее регионов достаточно остро стоит демографическая проблема и, по мнению ряда исследователей, одним из факторов ее смягчения может стать как раз развитие социальной инфраструктуры [7; 14].

Ее важность подтверждается и тем, что, по данным Росстата², в допандемийном 2018 г. более 60% расходов консолидированного бюджета России было направлено в социально-культурную сферу, включая расходы на образование (42,2% от направления), здравоохранение (13,3% от направления), социальную политику (33,8% от направления) [14, с. 106]. Практически во всех регионах страны этот показатель не опускался ниже 40%, а почти в четверти — превышал 70% [Там же]. И кроме межрегиональных различий имеется и контраст по линии «город — село»,

¹ Допустим, новая дорога экономит топливо при производстве продукта, но при этом у производителя и продавца топлива снижается доход, и суммарный краткосрочный эффект от дороги оказывается, на первый взгляд, незначительным.

² Регионы России. Социально-экономические показатели. Стат. сб. Росстат. М., 2019. 1204 с.

поскольку в сельской местности ощущается значительный недостаток обеспеченности отдельными видами социальной инфраструктуры.

Среди форм широко понимаемой социальной инфраструктуры обычно рассматривается два блока: инфраструктура социально-бытового обслуживания населения, создающая условия жизнедеятельности, и социально-культурная инфраструктура, обеспечивающая воспроизводство рабочей силы и развитие личности. В более детальном представлении можно выделить группы, связанные с соответствующими отраслями социальной сферы:

- обмен и распределение материальных благ (розничная торговля, страхование, кредитование);
- потребительские услуги населению (ЖКХ, связь, бытовое обслуживание, пассажирский транспорт);
- охрана здоровья (учреждения здравоохранения и спорта, соцобеспечения, санаторного обслуживания);
- повышение культурного и образовательного уровня населения (учреждения образования и культуры, туризма);
- управление общественными системами и поддержание правопорядка.

Примерно в таком же объеме (кроме последнего пункта) социальная инфраструктура понималась и в строительном Своде правил¹. Но, как и в зарубежной литературе, общий объем понятия социальной инфраструктуры, даже в широком смысле, строго не определен и понимается различными авторами по-разному. В частности, предлагается образовательную составляющую (особенно в рамках СПО и ВПО) включать не в социальную, а в производственную инфраструктуру [1, с. 23].

Из-за сложностей в выделении социальной инфраструктуры некоторые западные авторы до сих пор не включают ее в общее понятие инфраструктуры [6, с. 178; 22, р. 356]. Или же наоборот, понимают ее слишком широко, когда к социальной инфраструктуре относят даже законы и общественные нормы [19, р. 137], поскольку под «социальным» (social) зачастую понимаются и общественные связи, и социальный капитал. То есть четкой грани между понятиями пока не проведено, и если одни западные авторы относят, например, дороги [19, р. 67] и водоснабжение к социальной инфраструктуре, то другие — только к общественной (public), но при этом нет четкого различия между самими категориями social и public.

Чтобы избежать трудностей отраслевой классификации, в последние годы в зарубежной литературе общую инфраструктуру, в зависимости от ее назначения, все чаще подразделяют на «жесткую» (hard) и «мягкую» (soft). К первой относят материальные сети и ключевые сооружения (транспорт, дороги, связь, порты, трубопроводы и т. д.), необходимые для функционирования индустриальной страны. Под второй подразумеваются учреждения, участвующие в поддержании образовательных, экономических, медицинских, культурных и социальных стандартов, а также их материальные и нематериальные активы.

Развитие социальной инфраструктуры требует значительных инвестиций со стороны государства, регионов, муниципалитетов, а также бизнеса и общественных фондов. Особенностью инвестиций во многие из типов социальной инфраструктуры является долгосрочная и сверхдолгосрочная окупаемость, поскольку они приносят лишь косвенную экономическую отдачу благодаря улучшению здоровья, образования и благосостояния наличного населения, а в перспективе — и будущих поколений. Именно эти отрасли и соответствующую им инфраструктуру можно именовать социальными в узком смысле слова.

В конечном итоге такие инвестиции приводят к росту общей производительности труда и к долгосрочному повышению привлекательности региона для биз-

¹ СП 136.13330.2012. Здания и сооружения (с изм. от 09.09.2016), п. 3.19.

неса и уже новых инвестиций. Однако для оценки регионального экономического развития обычно используются такие показатели, как уровень занятости, доход на душу населения, валовой региональный продукт, производительность труда. И здесь следует учитывать, что развитие социальной инфраструктуры хотя и оказывает прямое и косвенное положительное влияние на них, но проявляется лишь через многие годы, в связи с чем в комплексной оценке развития региона должны присутствовать специализированные индикаторы, показывающие текущий уровень развития инфраструктуры.

Среди недостатков инвестиций в социальную инфраструктуру можно также выделить высокие первоначальные затраты, необходимость постоянного обслуживания и обновления объектов, сложности в определении приоритетов и распределении ресурсов, политическую инерцию и сопротивление общества изменениям. Тем не менее, в долгосрочной перспективе совокупные преимущества обычно перевешивают недостатки, что делает инвестиции в социальную инфраструктуру важной частью любой комплексной стратегии регионального развития.

Вместе с тем в современных условиях, несмотря на всю описанную важность социальной инфраструктуры, темпы ее развития в России зачастую сильно отстают от темпов жилищного строительства, особенно в крупных городах и их пригородных зонах. В результате возникает значительный дисбаланс между приростом населения в отдельных районах и призванной обслуживать его потребности инфраструктурой, включая учреждения образования, здравоохранения, культуры и т. п. При этом статистика, собираемая по регионам в целом, таких дисбалансов, естественно, не замечает. Так, новые и быстро выросшие города рядом с Санкт-Петербургом — Мурино и Кудрово — много лет страдали от значительной нехватки социальной инфраструктуры. Причем решение инфраструктурных проблем в таких случаях может приводить к дальнейшему приросту населения и к воспроизводству старых проблем на новом уровне. Соответственно, по-прежнему остаются актуальными задачи мониторинга, прогнозирования и оценки обеспеченности населения социальной инфраструктурой и ее отдельными видами.

В сфере изучения самой социальной инфраструктуры выделяется несколько подходов. В частности, используются институциональный, системный, ситуационный, диалектический, рефлексивный и процессный подходы [4; 11; 15]. В прикладных исследованиях на уровне региональных органов власти, связанных с оценкой имеющихся данных, часто используется ситуационный подход, который предполагает, что не существует оптимальных «на все времена» структур и управленческих решений, а их конкретные варианты должны адаптивно основываться на изменчивых условиях [15, с. 83–84]. Хотя для всестороннего и глубокого изучения инфраструктуры предпочтителен, конечно, системный или системно-ситуационный подход, поскольку все элементы такой системы функционируют совместно и взаимосвязанно для выполнения общей функции — удовлетворения потребностей населения.

Одним из эффектов системности социальной инфраструктуры является то, что ее сбалансированное развитие способствует преодолению меж- и внутрирегиональных диспропорций, «снижению уровня поляризации в условиях организации жизненного пространства городских и сельских поселений» [15, с. 80]. Неудивительно, что в современных условиях задачи поддержания и развития социальной инфраструктуры — одни из важнейших в системе государственного и муниципального управления, особенно на региональном уровне. Это подтверждается и высоким уровнем дифференциации регионов по множеству экономических и социальных показателей [16], что, в свою очередь, требует выработки соответствующих государственных решений.

Если развитие инфраструктуры происходит несбалансированно, то оно приводит, наоборот, к росту неравенства и к увеличению социальных и территориальных

диспропорций, причем в некоторых случаях такой исход неизбежен, и задача регионального управления — сгладить возможные противоречия, поднимая минимальный уровень инфраструктурной обеспеченности населения. Актуальным вопросам связи инфраструктуры и неравенства посвящен ряд публикаций и в зарубежной литературе [напр., 18].

Во время исследования инфраструктуры возникает вопрос о том, в каком пространственном формате его лучше проводить. Самый удобный вариант для общего анализа — привязка к административным или муниципальным территориальным единицам (или границам), что имеет следующие преимущества [1, с. 21]:

- доступность стандартизованных статистических данных разного уровня;
- возможность единой оценки инфраструктуры для принятия управленческих решений соответствующего уровня;
- возможность выделения инфраструктурных подсистем;
- возможность выявления инфраструктурных проблем региона на базе анализа и синтеза инфраструктур низших уровней;
- возможность сравнения (рейтингования) регионов или территорий в целом.

Однако не все инфраструктурные объекты ограничиваются обслуживанием только «своего» региона или муниципалитета. Те из объектов, которые распространяют свое влияние на другие территории, могут создавать конкурентные преимущества для «своей» территории, которая выступает «инфраструктурным донором» в отношении другой территории — «инфраструктурного реципиента» [1, с. 22–23]. Правда, преимущество становится реальным только в случае наличия у данного объекта избыточных мощностей, иначе произойдет снижение социально-инфраструктурной обеспеченности основной территории.

Результаты и обсуждение

Принципы оценки обеспеченности социальной инфраструктурой

Для планирования инвестиций и формирования программ развития социальной инфраструктуры необходимо иметь представления о ее наличии, текущем состоянии и отношении к численности населения и его специфических групп, а также о социальных потребностях населения. Соответствующие показатели обычно связывают с *обеспеченностью* населения социальной инфраструктурой, которая является многомерным понятием, отражающим уровень развития общества и благополучие его граждан.

Как было сказано выше, под социальной инфраструктурой может пониматься довольно широкий спектр объектов и связанных с ними отраслей, причем имеются значительные разночтения в их перечне у разных авторов. Это хорошо для целей научного поиска, но создает неопределенность для систем управления. Поэтому для конкретизации и операционализации понятия в целях разработки программ комплексного развития территорий понятие социальной инфраструктуры может ограничиваться законодательно.

В России к данной сфере относятся объекты местного значения в области *образования, здравоохранения, физической культуры и массового спорта, культуры*¹. Соответственно, обеспеченность социальной инфраструктурой часто рассматривается «в узком смысле» по следующим компонентам:

- здравоохранению (больницы, клиники, медицинские центры и т. д.);
- образованию (школы, университеты, детские сады и т. д.);

¹ Постановление Правительства РФ от 01.10.2015 № 1050 «Об утверждении требований к программам комплексного развития социальной инфраструктуры поселений, муниципальных округов, городских округов» (с изм. и доп. на 28.11.2023), п. 1.

- культуре (библиотеки, музеи, театры и т. д.);
- физической культуре и спорту (спортивные площадки, стадионы и т. д.);
- социальной защите (учреждения социального обеспечения и т. д.).

В отношении многих объектов, относящихся к этим сферам, используется также термин «социально значимые объекты» (плюс, иногда, здания местных администраций и судов). Они чаще всего находятся в государственной или муниципальной собственности, хотя могут быть и частными. Местные администрации утверждают соответствующие перечни социально значимых объектов на подведомственных им территориях. Причем строительство подобных объектов требует учитывать специальные требования в отношении прочей окружающей инфраструктуры. По мнению некоторых авторов, из приведенного перечня можно выделить базовые объекты, а именно учреждения образования и здравоохранения, которые в условиях такого крупного города, как Москва, должны лечь в основу модели сбалансированного развития [3].

Но рассчитанные показатели обеспеченности дают лишь общую картину наличия и состояния социальной инфраструктуры по отношению к населению. Много или мало ее объектов имеется? Достаточно ли их на территории или имеется их избыток? На эти и подобные вопросы призван дать ответы следующий шаг, а именно — *оценка обеспеченности* населения социальной инфраструктурой. Она является неотъемлемым инструментом для реализации социально-экономической политики региона. Ее проведение позволяет выявить недостатки и пробелы в обслуживании населения, что, в свою очередь, помогает разработать целенаправленные меры для улучшения ситуации.

Для осуществления такой оценки существуют разные методологические подходы, но их общая особенность — использование сравнительных методов. И действительно, для того, чтобы понять: много чего-либо или мало, хорош результат измерения или плох, следует их сравнить с какими-либо эталонными данными.

Соответственно, один из наиболее распространенных подходов основан на использовании *нормативов обеспеченности*, которые как раз и выступают в качестве таких эталонов. Нормативы устанавливаются государственными, региональными или муниципальными органами власти и определяют минимальный уровень обеспеченности населения различными видами социальной инфраструктуры (например, количество больничных коек на 1000 человек, число мест в детских садах на 1000 детей дошкольного возраста и т. п.). Здесь следует отметить, что норматив обеспеченности и реальная потребность в обеспеченности инфраструктурой могут значительно различаться, причем как в большую, так и в меньшую сторону (но обычно норматив оказывается ниже, поскольку задает лишь минимально приемлемое значение показателя).

Другой подход к оценке основан на *индикаторах доступности и качества услуг*. В этом случае учитывается не столько количество объектов социальной инфраструктуры, сколько их доступность для населения (например, максимальное и среднее расстояние до ближайшей школы, среднее время ожидания приема у врача). Эталоном здесь может выступать 100-процентная доступность услуги или, опять же, установленный законодателем норматив.

Третий подход к оценке основан на сравнении с расчетной потребностью в данных конкретных условиях или сравнении с аналогами (например, лучшее или худшее место в рейтинге регионов или городов, отношение к среднему показателю по стране). В частности, в Указе Президента РФ¹ об оценке эффективности дея-

¹ Указ Президента РФ от 4 февраля 2021 г. № 68 «Об оценке эффективности деятельности высших должностных лиц субъектов Российской Федерации и деятельности исполнительных органов субъектов Российской Федерации».

тельности региональных органов власти косвенно фигурируют показатели инфраструктурной обеспеченности по некоторым ее видам, входящим в расчет индекса качества городской среды.

Процесс оценки обеспеченности социальной инфраструктурой включает следующие этапы.

1. Определение цели исследования; выбор, корректировка или конструирование показателей для измерения инфраструктурной обеспеченности, таких как количество больничных коек или мест в школах на душу населения. На первый взгляд, эта задача почти тривиальна. Однако во многих случаях особенности функционирования соответствующих отраслей, структура населения и характеристики инфраструктурных объектов, а также задачи исследования приводят к конструированию специализированных показателей и алгоритмов их расчета.

2. Мониторинг и сбор данных из надежных источников, таких как переписи населения, статистические материалы, отчеты местных администраций и учреждений, специальные обследования территории и различные реестры. Самыми надежными являются данные о наличии и состоянии самой инфраструктуры, поскольку последняя обычно находится под прямым или косвенным контролем государственных или местных органов власти. Сложнее обстоит дело с данными о населении и его предпочтениях. Даже итоги переписи населения, принимаемые за базовый документ, имеют определенную степень погрешности.

3. Анализ собранных данных для выявления тенденций, проблем, возможных сценариев развития. Происходит сравнение с расчетными или нормативными эталонными показателями или с аналогами (в том числе в рамках федеральных рейтингов), что и позволяет произвести собственно оценку (рис. 1). Условно говоря, степень обеспеченности инфраструктурой подразделяется на «красный», «желтый» и «зеленый» уровни, то есть на остропроблемный, неблагоприятный и благоприятный. И особую роль здесь играют нормативы, определяющие минимально приемлемые уровни выбранных показателей. Кроме общей отраслевой обеспеченности проводится оценка такой важной характеристики, как степень территориальных диспропорций. Далее проведенная оценка становится основой для принятия конкретных управленческих решений. В случае большого разнообразия исследуемых территорий рекомендуется проводить анализ отдельно по выделяемым типологическим группам [5].

4. Вычисление сводных индексов для групп отраслевых показателей по территориям (муниципалитетам) и интегральных индексов для территорий в целом. Далее они используются для составления внутрирегиональных рейтингов инфраструктурной обеспеченности муниципалитетов и населенных пунктов, а на уровне городов — даже рейтингов благоустройства кварталов. Они могут помочь в определении территориальных приоритетов социально-экономической политики региона, хотя для формирования конкретных программ развития более важны частные показатели, полученные на предыдущем шаге, поскольку все интегральные индексы имеют долю субъективности. Рейтинги также могут быть полезны как для внесения элемента соревновательности между местными администрациями, так и для публичного представления целей и итогов социально-экономической политики региона.

5. Подтверждение, корректировка или установление региональных (местных) нормативов обеспеченности инфраструктурой на основе ранее проведенной оценки и с учетом доступных ресурсов. Последний аспект достаточно важен, поскольку, например, для депрессивных регионов с острой нехваткой ресурсов основной задачей может оказаться не столько развитие, сколько поддержание уже имеющейся социальной инфраструктуры. Большое разнообразие регионов приводит и к разнообразию местных нормативов. Так, в соответствии с Градостроительным

кодексом РФ решение о развитии застроенной территории принимается органом местного самоуправления с учетом региональных и местных нормативов градостроительного проектирования¹. Но не все нормативы имеют значительные различия от региона к региону. Большой вариативностью обладают, в частности, нормативы в сфере обеспеченности учреждениями образования [8, с. 153]. Установление нормативов обеспеченности также тесно связано с определением приоритетных секторов развития социальной инфраструктуры.

6. Разработка рекомендаций на основе результатов проведенного анализа, прогнозирование и планирование развития инфраструктуры, формирование инвестиционных программ на основе ранее установленных нормативов.

7. Реализация инвестиционных программ и проектов.

8. Мониторинг результатов. На этом шаге процесс возвращается к шагу 1 или 2 — цикл управления замыкается. Однако программы развития имеют разный срок реализации, в связи с чем инфраструктурная система находится одновременно на нескольких накладывающихся циклах управления.

Роль нормирования социально-инфраструктурной обеспеченности

Важную роль в оценке обеспеченности населения социальной инфраструктурой играют официально установленные нормативы, с помощью которых обычно задаются минимальные значения соответствующих показателей. Данный подход в России имеет давнюю историю [7, с. 136–137]. Так, первые нормативы по насыщенности территории школами первой ступени были введены с 1925 г., а нормативы по больничным койкам — еще с 1917 г., причем они считались относительно не населения, а числа рабочих. В 1946 г. были приняты нормативы по относительной численности персонала медучреждений и школ.

В первом приближении можно считать, что с помощью данного подхода определяется [нормативная] степень удовлетворенности потребностей населения в объектах социальной инфраструктуры, поскольку предполагается, что законодатель принял во внимание соответствующие расчеты и экспертные оценки. Это упрощает работу и позволяет не проводить каждый раз новое исследование и процедуру согласования. Установленный норматив — это один из тех «эталонов», с которым происходит сравнение фактического уровня обеспеченности во время ее оценки. Существует множество специально разработанных и официально утвержденных показателей и их значений по Российской Федерации и ее субъектам. Среди нормативов, принятых на федеральном уровне, выделяются три формы их реализации: императивные (обязательные, например, СНиП), рекомендательные и «рамочные» (задающие диапазон значений). Большинство федеральных нормативов социально-инфраструктурной обеспеченности имеет рекомендательную форму, что позволяет адаптировать их к очень разнообразным местным условиям по всей стране. Далее региональные и местные органы власти принимают свои нормативы, опираясь на федеральное и региональное законодательство.

Так, в соответствии с приказом Минздрава², субъекты Российской Федерации на основании методических рекомендаций самостоятельно могут определять возможности применения нормативов и норм в зависимости от:

- особенностей половозрастного состава населения;
- уровня и структуры заболеваемости населения;

¹ Градостроительный кодекс Российской Федерации от 29.12.2004 № 190-ФЗ (ред. от 25.12.2023), ст. 46.1.

² Приказ Министерства здравоохранения РФ от 20.04.2018 № 182 «Об утверждении методических рекомендаций о применении нормативов и норм ресурсной обеспеченности населения в сфере здравоохранения», п. 3.



Рис. 1. Оценка обеспеченности социальной инфраструктурой (ОСИ) в контексте социально-экономической политики региона
 Fig. 1. Assessment of social infrastructure provision in the context of the province's socio-economic policy

- уровня и структуры смертности населения;
- климатических и географических особенностей региона и транспортной доступности медицинских организаций;
- сбалансированности объема медицинской помощи, оказываемой в рамках территориальной программы государственных гарантий бесплатного оказания гражданам медицинской помощи.

Среди нормативов социально-инфраструктурной обеспеченности можно выделить два качественно разных типа:

- нормативы, установленные законодательно для отраслей или территорий в целом;
- целевые индикаторы отдельных ФЦП, программ комплексного развития территорий, программ социального развития и т. п., которые позволяют в динамике отслеживать ход выполнения намеченных задач и принимать управленческие решения.

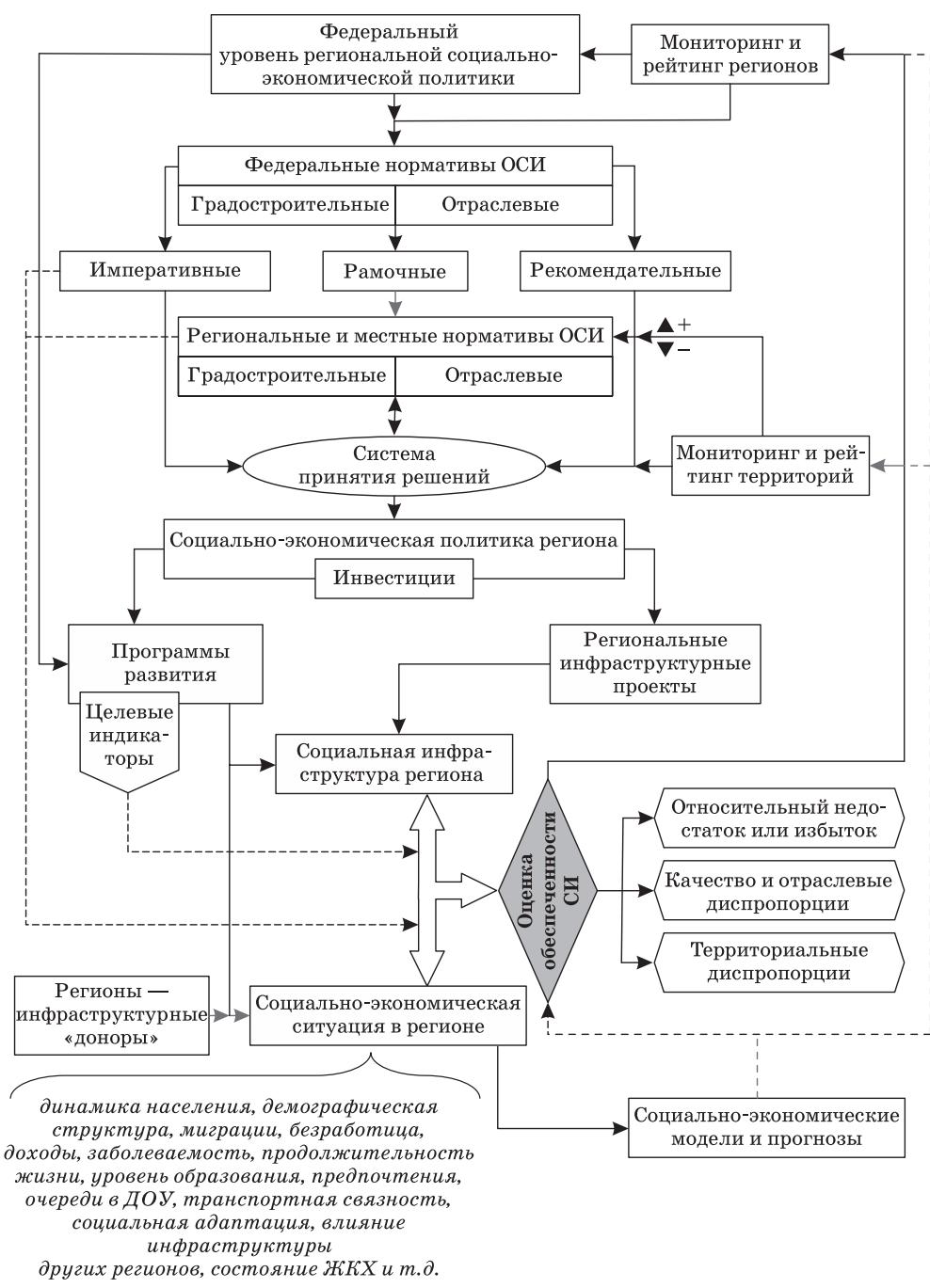
Регионы так же обладают большим разнообразием местных условий, поэтому региональные нормативы часто задаются отдельно для городской и сельской местности, для зон с разной степенью урбанизации, для учреждений регионального и местного значения, для городов разного размера. В Москве же сам город разбит на три зоны, для которых используются разные значения нормативов обеспеченности¹.

Разнообразие социально-экономической среды регионов во многом связано с неравномерностью размещения населения, которое усиливается неравномерностью миграционных процессов. Так, в Москве именно периферийные зоны города испытывают на себе сильный миграционный прирост, что ведет к несбалансированности там социальной инфраструктуры [3]. Поэтому прогнозирование социально-экономической и демографической ситуации является необходимым этапом планирования развития социальной инфраструктуры, особенно на долгосрочную перспективу.

Региональные власти используют нормирование обеспеченности как законодательный инструмент определения базовых приоритетов для дальнейшей разработки программ социально-экономического развития, целенаправленного повышения качества жизни граждан и решения задач по улучшению обслуживания населения. Установление нормативов позволяет оценивать эффективность деятельности органов управления в области социальной политики и помогает выявлять неравенство в доступе к социальным услугам на разных территориях региона. В процессе развития инфраструктуры и по итогам ее оценки нормативы могут пересматриваться, как правило, в сторону повышения или поддержания региональных стандартов. В современных условиях, в связи с быстрыми изменениями в обществе, демографическими и социально-экономическими процессами, необходимо постоянно обновлять нормативную базу обеспеченности населения социальной инфраструктурой. Так, предположение о росте численности детей в группе 15–19 лет приводит к прогнозу устаревания стандартов доступа к учреждениям СПО в ряде регионов страны [9].

Утверждение региональных нормативов имеет даже более важное значение, чем только определение социальных стандартов. Дело в том, что они, согласно Градостроительному кодексу РФ, утверждаются не сами по себе, а в составе «региональных нормативов градостроительного проектирования», которые, в свою очередь, требуются, в частности, для разработки генеральных планов. В 2013 г., еще до утверждения новых нормативов в Санкт-Петербурге, С. Д. Митягин отмечал, что отсутствие в городе такого документа приводило к целому ряду негативных последствий, и даже предложил для ускорения процедуры принять его постановле-

¹ Постановление Правительства Москвы от 21.12.2021 № 2151-ПП «Об утверждении нормативов градостроительного проектирования города Москвы в области образования».

нием городского Правительства вместо регионального закона [10], что позже и было сделано¹. В 2023 г. были приняты уже новые нормативы, где для организаций дополнительного образования значение показателя было увеличено с 60 до 65 мест, но для лечебных стационаров норматив уменьшился с 9 до 5,9 койко-мест на 1 тыс. чел.

Стоит отметить еще один немаловажный момент. Нормативы обеспеченности социальной инфраструктурой могут помочь в создании положительного имиджа региона. Высокий уровень социальных услуг создает впечатление динамичного, заботящегося общества и, соответственно, высокие нормативы могут быть использованы в маркетинговых стратегиях для продвижения региона, для его выделения на фоне других и привлечения внимания потенциальных инвесторов, туристов и жителей.

Для оценки обеспеченности населения объектами социальной инфраструктуры и выработки соответствующих нормативов важной задачей является определение конкретных математических показателей, моделей и методик расчета. Далее мы обсудим некоторые из дискуссионных вопросов в этой области.

Подходы к расчету социально-инфраструктурной обеспеченности

В современной российской практике имеется большое разнообразие показателей социально-инфраструктурной обеспеченности, что несколько затрудняет их рассмотрение в единой системе и препятствует межотраслевому сравнению социальных объектов. Поэтому есть смысл обратиться к поиску общих точек соприкосновения между разными используемыми подходами и методиками.

Под объектами социальной инфраструктуры обычно понимаются предприятия, организации, учреждения, а также некоторые сооружения. Они представляют собой целостные в выполнении своих функций организационные и структурные единицы. Однако для целей расчета обеспеченности ими населения данные по ним используются редко (например, показатель числа поликлиник на 100 тыс. чел.). Поэтому в обобщенном смысле конструктивнее использовать более дробную единицу, «атомизировать» объект инфраструктуры. Условно назовем его элементом социальной инфраструктуры (ЭСИ), используемым как расчетная единица, под которым понимается довольно широкий спектр инфраструктурных элементов и компонентов. Они включают не только соответствующие учреждения и сооружения, но также и привязанные к ним категории. Это и койки в лечебных учреждениях, и места в школах, и количество посадочных мест в кинотеатрах, и даже такие организационные единицы, как бригады скорой помощи и штаты персонала. Все они вовлечены в обслуживание различных потребностей населения, которые порождают соответствующий спрос на инфраструктуру. Да, больницы и койки несопоставимы между собой, но нам и не требуется складывать их абсолютные количества в рамках решения какой-либо одной задачи. Поэтому в общем случае понятие обеспеченности населения социальной инфраструктурой можно рассматривать как интерпретацию соотношения предложения (в виде наличия ЭСИ на территории) и спроса (в виде населения территории на рынке социальных услуг) [12].

В простейших случаях при расчетах так и поступают. Например, количество спортивных сооружений в городе относят к численности населения города. Результат такого соотношения является величиной, имеющей физическую размерность (например, количество объектов на 1000 человек) и позволяющей проводить объективные сравнительные исследования одного показателя в его динамике или

¹ Постановление Правительства Санкт-Петербурга от 11.04.2017 № 257 «Об утверждении нормативов градостроительного проектирования Санкт-Петербурга» (с изм. на 19.12.2023).

в разрезе территорий. В более сложных случаях результат может выражаться безразмерной величиной или в баллах, имеющих субъективную составляющую, но при этом позволяющих суммировать и сравнивать показатели разной природы.

Вместе с тем, простого соотнесения показателей для многих оценочных задач оказывается недостаточно и требуется принять во внимание не только количество ЭСИ, но и степень, уровень их воздействия или вовлеченности в обслуживание населения. Причем, по мере развития системы ЭСИ, в нашей стране все больше внимания уделяется и степени доступности объектов и учреждений для маломобильных групп населения, что также может потребовать внесения поправочных коэффициентов. То есть приемлемая общая обеспеченность населения некоторым видом инфраструктуры может сочетаться с их плохой доступностью для инвалидов. Совокупность всех ЭСИ определенного вида можно представить как сумму отдельных ЭСИ с опциональным применением поправочных коэффициентов:

$$E_{reg} = \sum (E_j \times A_j \times ST_j \times I_j \times L_j \times W_j),$$

где E_{reg} — фактическая (скорректированная) мощность (ресурс) совокупности всех ЭСИ определенного вида в регионе; E_j — максимальная мощность (ресурс) одного ЭСИ, которая может измеряться в штатных единицах, объектах, местах, койках, койко-часах, посещениях и т.д.; A_j — доступность, в том числе для инвалидов; ST_j — укомплектованность штата или обеспеченность персоналом; I_j — интенсивность использования данного ЭСИ; L_j — коэффициент локализации, учитывающий долю ЭСИ, обслуживающую население других регионов/муниципалитетов, особенно если для этого выделяются специальные квоты (например, для учреждений СПО Санкт-Петербурга доля иногородних учащихся достигла 37% [9, с. 168]); W_j — коэффициент износа/амортизации специального оборудования и сооружений. В данной формуле, в простейшем случае, все аргументы, кроме первого, не принимаются во внимание (равны 1), и E_{reg} просто совпадает с суммой E_j . Если же какая-то переменная, например, общий износ W_j , применяется ко всем ЭСИ данного вида, то коэффициент выносится за скобки. Далее категория E выступает в качестве аргумента, «кирпичика», в расчетных методиках, где она соотносится со «спросом».

Одновременно с этим, неоднозначным представляется и вопрос определения самого «спроса». При более внимательном рассмотрении становится ясно, что категория «населения в целом» выражает лишь максимальный потенциальный, а не наличный спрос на ЭСИ. В результате надо признать, что целесообразнее оперировать категориями потребности, как актуальной, так и потенциальной, и выражаться она будет по-разному для разных видов инфраструктуры. Самый простой вариант — выделение доли населения, которая по объективным характеристикам может иметь соответствующую потребность. Например, для дошкольных учреждений максимальный потенциальный спрос может выражаться в количестве детей в возрасте от 1 до 6 лет. Поэтому в обобщенном виде расчет обеспеченности ЭСИ принимает следующий вид:

$$R_0 = \frac{E_{reg}}{(\text{Потребность} \cup \text{Потенциальная_потребность}) \times \text{Масштаб}}.$$

Однако и здесь не все так просто с расчетом. Во-первых, не всех детей родители готовы отдать в соответствующие учреждения, поэтому потребность можно сузить до зарегистрированной очереди или до реального количества посещающих детей в случае отсутствия очереди.

Во-вторых, особенно если речь идет о небольшом муниципальном образовании, детей могут привозить с соседних территорий, которые в первоначальном расчете не учитывались. В результате для расчета обеспеченности может потребоваться учет

сферы влияния (обслуживания) учреждений, границы которых не совпадают с муниципальными и административными и, соответственно, не имеется готовых статистических данных. В ведомственном приказе Минздрава указывается, что при расчете потребности в оказании медицинской помощи рекомендуется, в рамках межтерриториального взаимодействия, учитывать инфраструктуру здравоохранения, расположенную в граничащих субъектах федерации¹.

Наконец, потребность общества в тех или иных ЭСИ объективно может меняться со временем, что приводит к неоднозначности оценок временных рядов данных. Пример тому — показатель количества больничных коек на 1 тыс. чел. населения. Статистика показывает, что с 2010 по 2022 гг. в России он снизился на 16%. Причем подобный процесс ранее проходил и в ЕС. Однако в значительной степени это произошло за счет интенсификации использования ресурсов. То есть снизилась и сама потребность в койках. Это подтверждается и тем, что количество врачей на 1 тыс. человек практически не изменилось². Хотя существуют разные мнения об оправданности такого сокращения [13]. Другой пример — прогноз относительного роста спроса на среднее профессиональное образование [9], что может ухудшить фактическую доступность учреждений СПО, хотя цифры показателей останутся прежними.

Поэтому конкретные методики и алгоритмы расчета показателей и индексов могут существенно различаться в разных секторах и отраслях, что вполне оправдано спецификой их организации и протекающих в них процессов. В частности, для некоторых задач может использоваться «обратное» отношение, сопоставляющее потребность в ЭСИ с их наличием. В частности, это используется для расчета нагрузки, то есть количества жителей на один ЭСИ, а также количества ЭСИ, требующихся для обслуживания определенного количества населения. В других случаях наличные ЭСИ могут соотноситься не с населением, а с площадью, что порождает группу индексов, описывающих насыщенность территории определенными объектами. Наконец, косвенно связанным с понятием обеспеченности может выступать и коэффициент разнообразия ЭСИ в рамках определенного типа. Существующие подходы к расчету обеспеченности населения ЭСИ можно типологизировать по-разному, и в том числе по группам используемых аргументов и их положению в расчетных моделях (относимый или относящийся, то есть числитель или знаменатель в соответствующих формулах). Вариант такой типологии с некоторыми реальными примерами приведен в табл. Внутри представленных групп можно выделять подгруппы по более конкретным основаниям, в частности столбец «С» разделить на территориальный (по радиусу) и функциональный (специализированный) охваты, а аргументы, описывающие ЭСИ, — на собственно объекты (элементы) и их персонал.

Отметим несколько особенностей этой типологии. Для простоты обращения всем типам присвоены парные коды, где Е, Н, С, I и Т означают, соответственно, аргументы количества ЭСИ, населения, охвата, интенсивности и территории. К ним могут быть применены спецификаторы s, r, p, n, определяющие дополнительную спецификацию, наличие радиуса или территории действия, проектную величину, негативную величину. Некоторые из приведенных формул сформированы по текстовым описаниям.

Тип **Е/Н** представлен простыми в расчетах и самыми популярными методиками. В данном примере количество спортивных сооружений отнесено к численности населения города (*п. 28). В **Е/Hs** аналогичное отношение выясняется для специфицированной части населения. В данном случае приводится пример с нор-

¹ Приказ Министерства здравоохранения РФ от 20.04.2018 № 182, п. 6.

² Здравоохранение в России. 2023: Стат. сб. / Росстат. М., 2023 [Электронный ресурс]. URL: <https://rosstat.gov.ru/storage/mediabank/Zdravoohran-2023.pdf> (дата обращения: 12.02.2024).

Структурная типология методик расчета обеспеченности элементами социальной инфраструктуры

Table. Structural typology of methodologies for calculating provision with social infrastructure elements

Относящее (знаменатель)	Относимое (числитель)				Тип
	Общее количество ЭСИ данного вида	Специфицированные ЭСИ	Недостаток охвата ЭСИ: население с неудовл. потребностью	Охват ЭСИ: Население, обслуживаемое в зоне влияния/ сфере специализации	
Общее количество населения	$\frac{S_{(спорт)}}{H_{гор}} \times 100$	—	—	$\frac{H_{U800(спорт)}}{H_{гор}} \times 100$	H
Специфицированная часть населения	$\frac{M_{сно}}{k_1 H_{loc} + k_2 H_{reg}} \geq 15\%$	—	$\frac{D_u}{D_{1-6}} \times 100$	—	Hs
Население в радиусе обслуживания (в км или мин.)	$\frac{B_{бригад_СП}}{10\,000_{20km}} = 1$ $\frac{M_{шк}}{1000_{500m}} = 120$	—	—	—	Hr
Спец. население в радиусе обслуживания (в км или мин.)	$\frac{M_{гор. шк}}{H_{100(7-18)}} = 95$	—	—	$\frac{D_{1-6}}{D_{\{300,500\}m}} = 0,85$	Hrs
Общее количество ЭСИ данного вида	—	$\frac{P_p 1}{P} \times 100$	—	—	E
Проектное или плановое (нормативное) количество ЭСИ	$\frac{E}{E_p}$	—	—	—	Ep
Специфицированные ЭСИ	$\frac{\sum_i X_i}{\sum_i G_i} + G_i$	—	—	—	Es
Интенсивность использования ЭСИ	—	—	—	$K = \frac{N_{к/\partial} \times H}{1000 \times D}$	I
Территория (площадь): насыщенность	$\frac{K_{окн}}{\Pi_{BC}}$	—	—	—	T

мативом обеспеченности местами в учреждении СПО, которая рассчитывается сразу к населению поселения и района (региона) с поправочными коэффициентами [9, с. 199]. В **E/Hrs** пример предлагаемого норматива Минобрнауки: 95 мест в городских школах на 100 детей 7–18 лет в нормативном радиусе обслуживания 300–500 м, в зависимости от климатической зоны¹. В **E/Ep** рассчитывается отношение наличного количества ЭСИ к проектным показателям, что показывает повышенную или пониженную нагрузку на учреждения. Повышенная нагрузка косвенно означает недостаточную обеспеченность инфраструктурой, ее «перегруженность». Таким образом определяется нагрузка на школы Москвы². **Cn/Hs** пример — очередь в детские сады на число детей (*п. 30). **Cr/H** рассчитывается доля населения, охваченного ЭСИ во всем населении. В данном примере учитывается население, живущее в пешеходной доступности от локальных ЭСИ — спортивных площадок. Индекс пешеходной доступности берется из расчета 800 м с учетом дорожной сети (*п. 27.1). Между прочим, в таком контексте возможно два подхода: считать $N_{U(800)}$ по правилам единичного или множественного учета. Во втором случае в зонах пересечения сфер влияния двух ЭСИ показатель обеспеченности удваивается. В **Crs/Hrs** рассчитывается охват обслуживаемой специфической или проживающей в радиусе обслуживания части населения по отношению ко всему специфицированному населению в том же радиусе. В данном примере приведен старый региональный норматив Татарстана по обеспеченности детей местами в дошкольных учреждениях в городах: 85% при зоне обслуживания в 300 м в многоэтажной застройке и 500 м в малых городах³, с 2020 г. изменен на тип E/Hrs. В типе **Cs/I** располагаются более сложные модели, где сами ЭСИ в обеих частях формулы учитываются лишь косвенно. Здесь приводится пример обеспеченности коечным фондом (К) медицинских организаций, где: N_k/d — число койко-дней на 1000 жителей; N — численность населения; D — фактическая среднегодовая занятость койки, которая зависит от планового оборота койки. Расчет проводится отдельно по каждому профилю медицинской помощи (**п. 7). В **Es/E** рассчитывается доля специфицированных ЭСИ в общем количестве ЭСИ (возможно, того же типа). В данном примере это доля ЭСИ, доступных для инвалидов (*п. 12.1). В **E/Es** решается специфическая задача оценки отношения общего количества ЭСИ к количеству их специализированных видов. В данном случае рассчитывается индекс разнообразия (*п. 26), важность которого часто недооценивается, особенно в периоды общего недостатка в ЭСИ. В **E/T** определяется насыщенность территории ЭСИ, независимо от численности населения, а спрос здесь предстает лишь потенциальным. Такой расчет имеет смысл в тех случаях, когда невозможно произвольно создавать новые ЭСИ определенного типа путем инвестирования. В данном примере рассматриваются объекты культурного наследия (*п. 22). Наконец, в **E/Hr** рассчитывается обеспеченность населения ЭСИ в радиусе зоны их обслуживания. В данном примере — количество бригад скорой помощи на численность населения в радиусе действия подстанции (один из нормативов — при определенных условиях — 1 бригада на 10 тыс. чел. на радиус 20 км) (**,

¹ Письмо Министерства образования и науки Российской Федерации от 4 мая 2016 г. № ак-950/02 «О методических рекомендациях» (см. Приложение к «Методическим рекомендациям...»).

² Методика расчета обеспеченности жилой застройки районов Москвы школами, детскими садами и поликлиниками, утв. Приказом Председателя Москомархитектуры от 30.04.2004 № 66.

³ Постановление КМ Республики Татарстан от 27 декабря 2013 г. № 1071 «Об утверждении республиканских нормативов градостроительного проектирования Республики Татарстан» (с изм. и доп. по состоянию на 09.09.2019), табл. 34, 35.

п. 8) и норматив по местам в школах на 1000 жителей, где отдельным абзацем задан радиус обслуживания¹. (Примечание: * — Распоряжение Правительства Российской Федерации от 23.03.2019 № 510-р «Об утверждении методики формирования индекса качества городской среды» (с изм. на 20.09.23); ** — Приказ Министерства здравоохранения РФ от 20.04.2018 № 182 «Об утверждении методических рекомендаций о применении нормативов и норм ресурсной обеспеченности населения в сфере здравоохранения»).

По той же типологии подразделяются и расчетные нормативы обеспеченности, но дополняются конкретными целевыми значениями и описанием условий их применения. Например, минимальное количество мест в дошкольных учреждениях может задаваться разным для районов с разной степенью урбанизации, для сельских и городских территорий. Интересно отметить, что открытые данные, публикуемые Росстатом, отражают не все сложные показатели, используемые для расчета и нормирования степени инфраструктурной обеспеченности. Если, например, в городе установлены нормативы по кадастровым кварталам, как иногда предлагается, то ни один общедоступный статистический сборник таких данных не предоставит.

Для целей комплексного исследования, мониторинга и составления рейтингов регионов, муниципалитетов, городов представляет интерес возможность расчета сводных индексов для оценки сразу нескольких групп разнотипных данных или ЭСИ внутри какой-либо отрасли и, далее, по всем отраслям социальной сферы на территории [2; 4, с. 82–83; 14]. Допустим, можно взять несколько относительных показателей из области культуры, рассчитанных по модели Е/Н, например: число мест в кинотеатрах на 1 тыс. чел., размер фонда библиотек на 1 тыс. чел. и т. п. Причем важно подобрать такие показатели, между которыми не выявлено тесной корреляции. Далее надо свести их в обобщенный индекс, однако подобные данные напрямую сопоставимы, поскольку имеют разную размерность и масштаб. Для решения этого вопроса их требуется поместить в общую систему координат, «взвесить» относительно друг друга. Самое простое решение — перейти от расчетных показателей к безразмерным баллам, что часто и практикуется. Также единую систему можно построить путем нормирования массива показателей по каждому из видов:

$$R_n = (R_0 - R_{\min}) / (R_{\max} - R_{\min}),$$

где R_n — итоговый показатель определенного вида; R_{\max} и R_{\min} — максимальный и минимальный показатели во всем массиве данных одного вида, R_0 — исходный нормируемый показатель.

То есть, другими словами, максимальный показатель любой размерности принимается за 1 или за 100% (в случае же, если показатель отражает негативное явление, то расчет меняется так, чтобы максимальный R был бы 0%). Причем взвешивать показатели или баллы можно не только по максимальному значению, но и по среднему (например, среднему по стране). По тому же, по сути, алгоритму рассчитываются и баллы в индексе качества городской среды, только в дискретном варианте с максимумом в 10 баллов².

Составители данного индекса приняли обоснованное решение разделить весь массив данных на 10 расчетных групп по размеру городов и по их климатическим зонам. Вообще говоря, для такой большой и разнообразной страны, как Россия, применение типологического подхода повышает объективность результатов рейтингования [5]. Далее баллы суммируются или выводится средняя арифметическая величина сводного индекса [2; 14, с. 107]. Некоторые авторы предлагают для

¹ Постановление Правительства Санкт-Петербурга от 11.04.2017 № 257 (п. 1.2.7).

² Распоряжение Правительства Российской Федерации от 23.03.2019 № 510-р.

интегрального индекса верхнего уровня использовать среднее геометрическое [4, с. 82, 84]. На основании таких индексов строятся рейтинги регионов и иных территорий.

Однако в подобных расчетах есть один существенный недостаток — нормированные баллы или показатели хотя и приведены к одной размерности, но не учитывают, что в реальной жизни разные виды инфраструктуры влияют по-разному, причем не вообще, а по-разному на разные общественные процессы. Так, медицинская инфраструктура больше влияет на рождаемость, чем на миграционный процесс. «Иными словами, даже в случае, если город и его районы обеспечены в максимальной степени спортивными учреждениями..., город не будет считаться комфортным, если в нем недостаточное количество мест в школах, больницах и поликлиниках» [3, с. 160]. Поэтому к нормированным показателям имеет смысл применять специальные весовые коэффициенты, причем для разных задач они могут быть разные. Определяются они либо экспертным путем, то есть субъективно, либо сопоставлением с каким-либо эталоном, например, с помощью вычисления коэффициентов корреляции [14, с. 112]. Можно также предложить опираться на консолидированные расходы страны по разным сферам в относительном выражении (на долю населения, охваченную услугой), что косвенно указывает на значимость этих сфер для общества в целом. Но вообще задача определения весовых коэффициентов — самая сложная из всех вышеописанных, а ее решения в публикациях по данной теме предлагаются редко. Вместе с тем, то или иное ее решение в конечном итоге может влиять на принятие политических решений по итогам расчетов.

Заключение

В результате проведенного исследования можно сделать следующие выводы.

1. Для реализации социально-экономической политики региона применяются разнообразные инструменты, в том числе нормативно-законодательного, финансово-экономического, институционального и информационного плана.

2. Развитие социальной инфраструктуры является одним из приоритетов проведения социально-экономической политики региона, однако четкого и однозначного представления об этом понятии в научном сообществе пока не выработано.

3. Одним из информационных инструментов реализации социально-экономической политики в этом направлении является оценка обеспеченности населения социальной инфраструктурой, что обеспечивает обратную связь в цепи управления в ходе реализации данной политики.

4. Тесно связанным и взаимодополняющим с данным инструментом является другой инструмент, но относящийся уже к законодательному типу, а именно — нормирование социально-инфраструктурной обеспеченности.

5. Оценка обеспеченности и ее нормирование требуют применения разнообразных методик расчета коэффициентов и индикаторов, которые можно типологизировать различными способами, в том числе в рамках предложенной структурной типологии.

6. Важной и не до конца решенной задачей при составлении интегральных индексов обеспеченности территории социальной инфраструктурой является определение весовых коэффициентов для разных видов инфраструктуры.

Литература

1. Авилкина С. В. Региональный подход к классификации инфраструктуры // Интеллект. Инновации. Инвестиции. 2021. № 4. С. 18–27. <https://doi.org/10.25198/2077-7175-2021-4-18>.

2. *Аитова Ю. С.* Оценка развития социальной инфраструктуры в регионах Российской Федерации с позиции воспроизводства человеческого капитала // Вестник Евразийской науки. 2020. № 4. С. 25. <http://dx.doi.org/10.15862/35ECVN420>.
3. *Акимова Е. М., Бунегин М. И.* Использование нормативов обеспеченности населения объектами социальной инфраструктуры для сбалансированного развития городских территорий // Экономика и предпринимательство. 2014. № 8(49). С. 159–161. EDN SMMMPPF.
4. *Алпеева Е. А., Молчанова Н. П., Сысоев А. В.* Развитие методики оценки социально-ориентированной инфраструктуры региона // Экономика промышленности. 2020. Т. 13. № 1. С. 78–86. EDN LWBVKR.
5. *Анимица П. Е., Новикова Н. В., Ходус В. В.* Типология как метод исследования социально-экономического развития регионов // Известия Уральского государственного экономического университета. 2009. № 1. С. 52–59.
6. *Архипов В. М., Окулова Е. Э.* Общественная инфраструктура и экономическое развитие региона // Региональная экономика: теория и практика. 2007. № 6 (45). С. 177–182. EDN HZVEQB.
7. *Карев А. С., Поливаева О. Г.* Нормативный метод измерения потребности в воспроизводстве социальной инфраструктуры: ретроспективный анализ // Власть и управление на Востоке России. 2022. № 4 (101). С. 130–149. EDN IPURFR.
8. *Крупина Е. Ю., Криони О. В.* Необходимость разработки нормативов обеспеченности социальными объектами // Экономическая наука сегодня: теория и практика: матер. VI Междунар. науч.-практ. конф. (Чебоксары, 24 март 2017 г.) / ред. Б. К. Мейманов [и др.]. Чебоксары : «Интерактив плюс», 2017. С. 147–154. <https://doi.org/10.21661/r-119322>.
9. *Ломтева Е. В., Бедарева Л. Ю.* Территориальная доступность региональных систем среднего профессионального образования // Управленческое консультирование. 2024. № 1. С. 194–204. <https://doi.org/10.22394/1726-1139-2024-1-194-204>.
10. *Митягин С. Д.* Какие нормативы градостроительного проектирования нужны Санкт-Петербургу // Вестник. Зодчий. 21 век. 2013. № 3(48). С. 2–4. EDN RDHBTR.
11. *Скопина И. В., Скопин О. В., Грабар А. А.* Основные подходы к исследованию и оценке эффективности развития социальной инфраструктуры региона // Региональная экономика: теория и практика. 2010. № 21 (156). С. 9–12. EDN LSRBLV.
12. *Сычева Н. А.* Оценка обеспеченности региона объектами социальной инфраструктуры на основе построения баланса спроса и предложения на их услуги // Известия Тульского государственного университета. Экономические и юридические науки. 2016. № 2–1. С. 237–242. EDN WCAGSL.
13. *Трегубов В. Н., Бовина А. А.* Обеспеченность и потребность населения федеральных округов в коечном фонде // Проблемы социальной гигиены, здравоохранения и истории медицины. 2020. Т. 28 (спецвыпуск). С. 810–816. EDN CVTJZY.
14. *Фаттахов Р. В., Низамутдинов М. М., Орешников В. В.* Оценка развития социальной инфраструктуры регионов России и ее влияние на демографические процессы // Финансы: теория и практика. 2020. Т. 24, № 2. С. 104–119. <http://dx.doi.org/10.26794/2587-5671-2020-24-2-104-119>
15. *Фролова Е. В.* Анализ методологических подходов в исследовании социальной инфраструктуры // Социальная политика и социология. 2013. Т. 1. № 2. С. 79–93. EDN: RXCHNR.
16. *Храмцова Т. Г., Каркавина А. С.* Статистическая оценка региональной дифференциации показателей социальной инфраструктуры // Вестник Сибирского университета потребительской кооперации. 2012. № 1 (2). С. 58–66. EDN: PZJQQD.
17. *Aschauer D. A.* Public Investment and Productivity Growth in the Group of Seven // Econ. Perspectives. 1989. N 13 (5). P. 17–25 [Электронный ресурс]. URL : <https://econpapers.repec.org/RePEc:fip:fednep:y:1989:i:sep:p:17-25:n:v.13no.5> (дата обращения: 12.02.2024).
18. *Chatterjee S., Turnovsky S. J.* Infrastructure and inequality // European Economic Review. 2012. Vol. 56. Is. 8. P. 1730–1745. <https://doi.org/10.1016/j.eurocorev.2012.08.003>.
19. *Frischmann B. M.* Infrastructure: The social value of shared resources. Oxford : Oxford Univ. Press, 2012.
20. *Garcia-Milà T., McGuire T. J.* Public infrastructure // The New Palgrave Dictionary of Economics. 2nd Edition. Eds. S. N. Durlauf and L. E. Blume. Vol. 6. Palgrave Macmillan, 2008. P. 755–757. <https://doi.org/10.1057/9780230226203.1366>.
21. *Hanushek E. A., Woessmann L.* The Role of Cognitive Skills in Economic Development // Journal of Economic Literature. 2008. N 46 (3). P. 607–668. <https://doi.org/10.1257/jel.46.3.607>.

22. *Infrastructure* // Dictionary of Business and Economics Terms / Friedman J.P., ed. 5th ed. Barrons Educational Services, 2012. 800 p.
23. *Smith T.R., Drabenstott M., Gibson L.* The Role of Universities in Economic Development // *Economic Review*, Nov. 1987 [Электронный ресурс]. URL : <https://econpapers.repec.org/RePEc:fip:fedker:y:1987:i:nov:p:3-21:n:v:72no:9> (дата обращения: 12.02.2024).

Об авторах:

Мисько Олег Николаевич, заведующий кафедрой экономики Северо-Западного института управления РАНХиГС (Санкт-Петербург, Российская Федерация), доктор экономических наук; misko-on@ranepa.ru

Елацков Алексей Борисович, доцент кафедры экономики Северо-Западного института управления РАНХиГС (Санкт-Петербург, Российская Федерация), кандидат географических наук; elatskov@mail.ru

Москаленко Валерий Николаевич, аспирант кафедры экономики Северо-Западного института управления РАНХиГС (Санкт-Петербург, Российская Федерация); vmoskalenko-18-01@edu.ranepa.ru

References

1. Avilkina S.V. Regional approach to infrastructure classification // *Intellect. Innovations. Investments* [Intellekt. Innovatsii. Investitsii]. 2021. N 4. P. 18–27. (In Russ.) <https://doi.org/10.25198/2077-7175-2021-4-18>.
2. Aitova Ju.S. The assessment of social infrastructure development in the regions of Russian Federation from the standpoint of human capital reproduction // *The Eurasian Scientific Journal* (online) [Vestnik Evrazijskoj nauki]. 2020. N 4. (In Russ.) <http://dx.doi.org/10.15862/35ECVN420>.
3. Akimova E.M., Bunegin M.I. Use of norms of provision of population with social infrastructure facilities for balanced development of urban areas // *Economics and Entrepreneurship* [Ekonomika i predprinimatel'stvo]. 2014. N 8 (49). P. 159–161. (In Russ.) EDN SMMMPF.
4. Alpeeva E.A., Molchanova N.P., Sysoev A.V. Improving the methodology for assessing socio-oriented regional infrastructure // *Industrial Economics* [Ekonomika promyshlennosti]. 2020. Vol. 13. N 1. P. 78–86. (In Russ.) EDN LWBVKR.
5. Animitsa P.E., Novikova N.V., Khodus V.V. Typology as a method of research of socio-economic development of regions // *Proceedings of the Ural State University of Economics* [Izvestiya Ural'skogo gosudarstvennogo ekonomicheskogo universiteta]. 2009. N 1. P. 52–59. (In Russ.).
6. Arkhipov V.M., Okulova E.E. Public infrastructure and economic development of a region // *Regional Economics: Theory and Practice* [Regional'naya ekonomika: teoriya i praktika]. 2007. N 6 (45) P. 177–182. (In Russ.) EDN HZVEQB.
7. Karev A.S., Polivaeva O.G. Normative method of measuring the need for reproduction of social infrastructure: retrospective analysis // *Power and administration in the East OF Russia*. 2022. N 4 (101). (In Russ.) EDN IPURFR.
8. Krupina E.Y., Krioni O.V. Necessity of development of norms of provision with social facilities // *Economic science today: theory and practice: proceedings of the VI Intern. sc.-pract. conf. (Cheboksary, March 24, 2017)* / ed. by B.K. Meymanov [et al.]. Cheboksary, 2017. P. 147–154. (In Russ.) <https://doi.org/10.21661/r-119322>.
9. Lomteva E.V., Bedareva L.Yu. Territorial Accessibility of Regional Systems of Secondary Vocational Education // *Administrative consulting* [Upravlencheskoe konsul'tirovanie]. 2024. N 1. P. 194–204. (In Russ.) <https://doi.org/10.22394/1726-1139-2024-1-194-204>.
10. Mityagin S.D. What norms of town-planning design St. Petersburg needs // *Bulletin. Architect. 21 century* [Vestnik. Zodchiy. 21 vek]. 2013. N 3 (48). P. 2–4. (In Russ.) EDN RDHBTR.
11. Skopina I.V., Skopin O.V., Grabar A.A. Basic approaches to the study and evaluation of the effectiveness of social infrastructure development in the region // *Regional Economics: Theory and Practice* [Regional'naya ekonomika: teoriya i praktika]. 2010. N 21 (156). P. 9–12. (In Russ.) EDN LSRBLV.
12. Sycheva N.A. Estimation of provision of region by social infrastructure on the base of construction of balance of demand and supply on its servicers // *Izvestiya Tula State University. Economic and legal sciences* [Izvestiya Tul'skogo gosudarstvennogo universiteta. Ekonomicheskie i yuridicheskie nauki]. 2016. N 2–1. P. 237–242. (In Russ.) EDN WCAGSL.
13. Tregubov V.N., Bovina A.A. Availability and need for population of the federal districts in hospital beds // *The problems of social hygiene, public health and history of medicine* [Problemy

- social'noj gigieny, zdavoohraneniya i istorii mediciny]. 2020. Vol. 28 (special). P. 810–816. (In Russ.) EDN CVTJZY.
14. Fattahov R. V., Nizamutdinov M. M., Oreshnikov V. V. Assessment of the development of the social infrastructure of Russian regions and its impact on demographic processes // *Finance: Theory and Practice* [Finansy: teoriya i praktika]. 2020. Vol. 24, N 2. P. 104–119. (In Russ.) <http://dx.doi.org/10.26794/2587-5671-2020-24-2-104-119>.
 15. Frolova E. V. Analysis of methodological approaches in the study of social infrastructure // *Social Policy and Sociology*. 2013. Vol. 1, N 2. P. 79–93. (In Russ.) EDN RXCHNR.
 16. Khramtsova T. G., Karkavina A. S. Statistical assessment of regional differentiation of social infrastructure indicators // *Bulletin of the Siberian University of Consumer Cooperation* [Vestnik Sibirskogo universiteta potrebitel'skoj kooperacii]. 2012. N 1 (2). P. 58–66. (In Russ.) EDN PZJQQD.
 17. Aschauer D. A. Public Investment and Productivity Growth in the Group of Seven // *Econ. Perspectives*. 1989. N 13 (5). P. 17–25 [Electronic resource]. URL : <https://econpapers.repec.org/RePEc:fi:fedhep:y:1989:i:sep:p:17-25:n:v.13no.5> (accessed: 12.02.2024).
 18. Chatterjee S., Turnovsky S. J. Infrastructure and inequality // *European Economic Review*. 2012. Vol. 56. Is. 8. P. 1730–1745. <https://doi.org/10.1016/j.eurocorev.2012.08.003>.
 19. Frischmann B. M. *Infrastructure: The social value of shared resources*. Oxford : Oxford Univ. Press, 2012.
 20. Garcia-Milà T., McGuire T. J. Public infrastructure // *The New Palgrave Dictionary of Economics*. 2nd Edition. Eds. S. N. Durlauf and L. E. Blume. Vol. 6. Palgrave Macmillan, 2008. P. 755–757. <https://doi.org/10.1057/9780230226203.1366>.
 21. Hanushek E. A., Woessmann L. The Role of Cognitive Skills in Economic Development // *Journal of Economic Literature*. 2008. N 46 (3). P. 607–668. <https://doi.org/10.1257/jel.46.3.607>.
 22. Infrastructure // *Dictionary of Business and Economics Terms* / Friedman J. P., ed. 5th ed. Barrons Educational Services, 2012. 800 p.
 23. Smith T. R., Drabenstott M., Gibson L. The Role of Universities in Economic Development // *Economic Review*, Nov. 1987 [Electronic resource]. URL : <https://econpapers.repec.org/RePEc:fi:fedker:y:1987:i:nov:p:3-21:n:v.72no.9> (accessed: 12.02.2024).

About the authors:

Oleg N. Misko, Head of Chair of Economics of North-West Institute of Management, Branch of RANEPА (St. Petersburg, Russian Federation), Doctor of Science (Economics); misko-on@ranepa.ru

Aleksei B. Elatskov, Associate Professor of the Chair of Economics of North-West Institute of Management, Branch of RANEPА (St. Petersburg, Russian Federation), Cand. Sc. (Geogr.); elatskov@mail.ru

Valerii N. Moskalenko, Postgraduate Student of the Chair of Economics of North-West Institute of Management, Branch of RANEPА (St. Petersburg, Russian Federation); vmoskalenko-18-01@edu.ranepa.ru

Перспективы формирования образовательной экосистемы

Лапыгин Ю. Н.^{*}, Глебов Г. Е.

Российская академия народного хозяйства и государственной службы при Президенте Российской Федерации (Владимирский филиал РАНХиГС), Владимир, Российская Федерация; *lapygin.y@gmail.com

РЕФЕРАТ

В период реформирования высшего образования обостряется потребность в определении новых подходов и развитии обсуждаемых моделей взаимодействия вуза с обучаемыми, работодателями и органами власти, что делает актуальным исследование перспектив вузовских структур с позиций экосистемного подхода. Целью настоящего исследования выступает определение основных характеристик экосистемы как социально-экономического явления, проекция которых на систему высшего образования дает представление о стратегически значимых направлениях его развития. В числе методов исследования использован контент-анализ научных публикаций, методы парных сравнений и агрегирования ключевых слов для построения вербальных моделей, а также методы логического анализа и синтеза информации в рамках предметной области исследования. В работе определены основные параметры образовательных экосистем в части перспектив развития высшего образования в современных российских условиях. В итоге дано интегральное определение такого понятия как «экосистема», а применительно к системе высшего образования показана возможность построения сетевой структуры вузовской системы с использованием инновационных платформ, направленных на реализацию синергических эффектов для всех участников формируемой образовательной экосистемы.

Ключевые слова: высшее образование, экосистема, связи, платформа, стратегия развития

Для цитирования: Лапыгин Ю. Н., Глебов Г. Е. Перспективы формирования образовательной экосистемы // Управленческое консультирование. 2024. № 2. С. 148–159.

Prospects for the Formation of an Educational Ecosystem

Yuri N. Lapygin*, Gleb E. Glebov

Russian Academy of National Economy and Public Administration under the President of the Russian Federation (Vladimir Branch of the RANEPА), Vladimir, Russian Federation; *lapygin.y@gmail.com

ABSTRACT

During the period of higher education reform, there is an increasing need to identify new approaches and develop the discussed models of interaction between the university and students, employers and authorities, which makes it relevant to study the prospects of university structures from the perspective of the ecosystem approach. The purpose of this study is to determine the main characteristics of the ecosystem as a socio-economic phenomenon, the projection of which onto the higher education system gives an idea of the strategically significant directions of its development. Among the research methods, content analysis of scientific publications, methods of paired comparisons and aggregation of keywords for constructing verbal models, as well as methods of logical analysis and synthesis of information within the subject area of research were used. The work identifies the main parameters of educational ecosystems in terms of prospects for the development of higher education in modern Russian conditions. As a result, an integral definition of such a concept as “ecosystem” is given, and in relation to the higher education system, the possibility of building a network structure of

a university system using innovative platforms aimed at realizing synergistic effects for all participants in the educational ecosystem being formed is shown.

Keywords: higher education, ecosystem, connections, platform, development strategy

For citing: Lapygin Yu.N, Glebov G.E. Prospects for the formation of an educational ecosystem // Administrative consulting. 2024. N 2. P. 148–159.

Введение

Система образования, в основе которой лежат традиции, не поспевает за стремительными переменами, происходящими в обществе. Так, если взглянуть на модели мира, формируемые экспертами, то можно выделить характеристики недавнего прошлого и настоящего мира (рис. 1), реакция на которые, очевидно, должна проявляться в стремлении системы образования прикладывать адекватные усилия для изменения своих функций, структуры и потенциала для обеспечения эффективного взаимодействия с внешней средой.

В настоящее время, судя по характеристикам представленных на рисунке моделей, на первый план выходит умение быстро адаптироваться к изменениям реальной действительности, не всегда совпадающим с прогнозами и хорошо построенными планами. В условиях перемен необходимые компетенции работников связаны с потребностью выпускников вузов в умении адаптировать свои ментальные модели к происходящим изменениям внешней и внутренней среды социально-экономических систем. Прежняя модель, как «образование на всю жизнь», уступает место тенденции получения образования в течение всей жизни человека [1].

В этой ситуации исследователи отмечают, что утрачивается актуальность тех традиций, на которых зиждется система образования [21]. Но мнения о том, как на практике меняется образование в целом, у экспертов расходятся: одни считают, что изменения происходят и курс уже взят на непрерывное образование [17, с. 126], а другие отмечают внутреннее противоречие процесса перемен, в котором все же направленно на сохранение образовательных традиций сочетается со стремлением опередить время [7] в части содержания образования.

В качестве примера успешных перемен можно сослаться на то, как развитие и практическое применение информационных технологий, определяющих содержание четвертой индустриальной революции, вызывает изменения в организации учебного процесса, способствуя созданию горизонтальных структур и повышению эффективности образования. Так, по результатам опроса студентов отечественных вузов, 59% обучающихся отметили, что информационные технологии помогают повысить им успеваемость [13].

Теоретическая основа

Однако скорость изменений системы образования понуждает ее, как пишут исследователи, постоянно находиться «в неравновесном состоянии» [3], внедряя новые подходы и методы [8], причем резкие изменения не всегда воспринимаются как успешное развитие [18, с. 69].

Сдерживающим фактором перемен, как считают специалисты, с одной стороны, выступает многомерность системы образования и ее обширные взаимосвязи с внешней средой [15], а с другой стороны, проявляется формализация процесса образования [19, с. 223] и самой системы [18, с. 75]. В итоге, по мнению некоторых работодателей, система образования готовит «недоучек» [4, с. 9], что выдвигает требование о том, что система высшего образования должна быть



Рис. 1. Характеристики моделей мира
Fig. 1. Characteristics of the world models

Источник: построено авторами по: VUCA, BANI и SHIVA: буквы, объясняющие мир [Электронный ресурс]. URL: <https://trends.rbc.ru/trends/futurology/62866fde9a794701a4c38ae4>; Модели восприятия мира: в какое время мы сейчас живем? URL: <https://vc.ru/s/1462627-daily-challenge/616133-modeli-voSPIriyatiya-mira-v-kaкое-vremya-my-seychas-zhivem?> Добро пожаловать, вы в BANI-мире. Разбираемся, как найти в нем себя. URL: <https://dzen.ru/a/Yphn7XgKZSfybA9w> (дата обращения: 05.11.2023); [13]; [20].

сбалансирована как в части развития студентов, так и преподавателей вместе с самим учебным заведением [15]. Требование сопровождается процессом, который включает и ускорение, и сдерживание [2, с. 104], что определяет направленность трансформации существующей образовательной парадигмы в сторону формирования экосистемы образования.

Судя по публикациям последних лет, к концепции экосистем возрастает интерес как академический, так и прикладной [13], хотя сам термин «экосистема» введен в научный оборот почти 90 лет тому назад — в 1935 г. Артуром Тэнсли [6, с. 92]. Кстати, в переводе с древнегреческого экосистему можно трактовать как систему местопребывания (систему жилища) [18, с. 73], в то время как сам экосистемный подход изначально был сформирован для исследования вопросов сбалансированного взаимодействия человека и природной среды. В этом отношении экосистемный подход рассматривается учеными как универсальный инструмент исследования биологического разнообразия по причине гибкого реагирования экосистем [19, с. 222] на изменения всех подсистем природы и общества.

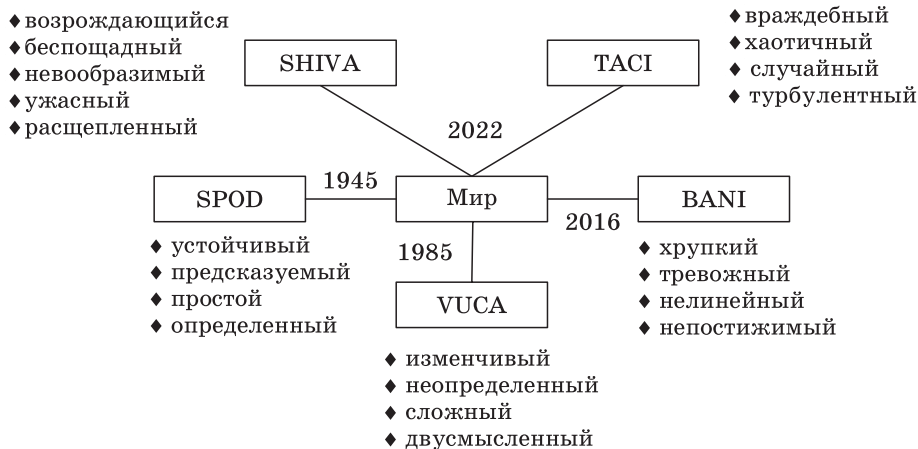
В настоящее время наиболее интересные работы по экосистемному подходу в сфере образования, на наш взгляд, опубликованы Ю. А. Асриевым, Н. В. Плаксиной и М. В. Овчинниковой, Н. В. Тельновой, И. Г. Хангельдиевой и др. Так, А. Ю. Асриев выделяет в качестве характеристик коллаборацию и коэволюцию, связанные сообщества и сети, децентрализацию управления и проявление синергии [2, с. 108]. Другие взгляды на сущность категории «экосистема» представлены в табл. 1, содержание которой подтверждает тезис И. Г. Хангельдиевой о том, что «еще нет корректного определения, что такое экосистема подобной природы, созданной путем интеграции и кооперации» [18, с. 73].

Следует заметить, что наряду с такими общесистемными характеристиками, как среда, элементы, связи между элементами и внешней средой, синергия, основан-

Определения категории «экосистема»
Table 1. Ecosystem category definitions

Авторы определений	Содержание определений
С.В Бачевский и др. [4]	Понятие биологическое, означающее совокупность сообщества живых организмов, среду их обитания, систему связей, обмена энергией и веществами и т. п.
А. С. Ермаков, Д. С. Ермаков [9]	Представляет собой «организованную структуру многостороннего набора партнеров, которым необходимо взаимодействовать для того, чтобы их предложение было реализовано» и делает акцент на участниках процесса, выдвигающих те или иные предложения в ходе общения
И. Ф. Игопуло, В. К. Шаповалов, М. М. Арутюнян [10]	Целостная совокупность структурно-функциональных компонентов, взаимосвязь между которыми определяется целями формирования и непрерывного обновления компетенций субъектов социального предпринимательства на основе ценностей их горизонтально-сетевое взаимодействия в открытой образовательной среде в контексте опережающего социально-инновационного развития локального и глобального сообщества
Н. В. Плаксина, М. В. Овчинникова [13]	Совокупность организационных структур, бизнес-процессов, инновационных программ и структурных образований, которые способны самостоятельно функционировать, активно используя свои ресурсы на протяжении длительного времени
С. В. Тельнова [17]	Сложносоставные механизмы, которые непрерывно развиваются отдельно друг от друга и во взаимодействии
И. Г. Хангельдиева [18]	Участок геопространства и населяющие его живые организмы, не способные существовать отдельно друг от друга
	Группа взаимодействующих и конкурирующих между собой компаний, которые предлагают клиентам различные товары и услуги, связанные между собой
Ю. А. Шувалова [21]	Совокупность совместно «обитающих» элементов, направленных на трансформацию способов обучения, мышления, действий и жизни, опирается на принципы совместного взаимодействия и результативного сотрудничества

ная на таком свойстве систем, как эмерджентность [12, с. 66], в работах исследователей акцент сделан на коллаборацию участников экосистемы (сотрудничество) при сохранении соревновательности (конкуренции) во взаимодействии, а децентрализованное управление системой, которая структурно представляет собой сеть (сочетание сетей), в то же время способствует соразвитию (коэволюции) ее участников. В итоге на рис. 2 нами представлено сочетание перечисленных характеристик экосистемы как специфической категории.

Теперь, если составить определение рассматриваемой категории из ключевых слов, отражающих ее основное содержание, то получится следующее выражение: экосистема — это совокупность взаимосвязанных социальных и природных элементов, встроенных в гибкую сеть, управляемую децентрализованно на принципах сотрудничества и конкуренции, в которой в процессе взаимного развития проявляется эффект синергии.

Синергия	Ковэволюция элементов	Среда обитания	Коллаборация
Конкуренция	Связи	Сети	Децентрализация

Рис. 2. Совокупность ключевых слов, характеризующих экосистему
Fig. 2. A collection of keywords that characterize the ecosystem

Источник: построено авторами по: [2]; [11]; [18].

Обсуждение

Если перенести взгляд на современную образовательную систему, то тезис о том, что она «трансформировалась в образовательную экосистему» [6, с. 96] справедлив только в том плане, что задачи по развитию образования связаны не только с ориентацией на потребности конкретных обучающихся лиц [13], но и с вовлечением в процесс обучения внешней среды: местного сообщества, бизнеса, органов власти и т. д. Так, по оценкам исследователей, словосочетание «образовательная экосистема» была введена в научный оборот около 15 лет тому назад или в США [18, с. 69], или в Европе [13] как новое направление в электронном обучении, хотя некоторые авторы считают, что такой термин был предложен в стенах Колумбийского колледжа еще в 1977 г. в части «метода образовательной экологии» [5, с. 20], изучающего связи систем образования с системами внешнего окружения.

Такую трансформацию системы образования исследователи объясняют усложнением отношений в социально-экономических системах, что сделало продуктивным «распределенное управление», которое обеспечивает разнообразие и независимость участников экосистем и стимулирует переход от массового образования индустриальной эпохи к ориентации на потребности учащегося¹.

Большинство специалистов выделяет начальный этап формирования и самих образовательных экосистем, и атрибутов, определяющих их основное содержание. Так, в табл. 2 собраны характеристики и определения категории «образовательная экосистема», представленные в научных публикациях последнего времени, из которых следует, что мы имеем дело с новой управленческой парадигмой, отражающей сочетание подходов педагогики и инновационных решений нового технологического уклада.

В центре системы находятся потребности обучающегося, которые удовлетворяются благодаря кооперации разнообразных участников и их ресурсов, что в рамках сотрудничества обеспечивает реализацию синергических эффектов.

Причем разнородные участники объединены горизонтальными связями на принципах самоорганизации и децентрализованного управления, что объясняет тот факт, что структура образовательной экосистемы выходит за пределы отдельных образовательных организаций, формируя центры знаний и платформы, открывающие возможности для соразвития участников экосистемы.

¹ Экосистемы обучения. Новая практика для будущего образования [Электронный ресурс]. URL: <https://learningecosystems2020.globaledufutures.org> (дата обращения: 12.11.2023); Мы присутствуем при зарождении новой парадигмы: Павел Лукша об экосистемах в образовании [Электронный ресурс]. URL: https://skillbox.ru/media/education/interview_pavel_luksha/ (дата обращения: 12.11.2023).

Определения категории «образовательная экосистема»
 Table 2. Educational Ecosystem Category Definitions

Авторы определений	Содержание категории
М. Е. Анохина, В. А. Бородулин [1, с. 4]	Это среда, которая создает возможности для сотрудничества, сотворчества, а также полезной конкуренции для ее субъектов и становится максимальной эффективна для обучающихся
Ю. А. Асриев [2, с. 105]	Это компиляция тенденций общепринятых и далеко не утративших свой потенциал методологических подходов педагогики с концепциями нового технологического уклада, проецируемая на отношения информационного общества
М. Н. Ветчинова [6, с. 96]	Это, в первую очередь, новая управленческая парадигма организации процесса образования и подготовки людей
Н. В. Плаксина, М. В. Овчинникова [13, с. 231]	Это структура, которая выходит за рамки отдельных организаций или институтов, но при этом состоит из отдельных сотрудников этих институтов, их связей друг с другом и ресурсов, которыми они обмениваются
И. Г. Хангельдиева [18, с. 75]	Открытое и развивающееся сообщество различных поставщиков образования, которые способны удовлетворять различные потребности обучающихся в конкретном контексте, в определенный период их жизни, на конкретной территории или онлайн
М. Н. Кичерова, И. С. Трифонова [11, с. 61]	В центре образовательной экосистемы находится обучающийся (принцип клиентоориентированности), который рассматривается как личность, нацеленная на социальное и профессиональное развитие; новый тип связей объединяет разнородных участников и организации вокруг ценностного предложения (конфигурация связей); горизонтальные связи и самоорганизация обеспечивают гибкое регулирование и управление, адаптивность к влиянию внешней среды; современные цифровые технологии и платформенные решения приводят к симбиозу и совместному развитию (коэволюции) участников
П. О. Лукша*	Особые объединения разных организаций и энтузиастов с характерными признаками: разнообразие участников; человекоцентрированность; децентрализованное управление; разнообразие финансовых и других ресурсов; сотрудничество и синергия; интегрирующие решения (платформы и центры знаний); максимальная реализация каждого и эффективность всей системы благодаря кооперации

* «Мы присутствуем при зарождении новой парадигмы»: Павел Лукша об экосистемах в образовании; Хотите решить проблемы образования? Объединяйтесь в экосистемы [Электронный ресурс]. URL: https://skillbox.ru/media/education/khotite_reshit_problemy_obrazovaniya_obedinyaytes_v_ekosistemy/?utm_source=media&utm_medium=link&utm_campaign=all_all_media_links_links_articles_all_all_skillbox (дата обращения: 12.11.2023).

Но, несмотря на актуальность применения подхода к развитию образования с позиций экосистем [17, с. 124] в условиях модернизации высшего образования¹, специалисты отмечают, что современные исследования перспектив образовательных экосистем в основном связаны с региональными особенностями их построения [13]. В то же время Ю. А. Асриев считает, что в силу недостаточности проработки идеи образовательной экосистемы в теоретическом плане она не может быть названа новым методологическим подходом [2, с. 105]. Об этом же пишет и Е. Н. Прокофьева [14, с. 17].

В качестве ожидаемых положительных результатов реализации подхода, основанного на построении образовательной экосистемы, исследователи отмечают то, что на его основе появляется возможность представить описание образования будущего [2, с. 105], а также реализовать социальные и культурные инновации [18, с. 74]. Как пишут М. Е. Анохина и В. А. Бородулин, такому развитию событий способствует целый перечень предпосылок, которые схематически отражены на рис. 3.

Что касается связей образовательной экосистемы, то здесь просматривается направленность на формирование сети, в составе которой присутствуют инновационные платформы. Сети отражают стремление образовательной экосистемы выстроить успешные связи учебного заведения не только с коллегами, но и деловым миром, в числе которого и потенциальные работодатели, и заказчики поисковых проектов [4, с. 10].

Процесс совместной деятельности (коллаборация) участников образовательной системы обеспечивает именно сетевая, горизонтальная структура, позволяющая сокращать время принятия актуальных решений и стимулировать совместное развитие (коэволюцию), в котором заинтересованы все участники экосистемы ([2, с. 108; 18, с. 72]).

Связи обеспечивают целостность экосистемы и свободный доступ к необходимым ресурсам (прежде всего людским и информационным ресурсам) [13]. Кроме того, включенные в сеть разнородные элементы (по статусному признаку, географическому положению, возрастному уровню и так далее) позволяют комплексно подходить к решению обсуждаемых проблем и получить синергические эффекты от совместной деятельности. Например, как пишет И. Г. Хангельдиева, совместная деятельность различных факультетов разных вузов может «создавать уникальные

Корпоративные университеты	Инновационность и разработка стартапов	Потеря значимости для работодателя формального образования	Потребность непрерывного повышения квалификации
Предпосылки			
Влияние глобализации, пандемии	Самообучение и практико-ориентированность	Вымирание множества профессий	Новые технологии (геймификация, проектное обучение)

Рис. 3. Предпосылки формирования образовательных экосистем

Fig. 3. Prerequisites for the formation of educational ecosystems

Источник: построено авторами по: [1]; [4]; [16]; [22]; [23]; [24]; [25].

¹ Россия меняет модель высшего образования [Электронный ресурс]. URL: <https://obuchim.com/polezno-znat-stati-bloga/rossiya-menyaet-model-vysshego-obrazovaniya/> (дата обращения: 12.11.2023).

трансдисциплинарные образовательные программы, организованные по сетевому принципу» [18, с. 71].

Устойчивость связей в экосистеме поддерживается теми платформами, на площадках которых проявляются новые идеи и обеспечивается их реализация, что способствует в том числе развитию самих участников [8]. Точкой сбора и распределения информации (хабом) становятся образовательные платформы, открывающие новые возможности для развития образования [6, с. 94].

Некоторые исследователи считают, что подобные хабы могут включать не одно, а несколько сообществ [18, с. 72], поскольку речь идет об открытой образовательной экосистеме ([5; 15]). Другие специалисты высказывают идеи о формировании даже метаплатформ как совокупности глобальных образовательных площадок, распределенных в сети интернет [13], а в качестве системообразующего ядра могут выступать различные образовательные и бизнес-структуры в зависимости от содержания и постановки решаемой актуальной задачи [18, с. 72].

Построение образовательных экосистем исследователи связывают либо с формированием центральных платформ, к которым подключаются различные участники, обеспечивающие получение дополнительных услуг (так называемый технологический подход), либо с подходом, основанным на организационных процедурах, направленных на реализацию стратегии развития вуза [13].

В первом случае исследователи выделяют инициативное ядро (ведущий вуз или несколько вузов), вокруг которого формируется вся структура образовательной экосистемы ([13; 17; 18]), что способствует интеграции вуза во внешнюю среду, включая бизнес-среду региона, как ближайшего окружения, в котором находятся потенциальные заказчики НИОКР и активные работодатели.

При построении стратегии создания образовательной экосистемы, так или иначе, необходимо потенциальным учредителям согласовать цель построения названной системы, которая вырабатывается в результате групповой работы инициативной команды, что закладывает основу согласованных действий по формированию новых возможностей экосистемы ([2; 9; 13]). Успешному взаимодействию таких команд способствуют и тренинги, и стратегические сессии, и деловые игры, и неформальное общение на круглых столах.

Созданные образовательные экосистемы, по мнению ученых ([13; 15; 17]), открывают новые образовательные возможности, в том числе повышают качество образовательных программ, наполняя их креативным содержанием и новыми форматами и инструментами реализации программ, создавая взаимообмен инновационными решениями с бизнес-структурами и органами власти.

Заключение

В итоге необходимо отметить следующее. Риторика по части сущности и методологической основы экосистем опережает практику применения имеющихся положений, в том числе и в системе высшего образования.

Те университеты, которые станут ядром образовательной экосистемы, получат конкурентное преимущество в получении ресурсов, необходимых для стратегического развития на уровне регионов и в масштабе страны в целом.

Установки на обеспечение индивидуальных образовательных траекторий в будущем станут реальностью во всех аспектах, включая устранение барьеров для лиц с ограниченными возможностями.

Хозяева экосистемы, органы власти и индивидуальные клиенты образовательной экосистемы могут открыть для себя новые возможности для своего развития, что отразится на тех социально-экономических процессах в стране, которые определяют ее перспективное развитие и положение в мире.

Литература

1. Анохина М. Е., Бородулин В. А. Экосистема в сфере образования: предпосылки и тренды // Современные технологии управления. 2023. № 1 (101). Номер статьи: 10101. Дата публикации: 25.01.2023. URL: <https://sovman.ru/article/10101/>.
2. Асриев А. Ю. Идея образовательной экосистемы в модернизации кадетского образования // Вестник Омского государственного педагогического университета. Гуманитарные исследования. 2020. № 3 (28). С. 104–109. DOI: 10.36809/2309-9380-2020-28-104-109.
3. Афонасова М. А. Конвергенция образования как фактор развития экосистемы университета // Современные тенденции развития непрерывного образования: вызовы цифровой экономики. Материалы международной научно-методической конференции. 2020. С. 263–264. EDN: NXAFYJ.
4. Бачевский С. В., Бучатский А. Н., Воробьев О. В., Гоголь А. А., Кирик Д. И., Фуксин Н. С. Экосистема целевой подготовки в парадигме уровней высшего образования // Современное образование: содержание, технологии, качество. 2020. Т. 1. С. 9–12. EDN: EMTEDZ.
5. Ваныкина Г. В., Сундукова Т. О. Модель экосистемы высшего образования. В сборнике: Современные проблемы формирования здорового образа жизни студенческой молодежи. Материалы III Международной научно-практической интернет-конференции. Редколлегия: И. В. Пантюк (отв. редактор) [и др.]. 2020. С. 19–25. EDN: QBEEQA.
6. Ветчинова М. Н. Образовательная экосистема как новая парадигма образования XXI в. // Историко-педагогический журнал. 2022. № 4. С. 89–97. ID: 50025886
7. Грузина Ю. М., Мельничук М. В., Белогаш М. А. От парадигмы лидерства — к экосистеме лидерства в высшем образовании // Современная наука: актуальные проблемы теории и практики. Серия: Экономика и право. 2020. № 6. С. 18-23. DOI: 10.37882/2223-2974.2020.06.07.
8. Дерина Н. В., Савва Л. И., Рабина Е. И. Университетская экосистема как экологический вектор высшего образования // Мир науки. Педагогика и психология. 2020. Т. 8. № 3. С. 5. ID: 43919905.
9. Ермаков А. С., Ермаков Д. С. Образовательные экосистемы и инновации в образовании для устойчивого развития // Непрерывное образование в контексте будущего. Сборник научных статей по материалам IV Международной научно-практической конференции. М., 2021. С. 38–41. EDN: OXSSKQ.
10. Игропуло И. Ф., Шаповалов В. К., Арутюнян М. М. Моделирование экосистемы социально ориентированного предпринимательского образования в университете // Вестник Армавирского государственного педагогического университета. 2020. № 3. С. 19–27. ID: 44045621.
11. Кичерова М. Н., Трифонова И. С. Принципы экосистемного подхода: возможности для моделирования образовательной экосистемы // Science for Education Today. 2023. Т. 13. № 3. С. 45–72. DOI: <http://dx.doi.org/10.15293/2658-6762.2303.03>.
12. Лапыгин Ю. Н. Теория организаций и организационное поведение. М. : НИЦ ИНФРА-М, 2022. 360 с.
13. Плаксина Н. В., Овчинникова М. В. Образовательная экосистема как стратегическое направление трансформации образования в мире // Уч. зап. Электронный научный журнал Курского государственного университета. 2023. № 3 (67). С. 229–236. ID: 54688196.
14. Прокофьева Е. Н. Система образования или образовательная экосистема. В сборнике: Актуальные аспекты развития науки и общества в эпоху цифровой трансформации. сборник материалов III Международной научно-практической конференции. М., 2022. С. 13–18. EDN: LPPCJV.
15. Прокофьева Е. Н. Устойчивое развитие экосистемы высшего образования. В сборнике: Цифровая трансформация в высшем и профессиональном образовании. Материалы 16-й Международной научно-практической конференции. Под общей ред. Р. С. Сафина, И. Э. Вильданова. Казань, 2022. С. 514–517. EDN: WOLHXI.
16. Прудникова Н. П. Экосистема университета: расширение возможностей и потенциала интеграции образования и бизнеса // Современные тенденции развития непрерывного образования: вызовы цифровой экономики. Материалы международной научно-методической конференции. 2020. С. 263–264. EDN: LRDJIS.
17. Тельнова С. В. Развитие образовательной экосистемы вуза как способ модернизации высшего образования в современных условиях // Перспективы науки. 2022. № 6 (153). С. 124–126. EDN: QXQMOO.

18. Хангельдиева И. Г. Образовательные экосистемы — тренд развития современного российского образования в ближайшем будущем // Вестник Московского университета. Сер. 20: Педагогическое образование. 2022. № 1. С. 68–88. ID: 48631185.
19. Хмелева Г. А. Формирование открытой инновационной экосистемы образования современного университета // Сб. избр. статей по материалам научных конференций ГНИИ «Нацразвитие». СПб., 2021. С. 221–224. DOI 10.37539/JULY192.2021.68.12.012.
20. Шамахов В. А. Изменчивость и постоянство системы управления. Взгляд историка // Управленческое консультирование. 2023. № 1. С. 8. DOI 10.22394/1726-1139-2023-1-8-8.
21. Шувалова Ю. А., Кренева С. Г. Образовательная экосистема: практика будущего образования // Актуальные проблемы экономики современной России. Сб. материалов Всероссийской (национальной) научно-практической конференции / под ред. М. В. Казаковцевой. Йошкар-Ола, 2021. С. 12–15. EDN: PIUBAE.
22. Adner R. Ecosystem as structure: An actionable construct for strategy // Journal of Management. 2017. Vol. 43 (1). P. 39–58. DOI: <http://doi.org/10.1177/0149206316678451>.
23. Niemi H. Building partnerships in an educational ecosystem // Center for Educational Policy Studies Journal. 2016. Vol. 6 (3). P. 5–15. DOI: <https://doi.org/10.26529/cepsj.62>.
24. Bischoff K., Volkman Ch., Audretsch D. Stakeholder collaboration in entrepreneurship education: An analysis of the entrepreneurial ecosystems of European higher educational institutions // The Journal of Technology Transfer. 2018. Vol. 43 (3) P. 20–46. DOI: <http://doi.org/10.1007/s10961-017-9581-0>.
25. Cai Y., Ma J., Chen Q. Higher education in innovation ecosystems // Sustainability. 2020. Vol. 12 (11). P. 4376. DOI: <http://doi.org/10.3390/su12114376>.

Об авторах:

Лалыгин Юрий Николаевич, профессор кафедры менеджмента Владимирского филиала Российской академии народного хозяйства и государственной службы при Президенте Российской Федерации, доктор экономических наук, профессор; larygin.y@gmail.com

Глебов Глеб Евгеньевич, преподаватель кафедры менеджмента, аспирант Владимирского филиала Российской академии народного хозяйства и государственной службы при Президенте Российской Федерации; glebglebov1999@mail.ru

References

1. Anokhina M. E., Borodulin V. A. Ecosystem in the field of education: prerequisites and trends // Modern management technologies [Sovremennye tekhnologii upravleniya]. 2023. N 1 (101). Article number: 10101. Date of publication: 01/25/2023. URL: <https://sovman.ru/article/10101/> (In Russ.) ID: 50509477.
2. Asriev A.Yu. The idea of an educational ecosystem in the modernization of cadet education // Bulletin of the Omsk State Pedagogical University. Humanities studies [Vestnik Omskogo gosudarstvennogo pedagogicheskogo universiteta. Gumanitarnye issledovaniya]. 2020. N 3 (28). P. 104–109. (In Russ.) DOI: 10.36809/2309-9380-2020-28-104-109.
3. Afonasyova M. A. Convergence of education as a factor in the development of the university ecosystem. In the book: Modern trends in the development of lifelong education: challenges of the digital economy. Materials of the international scientific and methodological conference. 2020. P. 263–264. (In Russ.) EDN: NXAFYJ.
4. Bachevsky S. V., Buchatsky A. N., Vorobyov O. V., Gogol A. A., Kirik D. I., Fuksin N. S. Ecosystem of targeted training in the paradigm of higher education levels // Modern education: content, technology, quality [Sovremennoe obrazovanie: sodержanie, tekhnologii, kachestvo]. 2020. Vol. 1. P. 9–12. (In Russ.) EDN: EMTEDZ.
5. Vanykina G. V., Sundukova T. O. Higher education ecosystem model. In the collection: Modern problems of developing a healthy lifestyle for students. Materials of the III International Scientific and Practical Internet Conference. Editorial Board: I. V. Pantyuk (responsible editor) [and others]. 2020. P. 19–25. (In Russ.) EDN: QBEEQA.
6. Vetchinova M. N. Educational ecosystem as a new paradigm of education in the 21st century // Historical and pedagogical journal [Istoriko-pedagogicheskii zhurnal]. 2022. N 4. P. 89–97. (In Russ.) ID: 50025886.
7. Gruzina Yu. M., Melnichuk M. V., Belogash M. A. From the leadership paradigm to the ecosystem of leadership in higher education // Modern science: current problems of theory and practice.

- Ser.: Economics and law [Sovremennaya nauka: aktual'nye problemy teorii i praktiki. Ser.: Ekonomika i pravo]. 2020. N 6. P. 18–23. (In Russ.) DOI 10.37882/2223–2974.2020.06.07.
8. Dyorina N.V., Savva L.I., Rabina E.I. University ecosystem as an ecological vector of higher education // World of Science. Pedagogy and psychology [Mir nauki. Pedagogika i psikhologiya]. 2020. Vol. 8. N 3. P. 5. (In Russ.) ID: 43919905.
 9. Ermakov A. S., Ermakov D. S. Educational ecosystems and innovations in education for sustainable development. In the collection: Continuing education in the context of the Future. Collection of scientific articles based on the materials of the IV International Scientific and Practical Conference. Moscow, 2021. P. 38–41. (In Russ.) EDN: OXSSKQ.
 10. Igropulo I. F., Shapovalov V. K., Arutyunyan M. M. Modeling the ecosystem of socially oriented entrepreneurial education at the university // Bulletin of the Armavir State Pedagogical University [Vestnik Armavirskogo gosudarstvennogo pedagogicheskogo universiteta]. 2020. N 3. P. 19–27. (In Russ.) ID: 44045621.
 11. Kicherova M. N., Trifonova I. S. Principles of the ecosystem approach: opportunities for modeling the educational ecosystem // Science for Education Today [Science for Education Today]. 2023. Vol. 13, N 3. P. 45–72. (In Russ.) DOI: <http://dx.doi.org/10.15293/2658-6762.2303.03>.
 12. Lapygin Yu. N. Organization theory and organizational behavior. Moscow : NIC INFRA-M, 2022. 360 p. (In Russ.)
 13. Plaksina N. V., Ovchinnikova M. V. Educational ecosystem as a strategic direction for the transformation of education in the world // Scientific notes. Electronic scientific journal of Kursk State University [Uchenye zapiski. Elektronnyi nauchnyi zhurnal Kurskogo gosudarstvennogo universiteta]. 2023. N 3 (67). P. 229–236. (In Russ.) ID: 54688196.
 14. Prokofieva E. N. Education system or educational ecosystem. In the collection: Current aspects of the development of science and society in the era of digital transformation. Collection of materials of the III International Scientific and Practical Conference. Moscow, 2022. P. 13–18. (In Russ.) EDN: LPPCJV.
 15. Prokofieva E. N. Sustainable development of the higher education ecosystem. In the collection: Digital transformation in higher and professional education. Materials of the 16th International Scientific and Practical Conference. Under the general editorship of R. S. Safina, I. E. Vildanova. Kazan, 2022. P. 514–517. (In Russ.) EDN: WOLHXI.
 16. Prudnikova N. P. University ecosystem: expanding the opportunities and potential for integration of education and business // Modern trends in the development of lifelong education: challenges of the digital economy. Materials of the international scientific and methodological conference. 2020. P. 263–264. (In Russ.) EDN: LRDJIS.
 17. Telnova S. V. Development of the educational ecosystem of a university as a way to modernize higher education in modern conditions // Perspectives of science [Perspektivy nauki]. 2022. N 6 (153). P. 124–126. (In Russ.) EDN: QXQMOO.
 18. Khangeldieva I. G. Educational ecosystems — the development trend of modern Russian education in the near future // Bulletin of Moscow University. Ser. 20: Teacher education [Vestnik Moskovskogo universiteta. Ser. 20: Pedagogicheskoe obrazovanie]. 2022. N 1. P. 68–88. (In Russ.) ID: 48631185.
 19. Khmeleva G. A. Formation of an open innovation education ecosystem of a modern university. In the collection: Collection of selected articles based on materials from scientific conferences of the State Research Institute “National Development”. Collection of selected articles. Saint Petersburg, 2021. P. 221–224. (In Russ.) DOI: 10.37539/JULY192.2021.68.12.012.
 20. Shamakhov V. A. Variability and constancy of the control system. A historian's view // Management consulting. 2023. N 1. P. 8. (In Russ.) DOI 10.22394/1726-1139-2023-1-8-8.
 21. Shuvalova Yu. A., Kreneva S. G. Educational ecosystem: practice for the future of education. In the collection: Current problems of economics. Yoshkar-Ola, 2021. P. 12–15. (In Russ.) EDN: PIUBAE.
 22. Adner R. Ecosystem as structure: An actionable construct for strategy // Journal of Management. 2017. Vol. 43 (1). P. 39–58. DOI: <http://doi.org/10.1177/0149206316678451>.
 23. Niemi H. Building partnerships in an educational ecosystem // Center for Educational Policy Studies Journal. 2016. Vol. 6 (3). P. 5–15. DOI: <https://doi.org/10.26529/cepsj.62>.
 24. Bischoff K., Volkman Ch., Audretsch D. Stakeholder collaboration in entrepreneurship education: An analysis of the entrepreneurial ecosystems of European higher educational institutions // The Journal of Technology Transfer. 2018. Vol. 43 (3) P. 20–46. DOI: <http://doi.org/10.1007/s10961-017-9581-0>.
 25. Cai Y., Ma J., Chen Q. Higher education in innovation ecosystems // Sustainability. 2020. Vol. 12 (11). P. 4376. DOI: <http://doi.org/10.3390/su12114376>.

About the authors:

Yuri N. Lapygin, Professor of the Department of Management of the Vladimir Branch of the Russian Academy of National Economy and Public Administration under the President of the Russian Federation, Doctor of Economics, Professor; lapygin.y@gmail.com

Gleb E. Glebov, Teacher of the Department of Management, Graduate Student of the Vladimir branch of the Russian Academy of National Economy and Public Administration under the President of the Russian Federation; glebglebov1999@mail.ru

Анализ состояния автомобильных дорог регионального значения Российской Федерации

Полянская С. В.^{*}, Ульзетуева Д. Д.

Российская академия народного хозяйства и государственной службы при Президенте Российской Федерации (Северо-Западный институт управления РАНХиГС), Санкт-Петербург, Российская Федерация; *polyanskaya-sv@ranepa.ru

РЕФЕРАТ

Цель статьи — анализ состояния автомобильной региональной дорожной сети Российской Федерации, выявление основных факторов, влияющих на него в зависимости от федерального округа. В последнее время положение в области ремонта и строительства региональных дорог стало улучшаться благодаря принятию национального проекта «Безопасные и качественные автомобильные дороги», однако состояние региональных дорог остается неудовлетворительным — около половины всех региональных дорог не отвечают нормативным требованиям. Необходимо на основе анализа сети региональных дорог принять решение об инвестировании того или иного дорожного объекта. В статье рассматривается взаимосвязь таких факторов, как процент региональных автомобильных дорог, не соответствующих нормативным требованиям, и индивидуальный рейтинг уровня жизни. Также поднимается вопрос о выявлении наиболее проблемных мест в региональной дорожной сети на основании методов математической статистики, построении зависимостей доли плохих региональных дорог от протяженности федеральных дорог, от дорожно-климатической зоны, от валового регионального продукта на душу населения, от численности населения, от плотности дорожной сети и других факторов. Основные методы исследования — корреляционный и регрессионный анализ. В результате исследования проведен статистический анализ качества сети автомобильных дорог регионального значения по федеральным округам РФ за 2007–2022 гг., выявлены основные закономерности и зависимости процента дорог, не соответствующих нормативным требованиям, от плотности дорожной сети, валового регионального продукта, от дорожно-климатической зоны. Получены выводы о том, что на данный момент состояние автомобильных дорог регионального значения и валовой региональный продукт — слабо коррелированные величины. И, напротив, состояние региональных дорог сильно коррелирует с индексом качества жизни в регионе и протяженностью федеральных дорог. В первом случае имеется сильная положительная корреляция, во втором — сильная отрицательная.

Ключевые слова: региональная дорожная сеть, корреляционная зависимость, регрессионная модель, инвестиции, валовой региональный продукт

Для цитирования: Полянская С. В., Ульзетуева Д. Д. Анализ состояния автомобильных дорог регионального значения Российской Федерации // Управленческое консультирование. 2024. № 2. С. 160–178.

Analysis of the State of Highways of Regional Importance in the Russian Federation

Svetlana V. Polyanskaya*, Darima D. Ulzetueva

Russian Presidential Academy of National Economy and Public Administration (North-West Institute of Management of RANEPA), Saint Petersburg, Russian Federation; *polyanskaya-sv@ranepa.ru

ABSTRACT

The purpose of the article is to analyze the regional road network of the Russian Federation, to identify the main factors affecting its condition depending on the federal district. Recently, investments have improved the situation in the field of repair and construction of regional

roads, but the condition of regional roads remains unsatisfactory — about half of all regional roads do not meet regulatory requirements. Based on the analysis of the regional road network, it is necessary to make a decision on the investment of a particular road facility. The article examines the relationship between factors such as the percentage of regional highways that do not meet regulatory requirements and the individual rating of the standard of living. The question is also raised about identifying the most problematic places in the regional road network based on mathematical statistics methods, building dependencies of the share of bad regional roads on the length of federal roads, on the road climate zone, on the gross regional product per capita, on population, on the density of the road network and other factors. The main research methods are correlation and regression analysis. As a result of the study, a statistical analysis of the quality of the highway network of regional significance in the federal districts of the Russian Federation for 2007–2022 was carried out, the main patterns and dependencies of the percentage of roads that do not meet regulatory requirements on the density of the road network, gross regional product, and road climate zone were revealed. Conclusions are obtained that at the moment the state of regional highways and the gross regional product are poorly correlated values. On the contrary, the condition of regional roads strongly correlates with the index of quality of life in the region and the length of federal roads. In the first case, there is a strong positive correlation, in the second — a strong negative one.

Keywords: regional road network, correlation dependence, regression model, investments, gross regional product

For citing: Polyanskaya S. V., Ulzetueva D. D. Analysis of the State of Highways of Regional Importance in the Russian Federation // Administrative consulting. 2024. N 2. P. 160–178.

Введение

Состояние автомобильных дорог является важным фактором развития экономики [7; 17]. Высокие плотность и качество дорожной сети улучшает количество, качество и разнообразие потребления, которое является основным экономическим драйвером [24]. Однако практика выделения бюджетных средств на ремонт автомобильных дорог регионального и местного значения по остаточному принципу в начале этого столетия привела к резкому сокращению их финансирования во всех субъектах Российской Федерации. В результате износ таких дорог достиг критических отметок. Поскольку доля автомобильных дорог регионального и местного значения составляет более 96% от протяженности всех автомобильных дорог в нашей стране, то последствиями такой политики стала низкая пропускная способность всей автодорожной сети в целом, увеличение себестоимости автомобильных перевозок и расхода горючего, быстрый износ транспортных средств [11]. По подсчетам некоторых экономистов потери от такой политики составили 3% ВВП страны [15].

Просчитать эффект от вложений в развитие автодорожной сети иногда крайне сложно, так как при этом задействуются самые разные отрасли экономики, так же, как и ущерб от плохого состояния автомобильных дорог. В разных сферах экономики затраты на автомобильные перевозки разные, но в любом случае они существенные [13; 23]. Например, в сельском хозяйстве доля транспортных расходов крайне высока. Она составляет в среднем около половины всех затрат. Поэтому в сельскохозяйственной отрасли повышение экономической эффективности перевозок напрямую связано с улучшением качества дорог [12].

Основная часть дорог Российской Федерации — это дороги регионального и местного значения. По данным с сайта Федеральной службы государственной статистики (<https://rosstat.gov.ru/statistics/transport>) их протяженность составляет соответственно, 567 и 1120 тыс. км. Автомобильные дороги федерального значения общей протяженностью 64,423 тыс. км составляют лишь 3,7% от всей протяженности дорог Российской Федерации и благодаря принимаемым мерам и своевременному финансированию находятся в удовлетворительном состоянии. Кроме того, на ремонт

федеральных трасс поступают все деньги, собранные в системе взимания платы за грузоперевозки «Платон», которая вступила в силу в 2015 г. На июль 2023 г. 73% автомобильных дорог федерального значения соответствовали нормативным требованиям (по данным с сайта <https://rosstat.gov.ru/statistics/transport>).

Этот показатель за последние три года снизился на 13% из-за перевода части автомобильных дорог регионального значения в категорию дорог федерального значения. Региональные дороги — это, в основном, дороги третьей и четвертой категорий. Согласно нормативным документам, для поддержания нормального состояния ремонта таких дорог необходимо проводить каждые шесть лет, а капитальный ремонт — через каждые двенадцать лет. Однако в течение почти 13 лет вплоть до 2019 г. выполнялось всего около 15% ремонтных работ от ежегодной нормативной потребности [14]. Такое несвоевременное выполнение дорожных работ увеличивало в дальнейшем стоимость их обслуживания в 1,5–3 раза, что вело к удорожанию доставки товаров [15]. Таким образом, финансирование дорожных работ должно быть постоянным и рассматриваться как мощный инструмент социального и экономического развития страны [1; 7; 8; 9]. Кроме того, инвестиционная привлекательность региона напрямую зависит от состояния автомобильных дорог [3; 10; 27].

В последние годы проблема плохого состояния региональных дорог начала решаться. В 2019 г. был принят национальный проект «Безопасные и качественные автомобильные дороги», целью которого было создание современной и надежной транспортной инфраструктуры [6]. В 2021 г. был утвержден обновленный паспорт данного проекта, который стал называться «Безопасные качественные дороги» [21]. Одной из основных целей данного проекта является увеличение доли автомобильных дорог регионального значения, соответствующих нормативным требованиям, в их общей протяженности не менее чем до 60% (относительно их протяженности по состоянию на 31 декабря 2017 г.), а также увеличение доли автомобильных дорог в крупнейших городах, соответствующих нормативным требованиям, в их общей протяженности до 85% [2].

При тотальном недофинансировании дорожной отрасли стоит проблема выявления наиболее проблемных мест, требующих первостепенного реагирования. Сильные различия в развитии отдельных регионов, характерные для большинства стран мира, присутствуют и в Российской Федерации. Поэтому важной задачей государственного управления является устранение таких региональных диспропорций [25; 26]. Для оценки эффективности инфраструктурных дорожных проектов было предложено несколько подходов. Один из них основан на построении гравитационной модели, широко используемой в экономике, в этой модели вычисляются коэффициенты экономического притяжения между областными центрами и определяется оптимальная дорожная сеть. Такой подход был предложен несколькими авторами [19; 22]. Однако проблема использования данного метода состоит в том, что его можно использовать лишь локально, поскольку предпосылками построения такой модели являются однородность пространства; возможность измерения предпочтения при выборе территории и наличие конкурирующих территорий (городов).

Материалы и методы

Чтобы выявить наиболее проблемные места в дорожной сети, необходим ее качественный и количественный анализ. В данной статье исследуется состояние автомобильных дорог регионального значения Российской Федерации, проводится сравнение их состояния в разных федеральных округах. В [16] была показана зависимость между развитием автодорожной сети и уровнем производства в странах с высоким уровнем производства ВВП. При этом из этой схемы выбивается Индия

с очень высокой плотностью дорог, но низким качеством покрытия. Также был сделан вывод о том, что показатели общей протяженности автомобильных дорог в километрах зависят от уровня производства ВВП на территории стран с высокими его показателями, не всегда пропорциональны в странах со средними показателями и не имеют такой зависимости в странах с низкими показателями ВВП. Поэтому при анализе автодорожной сети важно рассматривать не только протяженность, плотность, климатические условия, обеспеченность автодорогами, но и ее качество.

Критерием качества автомобильных региональных дорог была выбрана доля дорог, не отвечающих нормативным требованиям (называемая в дальнейшем «долей плохих дорог»). Рассмотрим взаимосвязь некоторых из этих факторов и попробуем построить зависимости между ними. Основные методы исследования — это методы математической статистики, в частности, корреляционно-регрессионный анализ.

Результаты

Рассмотрим динамику изменения доли плохих дорог Российской Федерации с 2007 по 2022 г. (рис. 1).

Уравнение регрессии, наилучшим образом описывающее данную зависимость, имеет вид:

$$y = -0,0711x^2 + 285,45x - 286\,439.$$

Ошибка аппроксимации составляет 1,1%, коэффициент детерминации равен 0,967. Уравнение регрессии значимо в целом. Точечная оценка прогноза процента



Рис. 1. Процент автомобильных региональных дорог РФ, не соответствующих нормативу (2007–2022 гг.)

Fig. 1. Percentage of regional roads of the Russian Federation that do not comply with the standard (2007–2022)

Источник: составлено авторами по данным сайта <https://rosavtodor.gov.ru>

региональных дорог, не соответствующих нормативу, на 2024 г. составляют 43,85%, на 2026 г. — 37,6%. Доверительные интервалы, построенные для доверительной вероятности 0,05, составляют соответственно [41,8; 45,9] для 2024 г. и [35,2; 40,0] для 2026 г. Таким образом, если темпы строительства, ремонта и реконструкции региональных дорог сохранятся, то с вероятностью 0,95 доля региональных дорог, соответствующих нормативам, поднимется до 55% к 2024 г. и до 60% к 2026 г.

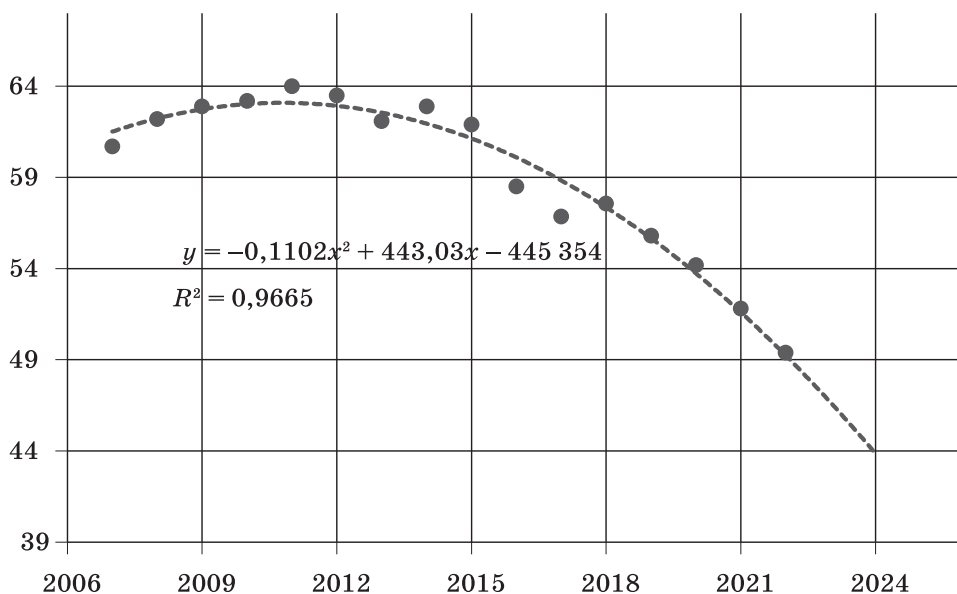
Однако в разных федеральных округах доля региональных и местных дорог, не соответствующих нормативам, сильно отличается. По данным за 2022 г. можно построить графики средних значений доли плохих дорог для каждого федерального округа, по которым можно оценить медиану, дисперсию, асимметрию в данных, выявить выбросы (рис. 2).

Чтобы провести дисперсионный анализ, необходимо проверить условие, что дисперсии во всех 8 группах равны. По построенным графикам можно предположить, что разброс значений относительно средних для региональных дорог разных федеральных округов существенно не отличается, для местных же дорог наблюдается существенное отличие. Для проверки на равенство дисперсий в разных группах можно использовать тест Бартлетта, тест Левена или тест Брауна — Форсайта. Нулевая гипотеза H_0 состоит в том, что все дисперсии 8 групп равны, альтернативная гипотеза H_1 состоит в том, что различаются по крайней мере две. Проведенный тест Бартлетта для разных федеральных округов для значений 2022 г. на уровне значимости 0,05 показал для местных дорог $p\text{-value} = 0,001111$ и для региональных дорог $p\text{-value} = 0,0553$. То есть у нас нет достаточных доказательств того, что эти восемь групп имеют разные дисперсии в случае региональных дорог, и нет достаточных доказательств того, что эти восемь групп имеют одинаковые дисперсии в случае местных дорог. Таким образом, гипотеза о равенстве дисперсий доли региональных дорог, не соответствующих нормативу, в разных федеральных округах принимается. Аналогичная гипотеза для местных дорог отвергается на уровне значимости 0,05. При этом выборочные средние доли «плохих» региональных и местных дорог в 2022 г. равны, соответственно, 49,15%. Основные показатели за 2007 и 2022 гг. приведены в табл. 1.



Рис. 2. Процент региональных дорог, не соответствующих нормативу, в зависимости от федерального округа (2022 г.)

Fig. 2. The percentage of regional roads that do not comply with the standard, depending on the federal district (2022)

Источник: составлено авторами по данным сайта <https://rosavtodor.gov.ru>

Худшие региональные дороги были отмечены в Чукотском автономном округе (в 2007 г.) и в Архангельской области (в 2022 г.), худшие местные — в Архангельской области (в 2007 и в 2022 гг.). Лучшие региональные дороги отмечались в Кемеровской области (в 2007 г.) и в Ханты-Мансийском автономном округе (в 2022 г.), лучшие местные — в Псковской области (в 2007 г.) и в Челябинской области (в 2022 г.). При анализе статистики по Центральному федеральному округу Москва была исключена из статистического анализа из-за значительного ее отрыва от других регионов. Доля региональных дорог Москвы, не соответствующих нормативам, составляет 2,4%, что почти в 20 раз меньше соответствующего среднего показателя в других субъектах Российской Федерации. Поэтому включение Москвы в общую статистику сильно искажает статистику по регионам и не показывает истинной ситуации по остальным регионам этого округа.

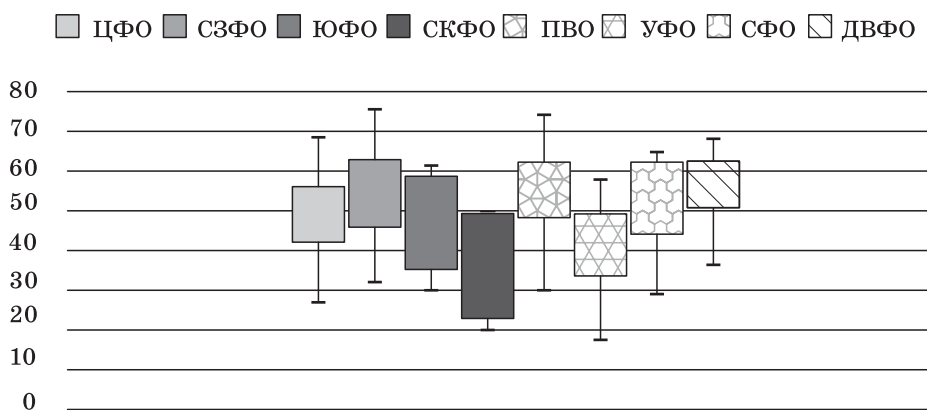
Поскольку гипотеза о равенстве дисперсий доли плохих региональных дорог подтверждается, можно провести однофакторный дисперсионный анализ для данной переменной. Для местных дорог данный тест неприменим, так как имеются различия в значениях дисперсий для местных дорог в разных федеральных округах. Тест Стьюдента на равенство средних показывает статистическую значимость различий между средними значениями доли плохих региональных дорог в разных федеральных округах на уровне значимости 0,05. Можно сделать вывод о том, что наблюдаются существенные различия в качестве региональных дорог в зависимости от федерального округа.

Сравним, как менялось состояние региональных дорог с 2007 по 2022 г. в зависимости от федерального округа (рис. 3).

Можно разбить все федеральные округа на четыре кластера по качеству региональных дорог. Первый кластер — это Северо-Кавказский федеральный округ с лучшими региональными дорогами, второй кластер — это Сибирский, Уральский и Южный федеральные округа. Третий кластер — это Центральный федеральный округ и четвертый — это Северо-Западный, Дальневосточный и Приморский федеральные округа, в которых региональные дороги находятся в худшем состоянии. Для сравнения проведен такой же анализ для автомобильных дорог местного значения. По качеству местных дорог все федеральные округа разбиваются на три кластера. Первый кластер — это Северо-Кавказский, Южный и Уральский феде-

Таблица 1

Сравнение основных статистических показателей доли региональных и местных дорог, не соответствующих нормативным требованиям в 2007 и 2022 гг.

Table 1. Comparison of the main statistical indicators of the share of regional and local roads that do not meet regulatory requirements in 2007 and 2022

Дороги	Минимум	1-й квартиль	Медиана	Выборочное среднее	3-й квартиль	Максимум
Региональные (2007 г.)	11,00	48,30	62,45	56,31	74,88	86,00
Местные (2007 г.)	0,50	42,25	67,80	62,36	75,50	93,00
Региональные (2022 г.)	17,20	41,73	50,55	49,15	58,85	75,40
Местные (2022 г.)	3,07	34,05	47,76	47,41	61,29	93,62

Источник: составлено авторами.

ральные округа с лучшими дорогами местного значения. Во второй кластер попадают Центральный, Приморский и Сибирский федеральные округа, в третий — Северо-Западный и Дальневосточный, в которых дороги местного значения находятся в худшем состоянии.

Для анализа состояния автомобильных региональных дорог в зависимости от регионов построим диаграмму «ящик с усами» для всех федеральных округов (рис. 4).

Наблюдается только единственный аномальный регион в ЮФО с очень плохими дорогами регионального значения — это республика Калмыкия. Самая большая вариация в данных по региональным дорогам приходится на Сибирский федеральный округ — стандартное отклонение s равно 17, коэффициент вариации v , определяемый как отношение стандартного отклонением к выборочному среднему = 0,3. При этом выборочное среднее \bar{X} , стандартное отклонение s и коэффициент вариации v находятся по известным формулам

$$\bar{x} = \frac{\sum_{i=1}^n x_i}{n}; s = \sqrt{\frac{\sum_{i=1}^n (x_i - \bar{x})^2}{n-1}}; v = \frac{s}{\bar{x}}.$$

Сравнительный анализ был сделан и для автомобильных дорог местного значения за 2007–2022 гг. Наиболее сильная вариация отмечается для местных дорог Северо-Западного федерального округа — стандартное отклонение s равно 28,73, коэффициент вариации = 0,53.



Рис. 3. Средние значения процента региональных дорог, не соответствующих нормативным требованиям, 2007–2022 гг.

Fig. 3. Average values of the percentage of regional roads that do not meet regulatory requirements, 2007–2022

Рассмотрим зависимость состояния дорог регионального значения от такого фактора, как климатическая зона. Территория Российской Федерации делится на пять дорожно-климатических зон, поэтому на строительство дорог в разных федеральных округах и областях закладывается разная стоимость. Коэффициенты перехода от цен базового района (Московской области) к уровню средних цен федеральных округов Российской Федерации представлены на рис. 5. При этом дорожке всего строительство дорог обходится в Дальневосточном федеральном округе (в Чукотском автономном округе коэффициент перехода составляет 2,35), дешевле всего — в Центральном федеральном округе (в Ярославской области коэффициент перехода составляет 0,83).

Коэффициент корреляции между состоянием региональных дорог и дорожно-климатической зоной также меняется в зависимости от округа [28]. По данным на 2007 и 2022 гг. получены результаты, приведенные в табл. 2.

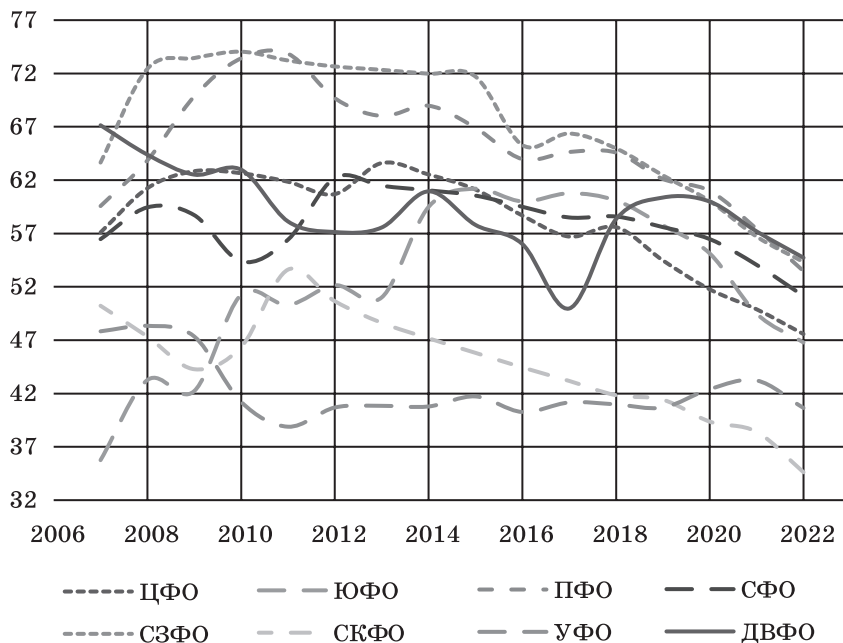
Однако при проверке на значимость коэффициента корреляции только коэффициент корреляции для Южного федерального округа в 2007 г. значительно отличается от 0. Таким образом, зависимость между дорожно-климатической зоной и долей региональных дорог, не соответствующих нормативам, не подтверждается.

Отметим, что состояние региональных дорог сильно влияет на качество жизни в регионах [18; 20]. Коэффициент корреляции между процентом региональных дорог, не соответствующих нормативам, и баллом в рейтинге регионов по качеству жизни — довольно высокий. Рейтинговое агентство «РИА Рейтинг» медиагруппы МИА «Россия сегодня» ежегодно формирует рейтинг российских регионов по уровню жизни. Такой рейтинг основывается на 67 показателях, которые объединены в 11 групп. Он характеризует все основные социально-экономические условия проживания¹. В частности, по Центральному федеральному округу коэффициент корреляции между этими двумя показателями составляет $-0,67$ и значительно отличается от 0, что говорит о том, что увеличение доли плохих дорог негативно влияет на социально-экономическое благополучие жителей округа, а также о том, что имеет-



Рис. 4. Процент региональных дорог, не соответствующих нормативу, в зависимости от года (2007–2022 гг.)

Fig. 4. Percentage of regional roads that do not meet the standard, depending on the year (2007–2022)

¹ Данные рейтинга взяты с сайта <https://riarating.ru/infografika/20230213/630236602.html>.

ся довольно сильная обратная корреляционная зависимость между этими двумя показателями. Зависимость между процентом плохих дорог и баллом, характеризующим удовлетворенность качеством жизни, представлена на рис. 6, она может быть описана логарифмической убывающей функцией $y = -34,99\ln(x) + 179,55$. Этот же вывод подтверждается проведенными опросами населения [4; 5].

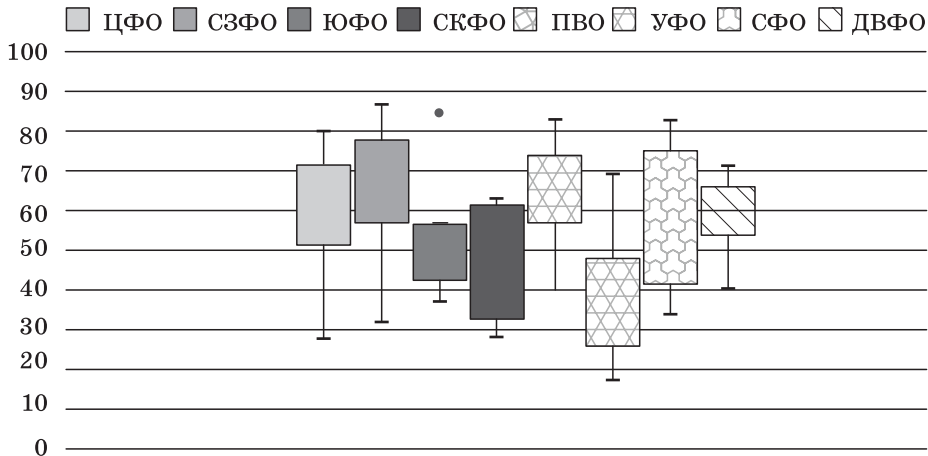
Итак, качество дорог в регионе — важная составляющая качества жизни, один из основных показателей социально-экономического благополучия общества.

Рассмотрим следующий важный фактор — протяженность дорожной сети. Протяженность четкая тенденция — чем больше доля автомобильных дорог федерального значения, тем хуже региональные и местные дороги (табл. 3). Например, в Дальневосточном федеральном округе самый большой процент плохих региональных дорог, при этом доля федеральных дорог превышает средний показатель более чем в два раза. Такая же ситуация в Северо-Западном федеральном округе. В Северо-Кавказском федеральном округе, наоборот, самый низкий показатель доли федеральных дорог, при этом процент плохих региональных дорог самый низкий.

Коэффициент корреляции между процентом плохих региональных дорог и процентом автомобильных федеральных дорог составляет 0,59 и указывает на наличие связи между этими двумя показателями. Если же сравнивать местные региональ-



Рис. 5. Коэффициенты перехода от цен базового района (Московской области) к уровню средних цен федеральных округов Российской Федерации

Fig. 5. Coefficients of transition from the prices of the base district (Moscow region) to the level of average prices of the federal districts of the Russian Federation

Источник: составлено авторами по данным сайта <https://minstroyrf.gov.ru>

Таблица 2

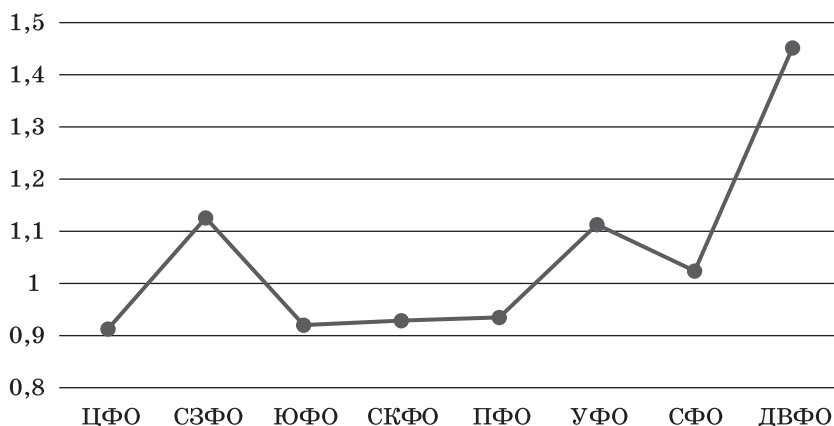
Сравнение коэффициентов корреляции между состоянием региональных дорог и дорожно-климатической зоной в разных федеральных округах (2007 и 2022 гг.)

Table 2. Comparison of correlation coefficients between the state of regional roads and the road climate zone in different federal districts (2007 and 2022)

Год	Регионы							
	ЦФО	СЗФО	ЮФО	СКФО	ПФО	УФО	СФО	ДВФО
2007	-0,045	-0,041	-0,8	0,149	-0,198	-0,519	0,153	-0,033
2022	-0,425	0,191	0,404	0,183	-0,150	-0,235	0,001	-0,309

Источник: составлено авторами.



Рис. 6. Зависимость между процентом плохих дорог (y) и удовлетворенностью качеством жизни населения (x)

Fig. 6. The relationship between the percentage of bad roads (y) and satisfaction with the quality of life of the population (x)

Источник: составлено авторами по данным сайта <https://riarating.ru/infografika>

Таблица 3

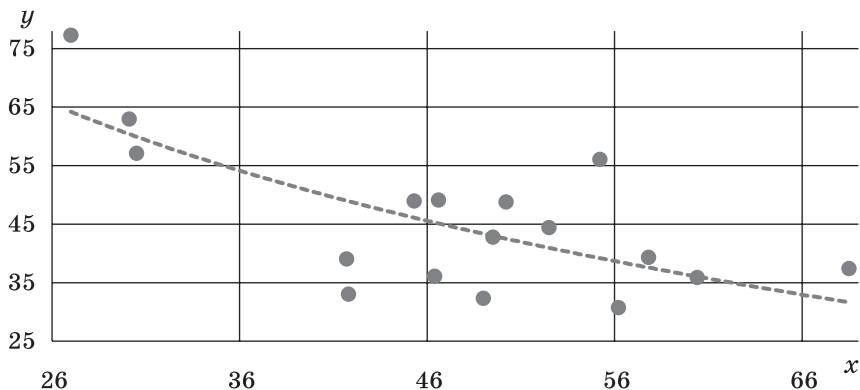
Сравнение протяженности федеральных дорог и доли региональных дорог, не соответствующих нормативным требованиям, в 2022 г.

Table 3. Comparison of the length of federal roads and the proportion of regional roads that do not meet regulatory requirements in 2022.

Протяженность дорог (%)	Регионы							
	ЦФО	СЗФО	ЮФО	СКФО	ПФО	УФО	СФО	ДВФО
Фед. дороги	3,6	6,9	3,5	3,1	3,1	3,4	3,2	8,7
«Плохие» рег. дороги	44,8	54,6	46,3	31,4	54,2	44,9	50,7	56,7

Источник: составлено авторами.

ные дороги, то прослеживается следующая связь — с увеличением сети местных дорог качество региональных дорог улучшается. Коэффициент корреляции между процентом местных дорог и процентом доли плохих региональных дорог равен $-0,61$ и значимо отличается от 0. Таким образом, можно отметить отрицательную корреляцию между последними двумя показателями.

При анализе протяженности региональных дорог рассмотрим зависимость между протяженностью региональных дорог и численностью населения. Здесь резко отличается от других Приволжский федеральный округ, в котором эта зависимость не ярко выражена, то есть, увеличение численности не сильно влияет на увеличение протяженности дорог (рис. 7). Во всех остальных округах эта зависимость очень сильная (в Северо-Кавказском федеральном округе коэффициент корреляции между этими двумя показателями достигает $0,97$).

Самое сильное падение протяженности региональных дорог за последние 10 лет наблюдалось в Сибирском, Приволжском и Северо-Западном федеральных округах. При этом в Дальневосточном и Южном федеральных округах наблюдался резкий рост протяженности региональных дорог. Однако в целом по Российской Федерации происходит уменьшение протяженности региональных дорог. Одной из причин



Рис. 7. Зависимость между протяженностью региональных дорог (км) и численностью населения (тыс. чел.) на примере Приволжского федерального округа
 Fig. 7. The relationship between the length of regional roads (km) and the population (thousand people) using the example of the Volga Federal District

Источник: составлено авторами по данным сайта <https://rosstat.gov.ru> на январь 2023 г.

этого является перевод тех региональных дорог, которые находятся в полуразрушенном состоянии и в то же время играют важную роль в социально-экономическом развитии региона, в ведение Росавтодора, то есть, эти дороги получают федеральный статус. Такой механизм перевода региональных дорог в статус федеральных настолько активно использовался в последние годы, что в результате процент федеральных дорог, не соответствующих нормативным требованиям, снизился с 85,8% в 2020 г. до 72,7% к январю 2023 г. Протяженность федеральной сети дорог за последние 10 лет сильно увеличилась (табл. 4). Единственное исключение составляет Сибирский федеральный округ, в котором наблюдалось сильное падение протяженности федеральных дорог за последние 10 лет.

Динамика изменения протяженности федеральных и региональных дорог за 2012–2022 гг. показана на рис. 8.

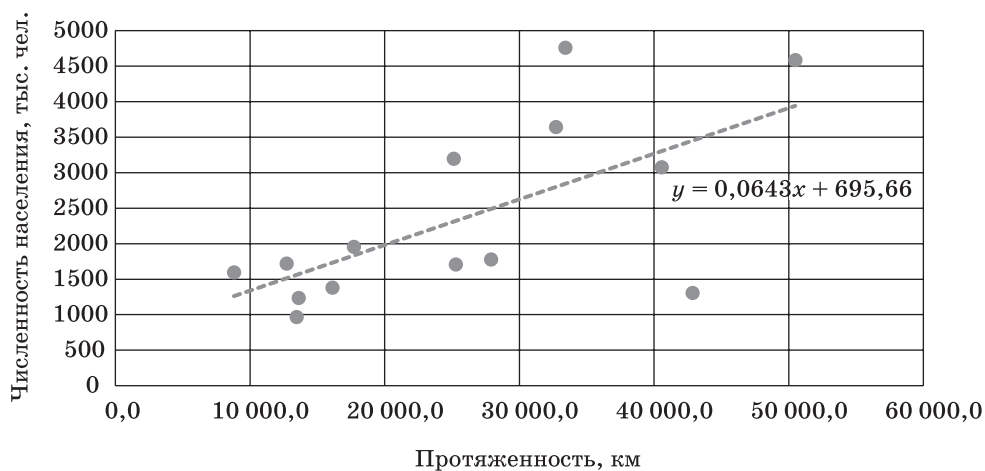
К началу 2023 г. она уменьшилась на 23% по отношению к 2012 г. Однако это падение произошло исключительно по причине перевода Бурятии и Забайкальского края из СФО в ДВФО. С учетом изменения состава СФО протяженность федеральных дорог округа увеличилась на 7,7%. По той же самой причине в ДВФО наблюдался рост на 57%, с учетом изменения состава округа рост составил всего 15,6% (рис. 9, б). В других округах наблюдался более резкий рост протяженности федеральных дорог. Самый большой скачок — на 68% — произошел в СЗФО (рис. 9, а). Гипотеза о различии в дисперсиях изменений протяженности региональных дорог в зависимости от округа подтверждается на уровне значимости 0,05. В среднем, изменения протяженности дорог регионального значения за последние 10 лет носили разный характер в различных федеральных округах.

Если же рассматривать плотность региональной дорожной сети, то есть отношение протяженности региональных дорог к площади округа, в зависимости от процента региональных дорог, не отвечающих нормативам, то прослеживается слабая отрицательная корреляция в среднем по Российской Федерации. Однако в разных округах ситуация сильно различается. Если в Центральном,

**Изменение протяженности федеральных и региональных дорог за 10 лет (%)
в зависимости от федерального округа**

Table 4. Change in the length of federal and regional roads over 10 years (%)
depending on the federal district

Дороги, %	Регионы							
	ЦФО	СЗФО	ЮФО	СКФО	ПФО	УФО	СФО	ДФО
Федеральные	23,5	68,4	25,5	11,0	44,5	10,3	7,7	15,6
Региональные	3,6	-6,4	22,6	0,9	-7,8	0,0	-0,2	0,2

Источник: составлено авторами по: <https://rosavtodor.gov.ru/storage/app/media/uploaded-files/dg-po-subektam-rf-na-012022-g.xlsx>



Рис. 8. Темпы роста протяженности автомобильной сети федеральных и региональных дорог РФ 2012–2022 гг. (базисные, по сравнению с 2012 г.)

Fig. 8. The growth rate of the length of the automobile network of federal and regional roads of the Russian Federation 2012–2022. (basic, compared to 2012)

Источник: составлено авторами по данным сайта <https://rosstat.gov.ru>

Северо-Западном, Южном федеральных округах мы наблюдаем сильную отрицательную корреляцию, то в Северо-Кавказском, Приволжском, Сибирском и Дальневосточном федеральных округах коэффициент корреляции не отличается значимо от нуля, и связь между плотностью и плохим состоянием региональных дорог не прослеживается. В Уральском федеральном округе, наоборот, прослеживается сильная положительная корреляция между этими двумя показателями (коэффициент корреляции равен 0,71).

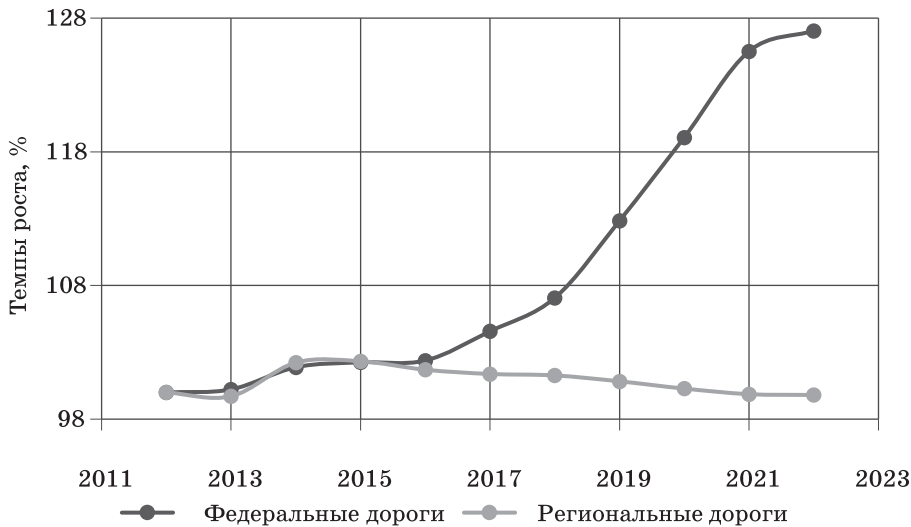
Рассмотрим взаимосвязь состояния региональных дорог и экономики страны. Для этого исследуем зависимость изменения состояния региональных дорог в федеральных округах от изменения валового внутреннего продукта за последние 10 лет. Сначала проанализируем эту зависимость в среднем по Российской Федерации. Коэффициент корреляции между этими двумя показателями достаточно высок и составляет 0,87.

Однако, если рассматривать отдельно каждый федеральный округ и сравнивать

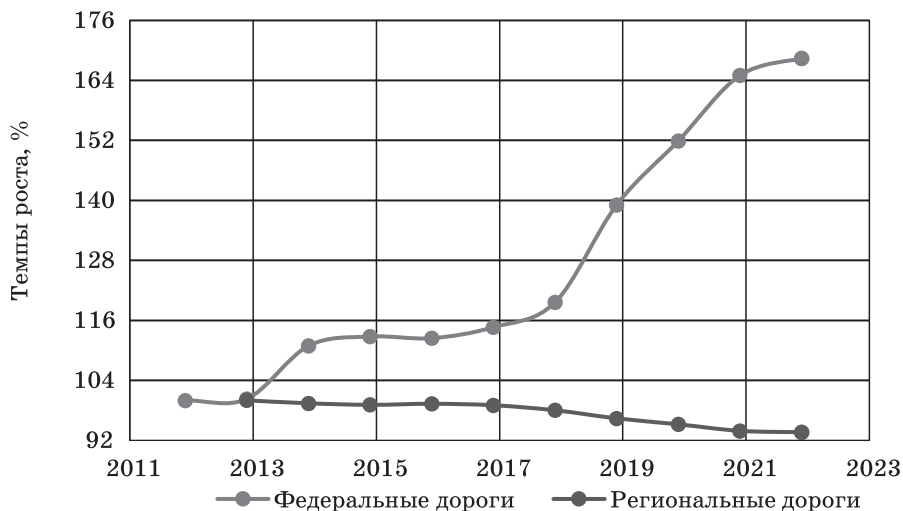

а) Северо-Западный федеральный округ



б) Дальневосточный федеральный округ

Рис. 9. Темпы роста протяженности автомобильной сети региональных дорог в Северо-Западном и Дальневосточном федеральных округах 2012–2022 гг. (базисные по сравнению с 2012 г.)

Fig. 9. The growth rate of the length of the automobile network of regional roads of the Northwestern and Far Eastern Federal Districts 2012–2022 (basic compared to 2012)

Источник: составлено авторами по данным сайта <https://rosstat.gov.ru>

валовой региональный продукт на душу населения с долей плохих дорог, то здесь зависимость между этими двумя показателями очень сильно зависит от объема ВРП (табл. 5). Чем больше объем ВРП, тем сильнее эта взаимосвязь. Данный вы-

вод согласуется с выводом, полученным в [20] на основе анализа автомобильной дорожной сети в разных странах.

Исключение составляет только Уральский федеральный округ, в котором при высоком уровне объемов ВРП связь между этими факторами не очень сильная.

На рис. 10 и 11 хорошо видна данная закономерность — для Центрального, Северо-Западного, Сибирского и Дальневосточного федеральных округов с высокими объемами ВРП на душу населения (выше 600 тыс. руб. в год) существует сильная отрицательная корреляционная зависимость между долей региональных дорог, не соответствующих нормативным требованиям, и объемом ВРП. Для Юж-

Таблица 5

Зависимость между ВРП (тыс. руб. на чел. в год) и долей региональных дорог, не отвечающих нормативным требованиям (%)

Table 5. The relationship between GRP (thousand rubles per person per year) and the share of regional roads that do not meet regulatory requirements.

Федеральный округ	ВРП на чел. в год (тыс. руб.) на январь 2022 г.	Коэффициент корреляции между ВРП и долей региональных дорог, не отвечающих нормативным требованиям
Центральный	1064,01	-0,92
Северо-Западный	1193,25	-0,87
Южный	483,15	0,35
Северо-Кавказский	270,04	-0,32
Приволжский	582,87	-0,53
Уральский	1356,29	-0,51
Сибирский	666,04	0,69
Дальневосточный	909,46	-0,71



Рис. 10. Зависимость доли «плохих» региональных дорог от изменения объема ВРП ЦФО и СЗФО на душу населения (в тыс. руб.) 2012–2022 гг.

Fig. 10. Dependence of the share of “bad” regional roads on changes in the GRP volume of the Central Federal District and the Northwestern Federal District per capita (in thousands of rubles) 2012–2022

Источник: составлено авторами по данным сайта <https://rosstat.gov.ru>

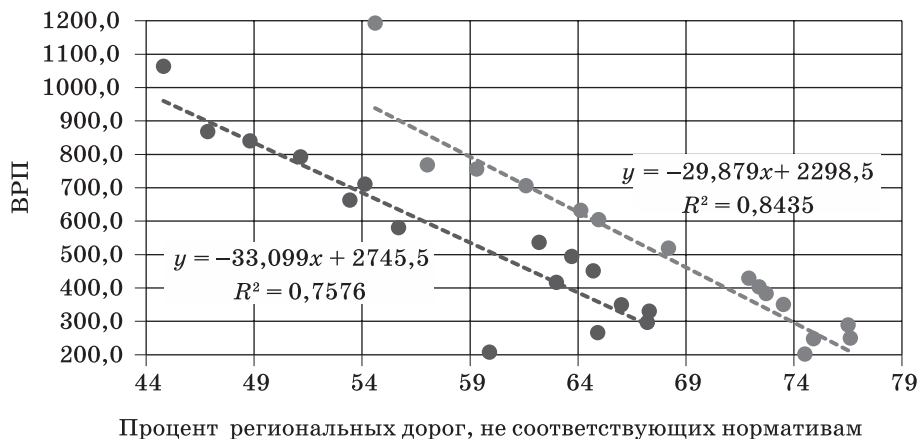
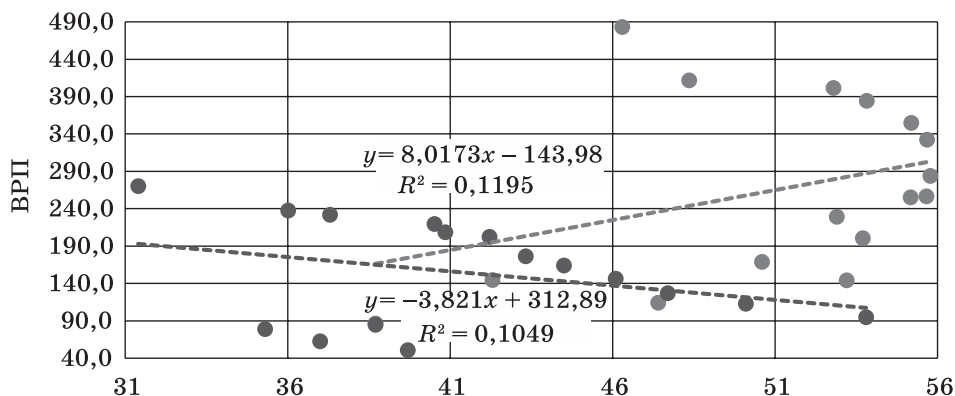

Процент региональных дорог, не соответствующих нормативам

Рис. 11. Зависимость доли «плохих» региональных дорог от изменения объема ВРП ЮФО и СКФО на душу населения (в тыс. руб.) 2012–2022 гг.

Fig. 11. Dependence of the share of “bad” regional roads on changes in the GRP volume of the Southern Federal District and the North Caucasus Federal District per capita (in thousands of rubles) 2012–2022

Источник: составлено авторами по данным сайта <https://rosstat.gov.ru>

ного, Северо-Кавказского и Приволжского федеральных округов с невысокими объемами ВРП на душу населения такая зависимость отсутствует. При этом для доли местных дорог, не соответствующих нормативным требованиям, также не выявлена связь с объемами ВРП.

Обсуждение

Итак, в результате анализа статистических данных по регионам, можно сделать вывод о том, что имеются существенные различия в качестве региональных дорог в зависимости от федерального округа. Состояние региональных дорог на данный момент практически не зависит от того, в какой дорожно-климатической зоне находится федеральный округ. Скорее всего, это связано с неудовлетворительным состоянием всей автомобильной региональной дорожной сети. Намного сильнее качество региональных дорог влияет на индекс качества жизни населения, включающий в себя субъективную оценку удовлетворенности жизнью населения региона и объективные показатели социально-экономического благополучия.

Также прослеживается зависимость между протяженностью федеральных дорог и плохим состоянием региональных дорог. При этом прослеживается взаимосвязь между уровнем производства ВРП субъектов федеральных округов и долей автомобильных дорог регионального значения, не соответствующих нормативным требованиям. Аналогичная взаимосвязь для автомобильных дорог местного значения отсутствует. Поэтому при принятии управленческих решений о повышении качества дорожной региональной сети следует рассматривать данную проблему комплексно, просчитывая экономический эффект и все изменения, которые повлекут данные решения.

Выводы

Подводя итоги, можно сделать выводы относительно региональных дорог и их влияния на социально-экономическое состояние федерального округа.

1. Качество региональных дорог связано с объемом валового регионального продукта, то есть зависит от того, сколько товаров и услуг произведено для конечного использования во всех субъектах данного федерального округа. Данное утверждение верно только для субъектов с высоким объемом валового регионального продукта на душу населения (600 тыс. руб./чел. в год и выше). Для субъектов с более низкими объемами ВРП оно не выполняется.

2. Имеется сильная зависимость между протяженностью региональных дорог и численностью населения во всех федеральных округах.

3. Состояние региональных дорог имеет сильное влияние на качество жизни населения. Эта тенденция прослеживается также во всех федеральных округах.

4. Между качеством региональных дорог и протяженностью федеральных дорог существует сильная взаимосвязь — чем хуже региональные дороги, тем больше протяженность федеральных дорог федерального округа.

5. Зависимость между дорожно-климатической зоной и долей региональных дорог, не соответствующих нормативам, не наблюдается (исключение составляет Уральский федеральный округ).

Таким образом, состояние региональных дорог является важным показателем качества жизни в регионе. Однако во многих субъектах РФ экономика региона пока не играет существенной роли в улучшении качества дорог.

Литература

1. Адаменко А. А. Влияние состояния транспортной системы на экономику региона / А. А. Адаменко, А. С. Цысов // Вестник Академии знаний. 2021. № 46 (5). С. 15–18. EDN: BEDMII. DOI: 10.24412/2304-6139-2021-5-15-18.
2. Александренко А. С. Направления развития транспортной инфраструктуры и их стратегии / А. С. Александренко, А. С. Ильиных // Фундаментальные и прикладные вопросы транспорта. 2022. № 1 (4). С. 34–40. EDN: XXTVDI. DOI: 10.52170/2712-9195/2022_1_34.
3. Белов С. А. Развитие автотранспортной инфраструктуры Ставропольского края за период 2017–2021 гг. // Научный вестник Государственного автономного образовательного учреждения высшего образования «Невинномысский государственный гуманитарно-технический институт». 2022. № 3. С. 10–13. EDN: QFZIQI.
4. Болданова Е. В. Общественная оценка реализации национального проекта «Безопасные качественные дороги» / Е. В. Болданова, Г. Н. Войникова // Социальные и экономические системы. 2022. № 4 (28). С. 28–43. EDN: OXGIDO.
5. Болданова Е. В. Оценка реализации индикаторов национального проекта «Безопасные качественные дороги» / Е. В. Болданова, Г. Н. Войникова // Социальные и экономические системы. 2022. № 3 (27). С. 204–222. EDN: GCWOEW.
6. Ворошилов Н. В. Тенденции, проблемы и перспективы реализации национального проекта России «Безопасные качественные дороги» // Вопросы территориального развития. 2022. Т. 10. № 2. С. 1–18. EDN: LUYEOP. DOI: 10.15838/tdi.2022.2.62.3.
7. Герами В. Д. Управление транспортными системами. Транспортное обеспечение логистики : Учебник и практикум / В. Д. Герами, А. В. Колик. 2-е изд., испр. и доп. М. : Издательство Юрайт, 2020. 438 с. EDN: ANYOMT.
8. Горелова И. В. К вопросу о критериях оценки стратегий регионального развития в контексте концепции устойчивого развития // Научный ежегодник Центра анализа и прогнозирования. 2017. № 1. С. 96–105. EDN: UTDOLB.
9. Доничев О. А. Адаптированная методика инвестиционного мультипликатора при оценке финансовых вложений в дорожное строительство / О. А. Доничев, И. В. Тожокин // Экономический анализ: теория и практика. 2011. № 42 (249). С. 22–28. EDN: OIVLJB.
10. Золотова И. Ю. Оценка экономических эффектов от развития, обеспечения сохранности и повышения качества обслуживания автомобильных дорог / И. Ю. Золотова, Н. А. Осокин,

- V. A. Karle // Стратегические решения и риск-менеджмент. 2019. Т. 10. № 4. С. 360–381. EDN: YCRTXM DOI: 10.17747/2618-947X-2019-4-360-381.
11. *Лапин Р. П.* Оценка густоты дорожной сети // Молодой ученый. 2016. № 12 (116). С. 311–314. EDN: WGFOIJ.
 12. *Лысенко Е. А.* Исследование логистических затрат как инструмент достижения экономической устойчивости сельскохозяйственных предприятий // Экономика, предпринимательство и право. 2020. Т. 10. № 7. С. 2073–2084. EDN: NVXIZB. DOI: 10.18334/epp.10.7.110613.
 13. *Нотченко В. В., Линева Е. Л.* Оценка состояния транспортной инфраструктуры региона как необходимого условия развития предпринимательства // Научно-технические ведомости СПбГПУ. 2015. № 1 (211). С. 172–181. EDN: TIZTEJ DOI: 10.5862/JE.211.19.
 14. *Протасеня С. И.* Теория и практика оценки эффективности использования средств дорожных фондов Российской Федерации // Бухгалтерский учет в бюджетных и некоммерческих организациях. 2021. № 1 (505). С. 22–33. EDN: EDTMMZ.
 15. *Скворцов О. В.* Плохие нормы — плохие дороги // САПР и ГИС автомобильных дорог. 2014. № 2 (3). С. 57–62. EDN: STRGQX.
 16. *Сушков Ю. С.* Сопоставительный анализ уровней ВВП и развития автомобильных дорог в России и мире // Academia. Архитектура и строительство. 2015. № 2. С. 107–114. EDN: UGUXFP.
 17. *Тваровская А. И.* Зарубежный опыт использования транспортных систем в качестве фактора регионального развития // Стратегия устойчивого развития регионов России. 2012. № 9. С. 14–20. EDN: RXTOLF.
 18. *Ускова Т. В.* Транспортная инфраструктура как фактор развития территорий и связанности экономического пространства // Проблемы развития территории. 2021. Т. 25. № 3. С. 7–22. EDN: YMRLLI. DOI: 10.15838/ptd.2021.3.113.1.
 19. *Фалей И. В.* Методы определения инновационного потенциала региона с применением гравитационной модели Рейли // Инновационные аспекты социально-экономического развития региона: Сб. статей по материалам научной конференции «МГОТУ», Королев, 2016 г. Королев : «Научный консультант», 2017. С. 597–606. EDN: ZHUTET.
 20. *Чаусов Н. Ю.* Развитие дорожной сети в регионе как показатель качества жизни его населения / Н. Ю. Чаусов, С. В. Верхоламошкин // Russian Economic Bulletin. 2020. Т. 3. № 4. С. 168–173. EDN: YGGQSL.
 21. *Шамоян Э. Д.* Проблемы реализации национального проекта «Безопасные и качественные автомобильные дороги» / Э. Д. Шамоян, Е. В. Масленникова // Общество, экономика, управление. 2021. Т. 6. № 3. С. 27–32. EDN: SFBDBR. DOI: 10.47475/2618-9852-2021-16304.
 22. *Шлеенко А. В.* Методология оценки эффективности инфраструктурных дорожных проектов и ее приложение к регионам кластера «Черноземье» / А. В. Шлеенко, Н. Д. Кликунов // Известия Юго-Западного государственного университета. Сер.: Экономика. Социология. Менеджмент. 2022. Т. 12. № 4. С. 168–179. EDN: DHLSTT. DOI: 10.21869/2223-1552-2022-12-4-168-179.
 23. *Anega N., Alemu B.* The effect of rural roads on consumption in Ethiopia // Journal of Economics and Development. 2023. Vol. 25 (3). P. 186–204. DOI: 10.1108/JED-10-2022-0213.
 24. *Chong P., Peizhen J.* Consumer streets: Microscopic evidence of road density and consumption vitality. China Economic Quarterly International: CEQI. Amsterdam: Elsevier. ISSN 2666-9331. ZDB-ID 3059077-2. 2023. Vol. 3. N 1. P. 60–75. DOI: 10.1016/j.ceqi.2023.03.003.
 25. *Jacoby H.* Access to Markets and the Benefits of Rural Roads // The Economic Journal. 2000. Vol. 110 (465). P. 713–737. DOI: 10.1111/1468-0297.00562.
 26. *Mustafin A., Shlyakhtin A., Kotulič R.* Role of Public Management in Elimination Regional Disparities // Polish Journal of Management Studies. 2019. Vol. 19. N 1. P. 260–270. DOI: 10.17512/pjms.2019.19.1.20.
 27. *Pegin P.* Features transport planning the network of municipal roads in northern region / P. Pegin, A. Ilyin, K. Semenova // Transportation Soil Engineering in Cold Regions: Proceedings of TRANSOILCOLD 2019. Vol. 1. Singapore.: Springer, 2020. P. 397–401. DOI: 10.1007/978-981-15-0450-1_41.
 28. *Spiezia V., Weiler S.* Understanding Regional Growth. The Review of Regional Studies. 2007 37(3). P. 344–366. DOI: 10.52324/001c.830

Об авторах:

Полянская Светлана Владимировна, доцент кафедры бизнес-информатики Северо-Западного института управления РАНХиГС (Санкт-Петербург, Российская Федерация), кандидат технических наук, доцент; polyanskaya-sv@fanera.ru

Ульзетуева Дарима Дамдиновна, доцент кафедры бизнес-информатики Северо-Западного института управления РАНХиГС (Санкт-Петербург, Российская Федерация), кандидат технических наук; ulzetueva-dd@ranepa.ru

References

1. Adamenko A.A. The influence of the state of the transport system on the economy of the region / A.A. Adamenko, A.S. Tsysov // Bulletin of the Academy of Knowledge [Vestnik Akademii znaniy]. 2021. N 46 (5). P. 15–18 (In Russ.).
2. Alexandrenko A.S. Directions of transport infrastructure development and their strategies / A.S. Alexandrenko, A.S. Ilyinykh // Fundamental and applied issues of transport [Fundamental'nye i prikladnye voprosy transporta]. 2022. N 1 (4). P. 34–40 (In Russ.).
3. Belov S.A. Development of the transport infrastructure of the Stavropol Territory for the period 2017–2021 // Scientific Bulletin of the State Autonomous Educational Institution of Higher Education “Nevinnomyssk State Humanitarian and Technical Institute” [Nauchnyi vestnik Gosudarstvennogo avtonomnogo obrazovatel'nogo uchrezhdeniya vysshego obrazovaniya “Nevinnomysskii gosudarstvennyi gumanitarno-tekhnicheskii institut”]. 2022. N 3. P. 10–13 (In Russ.).
4. Boldanova E.V. Public assessment of the implementation of the national project “Safe high-quality roads” / E.V. Boldanova, G.N. Voynikova // Social and economic systems [Sotsial'nye i ekonomicheskie sistemy]. 2022. N 4 (28). P. 28–43 (In Russ.).
5. Boldanova E.V. Evaluation of the implementation of indicators of the national project “Safe quality roads” / E.V. Boldanova, G.N. Voynikova // Social and economic systems [Sotsial'nye i ekonomicheskie sistemy]. 2022. N 3 (27). P. 204–222 (In Russ.).
6. Voroshilov N.V. Trends, problems and prospects of the implementation of the national project of Russia “Safe high-quality roads” // Issues of territorial development [Voprosy territorial'nogo razvitiya]. 2022. Vol. 10. N 2. P. 1–18 (In Russ.).
7. Gerami V.D. Management of transport systems. Transport logistics support: Textbook and workshop / V.D. Gerami, AV. Kolik. 2nd ed., ispr. and add. Moscow : Yurayt Publishing House, 2020. 438 p. (In Russ.).
8. Gorelova I.V. On the issue of criteria for evaluating regional development strategies in the context of the concept of sustainable development // Scientific Yearbook of the Center for Analysis and Forecasting [Nauchnyi ezhegodnik Tsentra analiza i prognozirovaniya]. 2017. N 1. P. 96–105 (In Russ.).
9. Donichev O.A. Adapted methodology of the investment multiplier in the assessment of financial investments in road construction / O.A. Donichev, I.V. Tozhokin // Economic analysis: theory and practice [Ekonomicheskii analiz: teoriya i praktika]. 2011. N 42 (249). P. 22–28 (In Russ.).
10. Zolotova I.Yu. Assessment of economic effects from the development, preservation and improvement of the quality of road maintenance / I.Yu. Zolotova, N.A. Osokin, V.A. Karle // Strategic decisions and risk management [Strategicheskie resheniya i risk-menedzhment]. 2019. Vol. 10. N 4. P. 360–381 (In Russ.).
11. Lapin R.P. Assessment of the density of the road network // Young scientist [Molodoi uchenyi]. 2016. N 12 (116). P. 311–314 (In Russ.).
12. Lysenko E.A. Research of logistics costs as a tool for achieving economic sustainability of agricultural enterprises // Economics, Entrepreneurship and Law [konomika, predprinimatel'stvo i pravo]. 2020. Vol. 10. N 7. P. 2073–2084 (In Russ.).
13. Notchenko V.V., Lineva E.L. Assessment of the state of the transport infrastructure of the region as a necessary condition for the development of entrepreneurship // Scientific and Technical Bulletin of Peter the Great St. Petersburg Polytechnic University [Nauchno-tekhnicheskие vedomosti SPbGPU]. 2015. N 1 (211). P. 172–181 (In Russ.).
14. Protasenyа S.I. Theory and practice of assessing the effectiveness of the use of road funds of the Russian Federation // Accounting in budgetary and non-profit organizations [Bukhgalterskii uchet v byudzhetykh i nekommercheskikh organizatsiyakh]. 2021. N 1 (505). P. 22–33 (In Russ.).
15. Skvortsov O.V. Bad norms — bad roads // CAD and GIS of highways [SAPR i GIS avtomobil'nykh dorog]. 2014. N 2 (3). P. 57–62. EDN STRGQX (In Russ.).
16. Sushkov Yu. S. Comparative analysis of GDP levels and the development of highways in Russia and the world // Academia. Architecture and construction [Academia. Arkhitektura i stroitel'stvo]. 2015. N 2. P. 107–114 (In Russ.).

17. Tvarovskaya A. I. Foreign experience of using transport systems as a factor of regional development // Strategy of sustainable development of Russian regions [Strategiya ustoychivogo razvitiya regionov Rossii]. 2012. N 9. P. 14–20 (In Russ.).
18. Uskova T.V. Transport infrastructure as a factor of territorial development and connectivity of economic space // Problems of territorial development [Problemy razvitiya territorii]. 2021. Vol. 25. N 3. P. 7–22 (In Russ.).
19. Faley I.V. Methods for determining the innovative potential of the region using the Reilly gravitational model // Innovative aspects of socio-economic development of the region: A collection of articles based on the materials of the scientific conference “MGOTU”, Korolev, 2016. Korolev : “Scientific consultant”, 2017. P. 597–606 (In Russ.).
20. Chausov N.Y. Development of the road network in the region as an indicator of the quality of life of its population / N.Y. Chausov, S.V. Verkholamochkin // Russian Economic Bulletin [Russian Economic Bulletin]. 2020. Vol. 3. N 4. P. 168–173 (In Russ.).
21. Shamoyan E.D. Problems of implementation of the national project “Safe and high-quality highways” / E.D. Shamoyan, E.V. Maslennikova // Society, economics, management [Obshchestvo, ekonomika, upravlenie]. 2021. Vol. 6. N 3. P. 27–32 (In Russ.).
22. Shleenko A.V. Methodology for evaluating the effectiveness of infrastructure road projects and its application to the regions of the Chernozemye cluster / A.V. Shleenko, N.D. Klikunov // Proceedings of the Southwest State University. Ser.: Economy. Sociology. Management [Izvestiya Yugo-Zapadnogo gosudarstvennogo universiteta. Ser.: Economics. Sociology. Management]. 2022. Vol. 12. N 4. P. 168–179 (In Russ.).
23. Anega N., Alemu B. The effect of rural roads on consumption in Ethiopia // Journal of Economics and Development. 2023. Vol. 25 (3). P. 186–204. DOI: 10.1108/JED-10-2022-0213.
24. Chong P., Peizhen J. Consumer streets: Microscopic evidence of road density and consumption vitality. China Economic Quarterly International: CEQI. Amsterdam: Elsevier. ISSN 2666-9331. ZDB-ID 3059077-2. 2023. Vol. 3. N 1. P. 60–75. DOI:10.1016/j.ceqi.2023.03.003.
25. Jacoby H. Access to Markets and the Benefits of Rural Roads // The Economic Journal. 2000. Vol. 110 (465). P. 713–737. DOI:10.1111/1468-0297.00562.
26. Mustafin A., Shlyakhtin A., Kotulič R. Role of Public Management in Elimination Regional Disparities // Polish Journal of Management Studies. 2019. Vol. 19. N 1. P. 260–270. DOI: 10.17512/pjms.2019.19.1.20.
27. Pegin P. Features transport planning the network of municipal roads in northern region / P. Pegin, A. Ilyin, K. Semenova // Transportation Soil Engineering in Cold Regions: Proceedings of TRANSOILCOLD 2019. Vol. 1. Singapore.: Springer, 2020. P. 397–401. DOI:10.1007/978-981-15-0450-1_41.
28. Spiezia V., Weiler S. Understanding Regional Growth. The Review of Regional Studies. 2007 37(3). P. 344–366. DOI:10.52324/001c.8300.

About the authors:

Svetlana V. Polyanskaya, Associate Professor of the Department of Business Analytics, North-West Institute of Management of RANEPA (St. Petersburg, Russian Federation), Candidate of Technical Sciences, Associate Professor; polyanskaya-sv@ranepa.ru

Darima D. Ulzetueva, Associate Professor of the Department of Business Analytics, North-West Institute of Management of RANEPA (St. Petersburg, Russian Federation), Candidate of Technical Sciences; ulzetueva-dd@ranepa.ru

Особенности формирования системных вызовов на рынке высококвалифицированного труда*

Мельникова И. Ю.¹, Попов Д. Г.¹, Новик Д. Г.², *

¹Санкт-Петербургский политехнический университет Петра Великого, Санкт-Петербург, Российская Федерация

²Российская академия народного хозяйства и государственной службы при Президенте Российской Федерации (Северо-Западный институт управления РАНХиГС), Санкт-Петербург, Российская Федерация; *novik-dg@ranepa.ru

РЕФЕРАТ

В статье рассматриваются ключевые проблемы трансформации российского рынка труда в условиях новых вызовов. Особое внимание уделяется проблеме восприятия категории «высокой квалификации» в условиях возрастания значения надпрофессиональных навыков, которые, однако, не заменяют профессиональные навыки. На основе приведенного анализа трендов на российском рынке труда формируется авторский подход к необходимости решения проблемы дефицита за счет двух источников: переобучения и воспроизводства кадров на основе собственной базы, а также привлечение иностранных специалистов. Вне зависимости от применяемой модели оценки квалификации, итоговая ответственность за результат труда специалиста лежит на организации-работодателе, поэтому роль работодателей в процессе оценки и, что более важно, формирования квалификации работников должна являться ключевой.

Ключевые слова: рынок труда, управление человеческим капиталом, мягкие навыки, иностранные специалисты

Для цитирования: Мельникова И. Ю., Попов Д. Г., Новик Д. Г. Особенности формирования системных вызовов на рынке высококвалифицированного труда // Управленческое консультирование. 2024. № 2. С. 179–189.

Specifics of Systematic Challenges Development on Highly Qualified Labor Market

Irina Yu. Melnikova¹, Dmitry G. Popov¹, Dmitry G. Novik², *

¹Peter the Great St. Petersburg Polytechnic University, St. Petersburg, Russian Federation

²Russian Presidential Academy of National Economy and Public Administration (North-West Institute of Management, Branch of RANEPa), Saint Petersburg, Russian Federation; *novik-dg@ranepa.ru

ABSTRACT

Key issues of Russian labor market transformation in the context of new challenges are discussed in this article. The authors pay special attention to the issue of perception of “high qualification” notion considering rising importance of soft skills. The authors’ approach to the solution of work force shortage issue is based on the analysis of trends in Russian labor market presented in the article and provides for two sources: retraining and reproduction of manpower on national base, and attraction of foreign specialists. The employer bears final responsibility for the professional’s work results regardless of model used to assess qualification, so the employers’ role in assessing (and more importantly developing) staff qualification should be fundamental.

Keywords: labor market, human capital management, soft skills, foreign specialists

* Исследование проведено в рамках научно-исследовательской работы «Проблема привлечения высококвалифицированных мигрантов в страну: анализ международного опыта» (122112900014-7 от 29.11.2022).

Введение

В рамках рыночно-ориентированной экономики человеческий капитал следует рассматривать как ключевой фактор конкурентоспособности и потенциал экономик, организаций и индивидов. Выступая основой для формирования потенциала развития страны и важным фактором устойчивости и готовности к изменениям национальной экономики, человеческий капитал воспринимается в том числе и с точки зрения характеристики развития образовательной системы и качества жизни населения. Последовательное развитие рынка труда было прервано как ожидаемыми (цифровизация, циклические кризисы), так и сложно прогнозируемыми (COVID-19, СВО) событиями, каждое из которых запустило уникальные процессы, напрямую воздействующие на процессы подготовки, отбора, сохранения и повышения эффективности сотрудников. Целью данного исследования выступает выявление новейших тенденций в области оценки квалификации, системных вызовов на рынке высококвалифицированного труда на основании исследования материалов открытого доступа применительно к российскому рынку и с учетом международных практик по преодолению данных вызовов.

Теоретические основы

Организация экономического сотрудничества и развития определяет человеческий капитал как совокупность знаний, навыков и других личностных характеристик людей, которые позволяют им быть продуктивными в экономическом смысле¹. Всемирный банк призывается к сходящему определению, с несколько иным оттенком: человеческий капитал — это знания, навыки и здоровье, накапливаемые людьми в течение их жизни². Представитель Международной организации труда Д. Ламонт определяет человеческий капитал как совокупность компетенций, знаний, социальных и личностных качеств, включая творческие способности, проявляющиеся в способности производить экономические ценности [13, с. 4]. Страны с высоким уровнем человеческого капитала имеют более стабильный рост экономики, меньшую безработицу и лучшие показатели социального развития. Качество человеческого капитала влияет на функционирование и экономическую эффективность отдельных компаний, а также на состояние и реализацию трудового потенциала в целом [13, с. 4]. В свою очередь передовое производство, инновации, автоматизация и цифровизация бизнес-процессов и менеджмента, современные рабочие места с новым оборудованием — это импульс для развития человеческого капитала³. С этой точки зрения важна целенаправленная деятельность и инвестиции для развития по обоим направлениям (одновременно совершенствовать систему подготовки кадров

¹ Productivity, human capital and educational policies. [Электронный ресурс] // OECD (официальный веб-сайт ОЭСР). URL: <https://www.oecd.org/economy/human-capital/> (дата обращения: 07.11.2023).

² Publication: The Human Capital Index 2020 Update: Human Capital in the Time of COVID-19 [Электронный ресурс] // World Bank. Open Knowledge Repository beta. (Открытый репозиторий Всемирного Банка). URL: <https://openknowledge.worldbank.org/entities/publication/93f8fbc6-4513-58e7-82ec-af4636380319> ИЛИ <https://www.worldbank.org/en/publication/human-capital/brief/the-human-capital-project-frequently-asked-questions> HCP2 (дата обращения: 07.11.2023).

³ Human Capital Management Drivers. [Электронный ресурс] // Management Study Guide. URL: <https://www.managementstudyguide.com/human-capital-management-drivers.htm> (дата обращения: 07.11.2023).

и инициировать или стимулировать инновационные программы в коммерческом и некоммерческом секторе экономики). Изучение социальной инфраструктуры общества и ее преобразование также зависят от уровня человеческого потенциала, который является ключевым фактором в подготовке новых кадров.

Человеческий потенциал играет системообразующую роль, например, в определении объема рабочей силы в экономике, технологическом и инновационном развитии, а также в повышении конкурентоспособности страны [11, с. 3]. Причем, как было сказано выше, мы видим своего рода цепную реакцию, когда высокое качество подготовки кадров стимулирует инновационное развитие национальной экономики, и, наоборот, современные технологии и процессы, применяемые в производстве, стимулируют занятых в экономике повышать квалификацию или осваивать смежные профессии. Учитывая вышесказанное, авторы исходят из анализа не только экономических, но и социальных факторов и практик функционирования рынка труда. Особенностью же высококвалифицированного рынка труда выступает его привязка к мотивационным, ценностным и коммуникационным факторам, вопросам эффективности обратной связи, факторам социализации и практикам вовлечения и лояльности, государственной политики.

Необходимо отметить, однако, что одной из ключевых проблем при формировании определения понятия «высокая квалификация» представляется то, что данное определение будет различаться в зависимости от точки зрения: работодателя, университета, государства, общества. В отдельных случаях точки зрения части этих субъектов могут, разумеется, совпадать, но разрыв между взглядами на признаки высокой квалификации все равно присутствует. Старший министр (ныне президент) Сингапура Тарман Шанмугаратнам отметил на министерском совещании в рамках Проекта развития человеческого капитала Всемирного банка в 2019 г., что системы высшего образования становятся излишне академичными и не соответствуют ни способностям молодежи, ни потребностям рынка¹.

Результаты

Поиск сотрудников на внутреннем рынке труда выступает основой для кадрового обеспечения предприятий и организаций. Анализируя ситуацию на отечественном рынке труда, можно отметить несколько устойчивых трендов:

1) спрос на кадры прошел стадию восстановления (после COVID 19) и перешел к активному росту. По данным исследования Работа.ру, более 80% работодателей сталкивались с нехваткой кадров в 2022 г.² Активно ищут сотрудников промышленные и сельскохозяйственные предприятия, вакансий в этой сфере за первые три месяца 2023 г. стало на 59% больше³. Отчасти рост спроса на рынке труда обусловлен наращиванием объемов производства в военно-промышленном комплексе⁴;

¹ Human Capital Project Ministerial Conclave. Promoting jobs and economic transformation. [Электронный ресурс] // The World Bank (официальный сайт Всемирного Банка). URL: <https://documents1.worldbank.org/curated/en/484411583472053419/pdf/Human-Capital-Project-Ministerial-Conclave-Promoting-Jobs-and-Economic-Transformation.pdf> (дата обращения: 07.11.2023).

² Компании рассказали, в каком персонале нуждались больше всего в 2022 году [Электронный ресурс] // Работа.ру. URL: <https://press.rabota.ru/v-kakom-personale-nuzhdalis-bolshe-vsego-v-2022-godu> (дата обращения: 07.11.2023).

³ Что происходит на рынке труда: Работа.ру и СберПодбор подвели итоги I квартала 2023 года [Электронный ресурс] // Портал VC.RU. URL: <https://vc.ru/hr/677161-chto-proishodit-na-rynke-truda-rabota-ru-i-sberpodbor-podveli-itogi-i-kvartala-2023-goda?ysclid=llpc70cq1h375339400> (дата обращения: 07.11.2023).

⁴ Каким стал 2022 год для оборонно-промышленного комплекса России [Электронный ресурс] // Информационное агентство ТАСС. URL: <https://tass.ru/armiya-i-opk/16696305?ysclid=llpc31z1sm508288622>. (дата обращения: 07.11.2023).

- 2) количество людей, которые хотят и могут работать, на рынке труда уменьшается. Косвенно об этом свидетельствует снижение числа активных резюме на сайтах-агрегаторах по поиску работы. При этом увеличение числа вакансий наложило на снижение количества активных резюме, что позволяет говорить о серьезных диспропорциях на рынке труда;
- 3) «вымывание» молодежи с рынка труда. В 2022 г. количество работников моложе 35 лет сократилось на 1,3 млн чел., следует из данных Росстата¹;
- 4) российская статистика показывает существенный рост занятости населения старшего возраста с 2019 г. после повышения пенсионного возраста.

В совокупности указанные тенденции позволяют прогнозировать растущую потребность в высококвалифицированных кадрах, в том числе на долгосрочную перспективу.

В качестве иллюстрации рассмотрим ситуацию с кадрами в крупных отраслях и сферах деятельности.

ИТ-индустрия отличается от многих других направлений предпринимательской деятельности высокой долей человеческого капитала. Именно высококвалифицированные специалисты составляют ключевой фактор ИТ-индустрии, процессов цифровизации во всех сферах и отраслях. Поэтому дефицит ИТ-специалистов (обусловленный в том числе миграционными процессами) оборачивается двойным ударом по интересам страны:

- во-первых, экономика лишается живого креативного ресурса, который находится в постоянном развитии и выступает в качестве импульса и катализатора инноваций в разных отраслях;
- во-вторых, восполнить этот живой ресурс довольно сложно, требуется время (так как цикл воспроизводства специалиста в ИТ-индустрии составляет по разным оценкам 6 лет и более).

Уход с рынка крупнейших зарубежных разработчиков ИТ-решений требует внесения корректив в национальные программы и стратегии развития. Также необходима переоценка действующей системы международного разделения труда. Перед организациями встает задача разработки собственных ИТ-решений и сервисов [8]. Это означает, что потребность в квалифицированных ИТ-специалистах будет расти.

Эксперты отмечают наличие проблем и в топливно-энергетическом комплексе. Мы выделим две наиболее значимые тенденции:

- 1) старение кадров. Средний возраст работников составляет 42 года, а доля молодежи (до 35 лет) в угольной, нефтегазовой отраслях и энергетике составляет 23–30% [2];

- 2) нехватка высококвалифицированных кадров по профессиям инженерное дело, электро- и теплоэнергетика, прикладная геология, горное дело, геодезия и др.

Модернизированные технологии производства строительно-монтажных работ, новые строительные материалы и оборудование обязывают проводить переаттестацию кадров строительной отрасли, однако в действительности это приводит к другой проблеме — высокому уровню текучести кадров. Также как причину оттока квалифицированных специалистов отрасли называют несопоставимо низкие зарплаты с уровнем ответственности выполняемых работ и производственных рисков. По профессии инженер гражданского строительства нехватка кадров оценивается в 6,5% от числа занятых в отрасли [9].

В металлургии и машиностроительной отрасли ежегодно фиксируется дефицит кадров по профессиям инженер-конструктор, технолог [4]. Основная причина —

¹ Эксперты сообщили о «вымывании» молодежи с рынка труда [Электронный ресурс] // РБК. URL: <https://www.rbc.ru/economics/11/04/2023/6433e7499a7947356c70a065?ysclid=llpcsuozzi663014489> (дата обращения: 07.11.2023).

длительный срок воспроизводства специалиста (по оценкам экспертов подготовка высококвалифицированного инженера в данной отрасли длится не менее восьми лет обучения и работы в высокотехнологичных проектах).

В агропромышленном комплексе происходят сдвиги качественного характера. В первую очередь речь идет о процессах цифровизации. Появилось большое количество отечественных ИТ-решений, которые конкурируют с зарубежными. В том числе благодаря господдержке через институты развития создан необходимый задел, который способен обеспечить цифровую трансформацию отрасли и позволяет осуществить перевооружение отечественного АПК [7]. Но такое перевооружение должно быть обеспечено кадрами соответствующей квалификации [10].

Дефицит кадров коснулся и медицинской сферы. В соответствии с Указом Президента Российской Федерации от 07.05.2018 № 204 «О национальных целях и стратегических задачах развития Российской Федерации на период до 2024 года» необходимо увеличение численности врачей на 49,6 тыс. чел. к концу 2024 г. Причем проблема связана не только с количественным покрытием потребности. Развитие высокотехнологичной диагностики, медицины и реабилитации, применение технологий VR/AR и робототехники требуют качественно новых методов подготовки кадров для данной сферы [3].

Обобщая отраслевые тренды рынка труда, мы делаем вывод, что потребность в высококвалифицированных кадрах часто не может быть решена одномоментно. Для их подготовки требуются время и новые подходы к процессам обучения и повышения квалификации.

Как очевидное решение выступают возможности глобального рынка труда. Однако адаптация иностранных высококвалифицированных специалистов на отечественном рынке труда связана с рядом проблем.

1. Сложности нормативно-правового регулирования порядка въезда в Российскую Федерацию и пребывания на территории Российской Федерации иностранных граждан и лиц без гражданства. Миграционное законодательство, несмотря на изменения последнего времени, все еще остается весьма сложным, а административное регулирование — запутанным и приводящим к значительным временным затратам при оформлении необходимых документов [5].

2. Проблема оценки квалификации иностранного гражданина. Для получения доступа на рынок труда гражданин иностранного государства должен подтвердить свою квалификацию, что также затруднено сложностями национального регулирования и международного взаимодействия в этой сфере. Отдельно стоит вопрос о привлечении высококвалифицированных специалистов в смысле, который в это понятие вкладывают российские законодатели. С одной стороны, данный процесс упрощен по сравнению с набором иных категорий иностранной рабочей силы, с другой, именно сам работодатель несет ответственность за оценку квалификации привлекаемого работника, а также вынужден выплачивать ему вполне определенную и достаточно высокую для большинства категорий работников заработную плату [6].

3. Необходимость развития региональных и отраслевых программ привлечения иностранных высококвалифицированных специалистов. Эти программы, как указывают исследователи ОЭСР, могут принимать форму краткосрочных пилотных программ для тестирования потребностей отдельных секторов, как это происходит, например, в Ирландии, Канаде, Соединенном Королевстве. Также хорошо себя зарекомендовали программы для предпринимателей, основателей стартапов и инноваторов [12].

4. Проблема снижения привлекательности рынка труда России на фоне глобальной геополитической нестабильности и, что важнее в ряде случаев, неустойчивости курсов валют [1].

Обсуждение

Долгое время можно было наблюдать определенный перекося в публичном пространстве в сторону «мягких навыков» (Soft skills), к которым относятся в основном универсальные навыки деловой и личностной коммуникации, командной работы, поиска нестандартных решений. Классические профессиональные навыки, специфичные для каждой отрасли и вида деятельности или «жесткие навыки» (Hard skills), оказались в некоторой степени «в тени», не столько из-за ненужности, сколько потому, что их наличие воспринималось как нечто само собой разумеющееся у человека с определенным уровнем квалификации.

Коммуникативная природа «мягких навыков» таит в себе определенную ловушку, проявляющую себя в процессе оценки квалификации конкретного человека. Поскольку оценка квалификации представляет собой коммуникативный процесс (вне зависимости от конкретного вида коммуникации, включая заочную и даже в форме анкеты или тестирования), оценивающий также является субъектом коммуникативного процесса, а значит, вовлечен в него, и сам использует и подвергается использованию все тех же коммуникативных навыков. Это может быть весьма полезно, но создает возможность недостаточно объективной оценки «жестких навыков», недостатки в которых могут быть «прикрыты» профессиональным использованием навыков «мягких» (и речь не обязательно идет о каком-то намеренном введении в заблуждение). Также развитость одних «мягких» навыков может делать менее заметной неразвитость других (например, умение убеждать может скрыть недостатки в навыке командной работы).

Казалось бы, рецепт высокой квалификации, таким образом, получается весьма стандартный и давно известный — правильный баланс «жестких» и «мягких» навыков. Однако в эпоху постоянно ускоряющегося технологического и научного прогресса и с учетом концепции Четвертой промышленной революции Клауса Шваба, один из «мягких» навыков становится особенно важным. Обычно его называют «обучаемость», но нам хотелось бы дополнить классическое определение обучаемости как характеристики способности к усвоению новых знаний¹ следующим:

- 1) не только способность, но и готовность к усвоению новых знаний;
- 2) умение критически относиться к своим собственным знаниям;
- 3) умение критически относиться к предлагаемым к освоению знаниям, выбирать полезные и перспективные программы (в противном случае вместо постоянно повышающего свою квалификацию успешно работающего профессионала есть риск получить человека, занятого лишь погоней за любыми доступными образовательными продуктами).

Еще один важный навык, который мы хотели бы выделить, — это понимание и готовность признавать границы своей компетентности. Особенно важен этот навык в эпоху кризиса экспертного знания. Умение противостоять боязни показать недостаточную информированность в каком-то вопросе в пользу честного признания пределов собственных профессиональных знаний — важное свидетельство подлинно высокой квалификации, однако велик риск спутать его с нежеланием брать на себя ответственность.

В стратегии развития национальной экономики очень значима роль инвестиций в человеческий капитал, а это диктует необходимость мер, направленных на обеспечение доступности высококачественного образования и развития навыков, способствующих инновационному росту. Исследователи уделяют внимание различным аспектам человеческого капитала, таким как уровень образования, навыки, здоро-

¹ Мещеряков Б. Г., Зинченко В. П. Большой психологический словарь. [Электронный ресурс] // Санкт-Петербургский государственный университет гражданской авиации. URL: <https://spbgu.ru/files/03-5-01-005.pdf> (дата обращения: 07.11.2023). С. 306.

вые и инновационные и предпринимательские способности¹. Результаты таких исследований дают нам четкие ориентиры в плане направлений вложений в развитие человеческого капитала. Исследования, проведенные экспертами в области международных отношений, свидетельствуют о том, что наличие творческих, критически мыслящих и образованных людей не всегда гарантирует стабильный рост и процветание общества. Чтобы обеспечить устойчивое развитие, необходимо уметь оптимально использовать имеющиеся навыки и постоянно следить за актуальностью применения этих знаний в реальных задачах, а также уделять внимание другим факторам экономического прогресса.

Результаты исследований ОЭСР наглядно показывают, что инновации, как основной фактор развития человеческих ресурсов, могут стабильно развиваться при наличии и поддержке со стороны государства, а также в условиях влияния других экономических акторов:

- квалифицированной рабочей силы, способной генерировать и адаптировать к рынку и потребностям общества новые технологии;
- благоприятной бизнес-среды, в которой поддерживаются инвестиции в технологии и интеллектуальный капитал, а также «эксперименты» компаний с новыми идеями и бизнес-моделями;
- эффективной системы создания и распространения знаний через механизмы развития человеческих ресурсов, трансфера технологий, инвестиций в инфраструктуру экономики знаний;
- широкого спектра инструментов, стимулирующих инновационную активность предприятий.

Несмотря на то, что связь между качеством человеческого капитала и доходами, производительностью и экономическим ростом подтверждена как теоретически, так и практически, полный контекст развития человеческого капитала в связи с инновациями и технологиями все еще находится в стадии формирования и изучения.

Проблема возникающего в различных сегментах рынка труда дефицита кадров решается различными способами. Проблема может быть решена за счет перераспределения внутренних трудовых ресурсов (в этом случае могут быть задействованы как образовательные учреждения, реализующие программы профессиональной переподготовки, так и корпоративные университеты, и системы подготовки и обучения кадров). При этом процесс накопления человеческого капитала обычно носит длительный характер и реализуется в рамках нескольких стадий (обучение в школе, обучение в вузе, различные формы обучения на производстве, повышение квалификации, профессиональная мобильность, самообразование и пр.). В связи с этим возникает проблема быстрого покрытия конкретных потребностей национальной экономики в кадрах, в особенности, если речь идет о работниках высокой квалификации.

Ключевой платформой по воспроизводству человеческого капитала выступает система образования, в первую очередь среднего профессионального, специального и высшего образования. Индустриальные заказчики человеческого капитала нередко фиксируют следующие разрывы: 1) несоответствие образовательных программ требованиям индустрии; 2) отставание выпуска специалистов от экономических и производственных циклов; 3) «социально» ориентированная, а не «индустриально» ориентированная направленность образовательной системы, 4) слабые связи между программами подготовки и отраслью, а также отсутствие реальных

¹ См., например, определение человеческого капитала Всемирного Банка: The Human Capital Project: Frequently Asked Questions [Электронный ресурс] // The World Bank (официальный сайт Всемирного Банка). URL: <https://www.worldbank.org/en/publication/human-capital/brief/the-human-capital-project-frequently-asked-questions> НСР2 (дата обращения: 07.11.2023).

практик (стажировок) на производстве. Следует отметить что в последнее время индустрия, система образования и государство все больше взаимодействуют по данным вопросам. Заключаются договора между индустриальными заказчиками и учреждениями среднего и высшего образования, государство уделяет большее внимание развитию специальностей, нацеленных на модернизацию, индустриализацию и инжиниринг. Но ключевой вопрос — вопрос времени подготовки специалиста, его квалификации и вопрос прогнозирования потребности в кадрах для конкретного производства в конкретном пространстве и времени, пока не нашел четкого и ясного ответа в условиях новой реальности, новых кризисов и новых возможностей.

Отдельно следует отметить проекты, нацеленные на воспроизводство и повышение качества человеческого капитала и квалификации на базе организации. Корпоративные университеты, сетевые образовательные программы и подшефные образовательные учреждения представлены в современных подходах и практиках. Насколько подобный подход эффективен, и подходит ли всем производствам, кадрам и бюджетам, вопрос дискуссионный. В целом подобный подход успешно применяется, при наличии возможностей и задач по повышению квалификации и пере-квалификации сотрудников. Системы образования и повышения квалификации, переобучения на собственной базе помогают смягчить кадровый дефицит, повысить лояльность и вовлеченность сотрудников, обеспечить индустриальные и управленческие «династии». В целом создание как минимум условий для подобных практик может заметно облегчить поиск кадров и повышение их квалификации, а значит, усилить возможности организации по модернизации в условиях вызовов среды.

Тем не менее использование возможностей миграции высококвалифицированных специалистов дает работодателям ряд преимуществ. Во-первых, сокращаются сроки закрытия вакансии и потери простоя (когда существующие бизнес-процессы не могут быть выполнены из-за отсутствия исполнителя). Во-вторых, существенно расширяются возможности выбора. При этом исчезает необходимость «выращивания» собственных кадров и проблема отвлечения времени и сил на подготовку специалиста требуемой квалификации. Самым значимым преимуществом использования ресурса иностранных специалистов мы считаем инновационное воздействие (новые люди — новые идеи) и эффект синергии, возникающий при взаимодействии специалистов с разным профессиональным опытом.

Заключение

Конкуренцию на рынке высококвалифицированных специалистов, и в целом в рамках российской экономики в условиях требований новой высокотехнологичной индустриализации, нельзя рассматривать только как вопрос спроса и предложения. Государство вновь, как и в первой половине XX в., прямо заинтересовано в формировании высокотехнологичных производств и профессионалов, которые смогут решить стоящие перед обществом и государством задачи по модернизации. Таким образом, процесс формирования и управления человеческим капиталом требует эффективной государственной политики, направленной не только на создание благоприятных условий для обучения, развития и использования потенциала каждого работника, но и на использование возможностей глобального рынка труда, поощрение высококачественной миграции, разработку и постоянное обновление и поддержку системы оценки качества иностранной рабочей силы, базирующейся не столько на формальных критериях, сколько на реальных потребностях национальной, региональной, локальной экономики, поддержку прогностической работы в области возможных направлений развития национальной и глобальной экономики и выработки опережающих стратегий привлечения специалистов.

Важнейшей платформой получения высококвалифицированных специалистов может стать собственная кадровая база организаций при наличии инструментов повышения квалификации и переподготовки специалистов. Такая база позволяет также проводить эффективную оценку квалификации специалиста, итоговую ответственность за которую несет сама организация, поскольку именно на ней лежат все деловые риски, связанные с профессиональной деятельностью работника. Но в целом возможности современных экономик по обеспечению кадрами напрямую зависят от создания эффективной экосистемы, в которой все участники рынка труда: государство, экономические и производственные акторы, система образования и науки, общество и местные сообщества будут создавать условия для развития человеческого капитала работника. Системные вызовы на рынке высококвалифицированного труда позволяют пересмотреть вопросы отношения труда и капитала и модернизировать практики трудовых отношений в интересах всех участников рынка.

Литература

1. *Абдуллаев Э. Э.* Актуальные проблемы регулирования трудовых правоотношений с участием иностранного элемента в РФ в условиях санкций и использование опыта ОАЭ для их решения // Пробелы в российском законодательстве. 2022. Т. 15. № 6. С. 106–113. EDN: QIYDKR.
2. *Бондаренко А.* Проблемы кадрового обеспечения отраслей ТЭК // Энергетическая политика. 2022. № 11 (177). С. 6–15. DOI: 10.46920/2409-5516_2022_11177_6.
3. *Дорохина В. А.* Кадровый дефицит квалифицированных медицинских работников как проблема при реализации конституционных гарантий на охрану здоровья и медицинскую помощь // Молодежь и общество: проблемы и перспективы развития: материалы XII Международной научно-практической конференции студентов, магистров. 2022. С. 37–41. EDN: BRUYOF.
4. *Каширова А. С., Британова Е. В., Шмарова И. В.* Особенности рынка труда и занятости в металлургической промышленности и машиностроении // Российские регионы в фокусе перемен. Сборник докладов XVII Международной конференции. Екатеринбург, 2023. С. 296–300. EDN: ZMJSOK.
5. *Мальгина Л. Н., Савватеев А. И.* О некоторых вопросах правового регулирования отношений по привлечению иностранных преподавателей в российские организации высшего образования // Вестник науки. 2022. Т. 1. № 5 (50). С. 153–166. EDN: YDMARG.
6. *Нуреева М. Р.* Проблемы трудоустройства выпускников вузов и привлечения российских и иностранных высококвалифицированных специалистов // Journal of Economic Regulation. 2017. Т. 8. № 3. С. 77–89. DOI: 10.17835/2078-5429.2017.8.3.077-089.
7. *Оборин М. С.* Тенденции развития рынка труда и занятости сектора сельского хозяйства России // Вестник Марийского государственного университета. Сер. «Сельскохозяйственные науки. Экономические науки». 2022. № 4 (32). С. 449–458. DOI: 10.30914/2411-9687-2022-8-4-449-458.
8. *Петров А. А.* Второй раунд ИТ-преференций и социальный фактор // Большая Евразия: развитие, безопасность, сотрудничество. Ежегодник: материалы пятой международной научно-практической конференции. Москва, 2023. С. 157–169. EDN: SXMLWY.
9. *Приходько А. Н., Вишнягов А. А.* Проблемы кадрового обеспечения строительной отрасли // Экономика и право. современное состояние и перспективы развития. Сборник статей IV Международной научно-практической конференции. Петрозаводск, 2022. С. 46–54. EDN: AVOSRA.
10. *Хазиахметова Г. А., Хабутдинова А. Р.* На пути к цифровой трансформации сельского хозяйства // Вестник экономики, права и социологии. 2022. № 3. С. 233–237. EDN: OYRRWB.
11. *De Grip A.* Evaluating human capital obsolescence [Электронный ресурс] // OECD. Joint EC-OECD Seminar on Human Capital and Labour Market Performance. Brussels, Dec 8, 2004. URL: <https://www.oecd.org/els/emp/34932083.pdf> (дата обращения: 09.11.2023).
12. *Dumont J.-C., Chaloff J., Liebig T.* How to make Labour Migration Management Future-Ready? [Электронный ресурс] // Migration Policy Debates. OECD N°21, January 2020. P. 1–7. URL: <https://www.oecd.org/els/mig/migration-policy-debates-21.pdf> (дата обращения: 09.11.2023).

13. *Lamotte D.* Human Capital — A Driving Force for Business Growth. [Электронный ресурс] // International Labour Organization. Working paper. 2012. https://www.ilo.org/wcmsp5/groups/public/---asia/---ro-bangkok/---ilo-suva/documents/publication/wcms_192340.pdf (дата обращения: 09.11.2023).

Об авторах:

Мельникова Ирина Юрьевна, доцент Высшей школы медиакоммуникаций и связей с общественностью Гуманитарного института Санкт-Петербургского политехнического университета Петра Великого (Санкт-Петербург, Российская Федерация), кандидат экономических наук, доцент; melnikova_iyu@spbstu.ru

Попов Дмитрий Геннадьевич, доцент Высшей школы медиакоммуникаций и связей с общественностью Гуманитарного института Санкт-Петербургского политехнического университета Петра Великого (Санкт-Петербург, Российская Федерация), кандидат философских наук, доцент; popov_dg@spbstu.ru

Новик Дмитрий Геннадьевич, директор центра международной проектной деятельности управления международного сотрудничества, доцент кафедры международных отношений факультета международных отношений и политических исследований Северо-Западного института управления РАНХиГС (Санкт-Петербург, Российская Федерация), кандидат исторических наук; novik-dg@ranepa.ru

References

1. Abdullaev E. E. Current problems of regulation of labor relations with the participation of a foreign element in the Russian Federation in the conditions of sanctions and the use of the UAE experience for their solution // Gaps in Russian Legislation [Probely v rossiyskom zakonodatelstve]. 2022. Vol. 15. N 6. P. 106–113. (In Russ.) EDN: QYDKR.
2. Bondarenko A. Problems of staffing the fuel and energy industries // Energy Policy [Energeticheskaya politika]. 2022. N 11 (177). P. 6–15. (In Russ.) DOI: 10.46920/2409-5516_2022_11177_6.
3. Dorokhina V. A. Understaffing of qualified health care professionals as a problem for exercising constitutional guarantees for health protection and medical assistance // Youth and Society: Problems and Prospects for Development: Proceedings of XIIth International Scientific and Practical Students and Master Students Conference. 2022. P. 37–41. (In Russ.) EDN: BRUYOF.
4. Kashirova A. S., Britanova E. V., Shmarova I. V. Features of the labor market and employment in the metallurgical industry and engineering // Russian Regions in the Focus of Changes. Proceedings of the XVIIth International conference. Ekaterinburg, 2023. P. 296–300. (In Russ.) EDN: ZMJSOK.
5. Malygina L. N., Savateev A. I. Some issues of legal regulation of relations on attracting foreign teachers to Russian organizations higher education // Science herald. 2022. Vol. 1. N 5 (50). P. 153–166. (In Russ.) EDN: YDMARG.
6. Nureeva M. R. Problems of Employment of Graduates of Universities and Attracting Russian and Foreign Highly Qualified Specialists. // Journal of Economic Regulation [Voprosy regulirovaniya ekonomiki]. 2017. Vol. 8. N 3. P. 77–89, DOI: 10.17835/2078-5429.2017.8.3.077-089 (In Russ.) DOI: 10.17835/2078-5429.2017.8.3.077-089.
7. Oborin M. S. Trends in the development of the labor market and employment of the agricultural sector in Russia // Vestnik of the Mari State University. Chapter “Agriculture. Economics” [Vestnik Mariyskogo gosudarstvennogo universiteta. Ser. “Selskokhozyastvenniye nauki, Ekonomicheskkiye nauki”]. 2022. Vol. 8, N 4 (32). P. 449–458. (In Russ.) DOI: 10.30914/2411-9687-2022-8-4-449-458.
8. Petrov A. A. Second round of IT-preferences and social factor // Greater Eurasia: Development, Security, Cooperation. Yearbook: Proceedings of the Fifth International Scientific and Practical Conference. Moscow, 2023. P. 157–169. (In Russ.) EDN: SXMLWY.
9. Prikhodko A. N., Vishniagov A. A. Problems of personnel ensuring of the construction industry // Economy and Law. Modern Situation and Development Prospects. Proceedings of the IVth International Scientific and Practical Conference. Petrozavodsk, 2022. P. 46–54. (In Russ.) EDN: ABOSRA.
10. Haziakhmetova G. A., Khabutdinova A. R. On the way to the digital transformation of agriculture // The Review of Economy, the Law and Sociology [Vestnik ekonomiki, prava i sotsiologii]. 2022. N 3. P. 233–237. (In Russ.) EDN: OYRRWB.

11. De Grip A. Evaluating human capital obsolescence [Electronic resource] // OECD. Joint EC-OECD Seminar on Human Capital and Labour Market Performance. Brussels, Dec 8, 2004. URL: <https://www.oecd.org/els/emp/34932083.pdf> (accessed: 09.11.2023).
12. Dumont J.-C., Chaloff J., Liebig T. How to make Labour Migration Management Future-Ready? [Electronic resource] // Migration Policy Debates. OECD N°21, January 2020. URL: <https://www.oecd.org/els/mig/migration-policy-debates-21.pdf> (accessed: 09.11.2023).
13. Lamotte D. Human Capital — A Driving Force for Business Growth [Electronic resource] // International Labour Organization. Working paper. 2012. URL: https://www.ilo.org/wcmsp5/groups/public/---asia/---ro-bangkok/---ilo-suva/documents/publication/wcms_192340.pdf (accessed: 09.11.2023).

About the authors:

Irina Yu. Melnikova, Associate Professor of the Higher school of Mediacommunications and Public Relations, Institute of Humanities, Peter the Great St. Petersburg Polytechnic University (St. Petersburg, Russian Federation), PhD in Economics, Associate Professor; melnikova_iyu@spbstu.ru

Dmitry G. Popov, Associate Professor of the Higher school of Mediacommunications and Public Relations, Institute of Humanities, Peter the Great St. Petersburg Polytechnic University (St. Petersburg, Russian Federation), PhD in Philosophy, Associate Professor; popov_dg@spbstu.ru

Dmitry G. Novik, Director of the Centre for International Project Activities under the Department for International Cooperation, Associate Professor of the Chair of International Relations of the Faculty of international relations and world politics of North-West Institute of Management of RANEPa (St. Petersburg, Russian Federation), PhD in History; novik-dg@ranepa.ru

Энергоснабжение Ленинграда перед блокадой города: просчеты планирования и их последствия

Авданин В. В.¹, Лушин А. И.², *

¹Администрация Санкт-Петербурга, Санкт-Петербург, Российская Федерация

²Российская академия народного хозяйства и государственной службы при Президенте Российской Федерации (Северо-Западный институт управления РАНХиГС); Санкт-Петербург, Российская Федерация; *lushinai@mail.ru

РЕФЕРАТ

В статье анализируются основные факторы и причины снижения рабочей мощности ленинградской энергосистемы перед началом Великой Отечественной войны, вместе с тем, в ней дана оценка готовности городских служб к тяжелейшим военным испытаниям, выпавшим на долю жителей города. По мнению авторов публикации, руководство Ленинграда в конце 1930-х гг. в силу целого ряда обстоятельств, как объективного, так и субъективного порядка, не смогло принять адекватных организационных и технологических мер для расширения производства и развития энергетической инфраструктуры региона. В результате к началу войны ленинградская энергосистема в технологическом и организационном отношении оказалась недостаточно подготовленной к полной или частичной блокаде города.

Ключевые слова: Ленинград, энергетическая система, мобилизационные мероприятия, советско-финляндская война

Для цитирования: Авданин В. В., Лушин А. И. Энергоснабжение Ленинграда перед блокадой города: просчеты планирования и их последствия // Управленческое консультирование. 2024. № 2. С. 190–197.

Energy Supply of Leningrad before the Blockade of the City: Planning Miscalculations and Their Consequences

Vladimir V. Avdanin¹, Alexander I. Lushin², *

¹Saint Petersburg City Administration, Saint Petersburg, Russian Federation

²Russian Presidential Academy of National Economy and Public Administration (North-West Institute of Management, Branch of RANEPА), Saint Petersburg, Russian Federation; *lushinai@mail.ru

ABSTRACT

The article analyzes the main factors and reasons for the decrease in the working capacity of the Leningrad power system before the outbreak of the Great Patriotic War, at the same time, it assesses the readiness of city services for the hardest military tests that befell the residents of the city. According to the authors of the publication, the leadership of Leningrad in the late 1930s, due to a number of circumstances, both objective and subjective, could not take adequate organizational and technological measures to expand production and develop the energy infrastructure of the region. As a result, by the beginning of the war, the Leningrad power system was technologically and organizationally insufficiently prepared for a complete or partial blockade of the city.

Keywords: Leningrad, energy system, mobilization measures, Soviet-Finnish war

For citing: Avdanin V. V., Lushin A. I. Energy Supply of Leningrad before the Blockade of the City: Planning Miscalculations and Their Consequences // Administrative consulting. 2024. N 2. P. 190–197.

Как известно, первые советские пятилетки способствовали созданию развитой энергетической мощи страны, превратили ее в одну из крупнейших промышленных мировых держав, страна вошла в первую четверку государств, в которых выпускались все виды промышленной продукции. Вместе с тем, наиболее крупные электростанции ленинградской энергосистемы были построены в эти годы с широким использованием импортного оборудования. До 1934 г. на всех ленинградских электростанциях по договору с международной фирмой General Electric было установлено оборудование из Германии (теплоэлектростанции № 1), Англии (теплоэлектростанции № 5), Швеции (Нижне-Свирская и Волховская ГЭС) и других стран [5, р. 401].

Тем не менее во второй половине 1930-х гг. сборка импортного генерирующего оборудования по зарубежным патентам была освоена на ленинградских машиностроительных заводах. Производство вспомогательного оборудования, трансформаторов и проводов в Ленинграде было незначительным или вовсе отсутствовало, и развитие электросетевого комплекса до конца 1930-х гг. во многом зависело от импортных поставок. Даже в случае выделения значительных бюджетных средств ряд инфраструктурных проектов был реализован с серьезными задержками из-за отсутствия необходимых материалов и технологического оборудования, закупаемых за рубежом.

В январе 1939 г. ленинградская энергосистема перешла из союзного подчинения в ведение Главцентрэнерго, объединив в своем составе более 20 предприятий, в том числе гидроэлектростанции, построенные на крупных реках в Ленинградской области, городские тепловые электростанции и котельные, использующие уголь, мазут и местные виды топлива. В данном случае необходимо отметить одну важную особенность, заключавшуюся в том, что служба в энергетической отрасли являлась одним из видов военизированной службы, поэтому все оперативные распоряжения выполнялись персоналом неукоснительно.

В подчинении районного энергетического управления «Ленэнерго» вместе с производственными объектами на правах самостоятельных филиалов находились сетевые предприятия, обслуживающие высоковольтные воздушные и кабельные сети, тепловые магистрали и сети центральной диспетчерской связи. Ленинградская высоковольтная сеть отвечала за состояние трансформаторных подстанций и линий электропередачи, связывающих Ленинград с ГЭС, отдаленных на десятки и даже сотни километров от города.

В конце 1930-х годов ленинградская энергосистема была одной из самых мощных в стране и занимала пятое место по выработке электроэнергии среди энергосистем Советского Союза¹. К этому времени ее общая электрическая мощность составляла около 870 МВт, в том числе на городские теплоэлектростанции, получившие наименование ЛГЭС (ленинградские государственные электростанции), приходилось 340 МВт, на областные гидроэлектростанции (ГЭС) — 530 МВт. Несмотря на значительную мощность электростанций, городское и областное хозяйство испытывали острую нехватку энергоресурсов, а Ленинградская область до начала войны являлась энергодефицитным регионом.

Дефицит электрической мощности в Ленинграде покрывался перетоком электроэнергии с Волховской и Нижне-Свирской ГЭС, обеспечивавших, в основном, промышленные предприятия области. Закупка электроэнергии на областных ГЭС для городских нужд осуществлялась в рамках хозрасчетных отношений, введенных между предприятиями Ленэнерго. При этом себестоимость гидроэлектроэнергии, закупаемой на Волховской ГЭС, например, была в 5–7 раз ниже стоимости электроэнергии, вырабатываемой на городских ЛГЭС. Низкая договорная цена закупок электроэнергии на ГЭС в несколько раз увеличивала «победные» показатели эко-

¹ РГАЭ. Ф. 1562. Оп. 329. Д. 1594. Л. 57.

номии дефицитного «дальнепривозного топлива», которое было одним из важнейших результатов всесоюзного социалистического соревнования. В связи с этим, как плановая комиссия города, так и топливно-энергетическое управление Исполкома Ленгорсовета объективно не были заинтересованы в наращивании мощности ЛГЭС Ленэнерго, использующих дорогостоящий для экономики города донецкий уголь.

Показательно, что, согласно расчетам ленинградских экономистов, выполненных в феврале 1939 г., строительство таких стратегических объектов, как авиационные заводы и городской метрополитен, требовало быстрого увеличения установленной мощности энергосистемы на 15%, т. е. с 870 МВт до 1000 МВт¹. Данный прирост мощности на уровне 130 МВт планировалось обеспечить в результате нового строительства энергообъектов в рамках третьей пятилетки².

В случае внедрения использования местных видов топлива в целях повышения энергетической безопасности региона возникала необходимость строительства новых низкоэффективных торфяных электростанций. Кроме этого, по данным экономистов Ленгорисполкома, даже удвоение добычи торфа, которое могло быть достигнуто ценой больших затрат и крайнего напряжения сил, позволяло уменьшить использование дальнепривозного топлива всего на 4–5%³. Таким образом, возможность получения дешевой гидроэнергии фактически тормозила расширение городских ЛГЭС. Электроэнергия, вырабатываемая на этих станциях, практически полностью направлялась на обеспечение промышленных нужд, а для гражданских объектов электроэнергии хронически не хватало.

С началом советско-финляндской войны в Ленинграде началась военная мобилизация [4, с. 82]. Согласно докладу военного комиссара Выборгского района, «мобилизация части автотранспорта РККА создала значительные трудности с перевозками на предприятиях»⁴. На железных дорогах образовались скопления составов и пробки, кроме того, не хватало рабочей силы для погрузки торфа на торфопредприятиях. Становились обычными перебои с доставкой в Ленинград, как дальнепривозного топлива (угля, мазута), так и местных видов топлива (торфа и дров). Это стало одной из причин снижения выработки энергоресурсов на электростанциях, а резерв мощности энергосистемы был быстро исчерпан. В результате в январе 1940 г. был отключен от электросети Невский мыловаренный завод, производящий динамитную взрывчатку, на Ленинградском Металлическом заводе оказались под угрозой срыва первоочередные оборонные заказы, остановились заводы пищевой промышленности [4, с. 82].

С другой стороны, война обусловила резкое увеличение объемов военного производства. Согласно отчету ленинградского горкома партии, Управление военного-технического снабжения фронта заказало «свыше 70 наименований новых видов изделий и вооружения»⁵. Ряд предприятий, выпускавших гражданскую продукцию, были перепрофилированы на производство снаряжения для фронта. Перевод промышленности на военные рельсы, перегрузка железных и автомобильных дорог военными поставками и мобилизационные мероприятия в масштабах всего региона кардинально изменили экономическую жизнь города и подчинили ее фронтовым задачам. Сверхлимитное энергопотребление крупными заводами приводило к аварийному снижению частоты в энергосистеме вплоть до срабатывания защиты на электроподстанциях и отключению линий электропередачи.

¹ ЦГА ИПД СПб. Ф. 24. Оп. 2в. Д. 3295. Л. 10–13.

² Запланированная проектная мощность энергосистемы на уровне 1000 МВт была достигнута только в первой половине 1950-х годов в рамках реализации пятого пятилетнего плана.

³ ЦГА СПб. Ф. 7384. Оп. 18. Д. 936. Л. 131–132.

⁴ ЦГАИПД СПб. Ф. 2. Оп. 2. Д. 2117. Л. 16.

⁵ ЦГАИПД СПб. Ф. 24. Оп. 2б. Д. 638. Л. 57.

Следует отметить, что уже в начале 1940 г. электроэнергии стало не хватать для бесперебойного снабжения и так называемых литерных предприятий. В этой связи энергоснабжение гражданских объектов и городской инфраструктуры было резко ограничено, а иногда приводило и к полному его прекращению. В первую очередь отключались жилые кварталы, бюджетные учреждения и другие социальные объекты, по этой причине закрывались некоторые городские учебные заведения. Реже наблюдалась обратная картина, когда в холодное время года, как, например, в январе 1940 г., для обеспечения гражданских потребителей ограничивался отпуск электроэнергии и тепла крупнейшим промышленным предприятиям, выполнявшим оборонные заказы, в том числе Кировскому заводу и объединению «Электросила»¹.

Согласно докладу горкома партии в ЦК ВКП(б) и СНК СССР в феврале 1940 г. ситуация с энергоснабжением продолжала ухудшаться: «план и направления капиталовложений по Ленэнерго на 1940 г. не разрешают катастрофического положения с энергоснабжением промышленности и не удовлетворяют потребностей в электроэнергии и тепле коммунального хозяйства и быта города»². В попытке исправить это положение в апреле 1940 г. было принято решение о подключении к Ленинградской энергосистеме бывшей финской ГЭС Роухиала на реке Вуоксе.

Несмотря на начавшуюся Вторую мировую войну, в июле 1940 г. в рамках договора между «Промсырьеимпорт» и металлургическим комбинатом в г. Оснабрюк (Германия) был заказан сталеалюминиевый провод, необходимый для строительства воздушной линии, в количестве 900 т. Первые 500 его тонн были направлены в распоряжение Мосэнерго³, поставки провода в Ленинград некоторое время откладывались. Сооружение и подключение линии, проложенной на 380 опорах по трассе общей длиной 157 км, затянулись до декабря 1940 г.⁴ Тем не менее ГЭС Роухиала мощностью около 70 МВт обеспечивала поставку электроэнергии в Ленинград до конца августа 1941 г., т. е. около 8 месяцев.

Преобладающее развитие предприятий оборонной промышленности (танковой, судостроительной и авиационной), связанное с «Зимней войной», привело к тому, что в октябре 1940 г. дефицит электрической мощности утроился и оценивался уже в 400 МВт, т. е. на уровне 46% от установленной мощности электростанций энергосистемы [2, с. 230–231]. Таким образом, советско-финляндская война оказала в целом разрушающее влияние на городское хозяйство Ленинграда, находящегося вблизи от линии фронта.

В конце 1940 г. электросетевая инфраструктура города продолжала находиться в неудовлетворительном состоянии: в новых жилых районах города отсутствовали трансформаторные подстанции и распределительные сети. В докладе руководства Ленинграда В. Молотову по итогам 1940 г. и вопросам городского хозяйства говорилось следующее: «В течение двух последних лет новые районы жилищного строительства города испытывают острый недостаток в электроэнергии вследствие отсутствия в этих районах развитой электросети...»⁵.

Наркомат электростанций СССР финансировал только генерирующие объекты и высоковольтные сети Ленэнерго, а материально-техническое обеспечение эксплуатации и строительства распределительных сетей находилось в сфере ответ-

¹ РГАЭ. Ф. 7964. Оп. 1. Д. 205. Л. 18.

² ЦГАИПД. СПб Ф. 25. Оп. 2. Д. 2575. Л. 4.

³ ГА РФ. Ф. 5446. Оп. 24. Д. 970. Л. 24–25.

⁴ Там же, л. 27.

⁵ В ноябре 1940 г. В. М. Молотову было направлено письмо П. С. Попкова и А. А. Кузнецова, в котором речь шла об увеличении затрат на коммунальное хозяйство Ленинграда, необходимых для проведения неотложных работ по важнейшим объектам города. ЦГА СПб. Ф. 2076. Оп. 2. Д. 341 Л. 55–66.

ственности ТЭУ Ленгорисполкома. Большинство трансформаторных подстанций, электросетей и других энергетических объектов, строительство которых до войны не предусматривалось в рамках централизованного финансирования, будут построены во второй половине 1940-х годов в ходе выполнения плана восстановления блокадного города.

Несмотря на многие сложности организационного порядка, с января 1941 г. начались работы по завершению строительства недостроенной ГЭС Энсо на реке Вуоксе. Согласно докладной записке наркома внутренних дел СССР Л. Берии И. Сталину о пересмотре плана капитальных работ на 1941 г., эти работы были прекращены в связи с нападением Германии на СССР¹. Представляется, что советское и партийное руководство не извлекло уроки из «Зимней войны» в части организации тылового обеспечения и оборонного производства в прифронтовом Ленинграде. Учитывая состояние энергоснабжения и распределения топливных и материальных ресурсов в городе накануне блокады, можно утверждать, что промышленность, энергетический комплекс и городское хозяйство не были подготовлены к тому, чтобы Ленинград стал прифронтовым городом и, тем более, был полностью блокирован немецко-фашистскими войсками.

Несмотря на упорные усилия ленинградских энергетиков, фактическое состояние энергетики перед блокадой города с очевидностью показало, что командно-директивная модель хозяйствования была лишена гибкости и внутренних стимулов развития и не могла обеспечить необходимый экономический потенциал для ведения войны. Весьма показательно, что вопрос о проведении оборонных мероприятий в Ленинграде впервые был рассмотрен на заседании бюро горкома партии только 1 июля 1941 г.² Серьезное внимание было уделено маскировке ключевых промышленных предприятий города, была завершена маскировка всех ЛГЭС и выполнен монтаж ложного дублера ЛГЭС № 5 «Красный Октябрь», расположенной на правом берегу Невы, а рядом с нефтебазами были построены их дублеры. Выполнение этих задач требовало участия архитекторов, строителей и целого ряда лабораторий и предприятий.

В августе 1941 г. на заседании бюро горкома партии была рассмотрена возможность переоборудования одного котла торфяной ЛГЭС № 5 с целью обеспечения возможности сжигания «фрезерного» торфа, который, в отличие от «кускового» торфа, имел высокую влажность (более 60%) и содержал несоргаемые примеси. Несмотря на критические проблемы в энергоснабжении города, возникшие в период советско-финляндской войны, конструктивные решения специальных топливopриемных узлов не разрабатывались. Решение о применении фрез-торфа на ЛГЭС № 5 было принято с большим опозданием. По этой причине переоборудовать первый мазутный котел удалось только в марте, а завершить реконструкцию котлов на других электростанциях — только к осени 1942 г., когда за спиной уже была трагедия первой блокадной зимы.

Перевод электростанций на фрез-торф в условиях отсутствия материальных ресурсов оказался сложной технической и организационной задачей. Она была решена совместными усилиями многих ленинградцев: ученых, машиностроителей, энергетиков и простых рабочих. По воспоминаниям главного инженера Ленэнерго С. В. Усова о ходе сборки котла: «...через эту работу было пропущено колоссальное количество людей. Люди приходили, проработают 3–4 дня и умирают или заболевают <...> В общей сложности прошло там около 3,5 тысяч человек» [3, с. 583].

Решение об эвакуации оборудования ГЭС, расположенных на территориях в непосредственной близости от линии фронта, также было принято с большим опоз-

¹ ГА РФ. Ф. 5446. Оп. 25а. Д. 7227. Л. 12.

² ЦГАИПД СПб. Ф. 25. Оп. 2а. Д. 142. Л. 105.

данием: 22 августа 1941 г.¹, и причем лишь после согласования с политическим руководством СССР. Были потеряны почти два месяца для возможной эвакуации дорогостоящего оборудования областных ГЭС, которые были захвачены немцами и разрушены в ходе боевых действий.

Снижение в несколько раз выдаваемой в сеть мощности электростанций после сокращения поставок топлива и эвакуации оборудования привело к тому, что работа мощных трансформаторов на некоторых предприятиях осуществлялась практически в режиме холостого хода и приводила к снижению их активной мощности до 20% от номинальной нормы. Кроме этого, происходило снижение коэффициента мощности, что приводило к аварийным отключениям потребителей. К тому же требовалась замена трансформаторов практически на всех промышленных предприятиях Ленинграда. Однако запас трансформаторов меньшей номинальной мощности на предприятиях, как и на складах Ленэнерго, отсутствовал. Центральные ведомства не обеспечивали поставку необходимых материалов и оборудования по текущим и перспективным заявкам руководства Ленэнерго.

По решению бюро ЛГК ВКП (б), принятому еще до блокады, силами ремонтного завода Ленэнерго была выполнена замена трансформаторов всего на двух предприятиях, в том числе на фабрике имени Володарского, которая до войны имела мощность порядка 2150 кВт, а после реконструкции была подключена к трансформатору мощностью всего 560 кВт². Необходимо отметить, что работа в этом направлении продолжалась всю блокаду. Осенью 1942 г. в рамках социалистического соревнования в тяжелейших блокадных условиях за счет указанных мероприятий было обеспечено 37230 кВт дополнительной мощности в энергосистеме³.

В первые дни сентября 1941 г. крупные промышленные потребители электроэнергии усилиями диспетчеров были подготовлены к отключению от Дубровской ГЭС⁴. Заводские блок-станции были приведены в рабочее состояние, максимально увеличен запас местных видов топлива на предприятиях. Городские электростанции не могли полностью обеспечить потребности Ленинграда в энергоресурсах⁵. После отключения крупнейших электростанций энергосистемы (Ниже-Свирской ГЭС, Роухиала ГЭС, Дубровской ГРЭС) в последний день перед блокадой Ленинграда Военный совет Ленфронта принял решение об использовании турбоэлектроходов «Иосиф Сталин» и «Вячеслав Молотов» для обеспечения электроэнергией ряда объектов ленинградской промышленности, в том числе заводов «Красный треугольник» и «Красный выборжец»⁶.

Таким образом, энергосистема в технологическом отношении не была подготовлена к работе в изолированном режиме полной или частичной блокады в результате наступления немецко-фашистских войск. В этом заключался основной экономический и стратегический просчет политического руководства страны. В свою очередь, в первые месяцы блокады партийные и советские руководители, привыкшие ранее выполнять решения, принимаемые общесоюзными структурами, оказались в сложной ситуации; возникла острая необходимость принятия самостоятельных решений и их оперативной реализации. Суровые блокадные условия заставили заняться решением отложенных на годы организационных, технологических и хозяйственных задач, от которых зависело выживание города.

¹ ЦГАИПД СПб. Ф. 25. Оп. 2а. Д. 153. Л. 33–34.

² ЦГАИПД СПб. Ф. 25. Оп. 2а. Д. 157. Л. 50–51.

³ ЦГАИПД СПб. Ф. 25. Оп. 2. Д. 4736. Л. 37.

⁴ ЦГАИПД СПб. Ф. 25. Оп. 2а. Д. 144. Л. 82.

⁵ В ноябре 1941 г. выработка электроэнергии всеми станциями Ленэнерго и блок-станциями предприятий снизилась в 6 раз, мощность энергосистемы упала до 146 МВт, в декабре — до 138 МВт.

⁶ ЦАМО РФ. Ф. 217. Оп. 1258. Д. 4. Л. 57.

Значительную роль в качестве единого органа управления в период ленинградской блокады сыграл Государственный Комитет Оборона. Его директивы определяли участки и сроки проведения восстановительных и строительных работ, приоритетные направления развития энергетики, промышленности, транспорта и городского хозяйства Ленинграда независимо от их ведомственной принадлежности, формы собственности и финансирования. Военный совет Ленинградского фронта, в который входили руководители облисполкома и городского комитета ВКП(б), возглавлявший оборону города и региона, играл важнейшую роль в обеспечении решения оборонных задач для достижения городом фронтом победы над врагом.

Представляется, что главную роль в этой победе сыграло блокадное «единение» города и области, основанное на общих задачах, и подкрепленное инициативой отдельных руководителей всех уровней и самоотверженным трудом простых рабочих и трудовых коллективов Ленинграда. В суровые дни блокады трудовые и боевые подвиги ленинградских энергетиков совершались ценой жизни многих из них: за годы блокады ленинградская энергосистема потеряла около 60% своих работников, погибших в ходе боевых действий и умерших от голода [1, с. 103]. Тем не менее победа была обеспечена.

Литература

1. Груздев В. Б., Ежов В. А. Подвиг ленинградских энергетиков в годы блокады // Вопросы истории. 1985. № 4. С. 101–107. EDN JVTDQL
2. Килин Ю. М. Карелия в политике Советского государства: 1920–1941. Петрозаводск, 1999. 276 с.
3. Оборона Ленинграда 1941–1944. Воспоминания и дневники участников. Л., 1968. 792 с.
4. Тягур М. И. Ленинград во время советско-финляндской войны 1939–1940 годов: трансформация повседневной и хозяйственной жизни города // Вестник Пермского университета. Сер. 2. История. 2016. № 2 (33). С. 79–86. DOI: 10.17072/2219-3111-2016-2-79-86
5. Sutton A. Western technology and Soviet economic development. 1930 to 1945. Stanford: Hoover Institution Press Stanford University, 1971. 401 p.

Об авторах:

Авданин Владимир Владимирович, Администрация Санкт-Петербурга (Санкт-Петербург, Российская Федерация), кандидат исторических наук; avdanin@mail.ru

Лушин Александр Иванович, профессор кафедры общественных наук Северо-Западного института управления РАНХиГС (Санкт-Петербург, Российская Федерация), доктор исторических наук, профессор; lushinai@mail.ru

References

1. Gruzdev V. B., Ezhov V. A. The feat of Leningrad power engineers during the blockade // Questions of history. 1985. No. 4. P. 101–107. EDN JVTDQL. (In Russ.)
2. Kilin Yu. M. Karelia in the politics of the Soviet state: 1920–1941. Petrozavodsk, 1999. P. 230–231. (In Russ.)
3. Defense of Leningrad 1941–1944. Memoirs and diaries of participants. Leningrad, 1968. 792 p. (In Russ.)
4. Tyagur M. I. Leningrad during the Soviet-Finnish war of 1939–1940: transformation of the daily and economic life of the city // Bulletin of Perm University. Ser. 2. 2016. N 2 (33). P. 79–86. DOI: 10.17072/2219-3111-2016-2-79-86. (In Russ.)
5. Sutton A. Western technology and Soviet economic development. 1930 to 1945. Stanford: Hoover Institution Press Stanford University, 1971. 401 p.

About the authors:

Vladimir V. Avdanin, Saint Petersburg City Administration (St. Petersburg, Russian Federation),
PhD in History; avdanin@mail.ru

Aleksandr I. Lushin, Professor of the Chair of Social Sciences of North-West institute
of management of RANEPА (Saint Petersburg, Russian Federation), Doctor of Science
(History), Professor; lushinai@mail.ru

Анализ влияния стратегических трендов: методологический аспект и применение на региональном уровне

Герелишин Р. И.

Московский государственный университет имени М. В. Ломоносова, г. Москва, Российская Федерация; mrgerelishin@mail.ru

РЕФЕРАТ

Статья посвящена рассмотрению вопросов анализа стратегических трендов различных уровней и природы в контексте влияния на социально-экономическое развитие регионов. Целью исследования является расширение инструментария анализа трендов, как одного из ключевых этапов разработки концепции стратегии социально-экономического развития регионов в соответствии с методологией стратегирования иностранного члена РАН, доктора экономических наук, профессора В. Л. Квинта. При этом представленные инструменты релевантны как региональному стратегированию в целом, так и могут быть использованы при разработке отраслевых и корпоративных стратегий. Приводятся иерархическая структура трендов, схема декомпозиции трендов на каналы влияния и предложения по процедуре оценки их отдельного и совместного влияния, для чего могут использоваться как эконометрическое моделирование и статистические методы, так и экспертные оценки. Применение представленных предложений продемонстрировано на примере декомпозиции и анализа глобальных трендов, однако аналогичный алгоритм применим и для национальных, региональных и субрегиональных трендов. По итогам анализа подтверждены выводы о том, что тренды содержат в себе и создают для объекта стратегирования разнонаправленные импульсы, способные как усиливать, так и нивелировать друг друга, в связи с чем их необходимо детально анализировать и учитывать при разработке региональных стратегий для достижения максимальной эффективности.

Ключевые слова: методология стратегирования, стратегические тренды, регион, OTSW-анализ

Для цитирования: *Герелишин Р. И.* Анализ влияния стратегических трендов: методологический аспект и применение на региональном уровне // Управленческое консультирование. 2024. № 2. С. 198–214.

Analysis of the Influence of Strategic Trends: Methodological Aspect and Application at the Regional Level

Roman I. Gerelishin

Lomonosov Moscow State University, Moscow, Russian Federation; mrgerelishin@mail.ru

ABSTRACT

The article is devoted to the consideration of issues of analysis of strategic trends of various levels and nature in the context of the impact on the socio-economic development of regions. The purpose of the study is to expand the tools for trend analysis, as one of the key stages in developing the concept of a strategy for the socio-economic development of regions in accordance with the strategizing methodology of a foreign member of the Russian Academy of Sciences, Doctor of Economic Sciences, Professor V.L. Kvint. At the same time, the presented tools are relevant both to regional strategizing in general and can be used in the development of industry and corporate strategies. A hierarchical structure of trends, a scheme for decomposing trends into channels of influence, and proposals for the procedure for assessing their individual and joint influence are presented, for which both econometric modeling and statistical methods, as well as expert assessments, can be used. The application of the presented proposals is demonstrated by the example

of decomposition and analysis of global trends, however, a similar algorithm is applicable for national, regional and subregional trends. Based on the results of the analysis, the conclusions were confirmed that trends contain and create multidirectional impulses for the strategized object, capable of both enhancing and neutralizing each other, and therefore they need to be analyzed in detail and taken into account when developing regional strategies to achieve maximum efficiency.

Keywords: methodology of strategizing, global trends, region, OTSW-analysis

For citing: Gerelishin R. I. Analysis of the influence of strategic trends: methodological aspect and application at the regional level // Administrative consulting. 2024. N 2. P. 198–214.

Введение

Одним из наиболее существенных конкурентных преимуществ Российской Федерации исторически является наличие природно-ресурсного потенциала, спектр которого включает как довольно распространенные нефть, газ и драгоценные металлы, так и широкую группу редкоземельных металлов. Несмотря на то, что природно-ресурсные богатства не распределяются равномерно, наличие их на территории отдельных регионов является общим достоянием, а сам регион является не столько частью страны, наделенной определенной самостоятельностью, сколько проводником национальных интересов, что находит отражение в работе иностранного члена РАН, доктора экономических наук, профессора В.Л. Квинта, отмечающего, что «региональная стратегия призвана реализовывать интересы населения страны и приоритеты национальной значимости, локализованные в данном регионе» [12]. При этом экономическая теория подтверждает, что факт наличия природных ресурсов может стать для экономики как благом, так и сдерживающим фактором — анализ наработок экономической теории в данном направлении с учетом методологии стратегирования представлен в работе [6].

В этой связи вопросы стратегического развития регионов, обладающих мощным природно-ресурсным потенциалом и структурой экономики, обеспечивающей максимизацию эффектов от их использования, приобретают особую значимость. Для решения подобных задач может быть использована методология стратегирования В.Л. Квинта [8; 10; 26]. Данная методология, восходящая к философским учениям онтологии и экзистенциализма, высоко признана как в отечественной науке, так и за рубежом, так как позволяет отвечать всем актуальным вызовам времени в самых разных аспектах общественного производства. Подтверждением универсализма методологии стратегирования В.Л. Квинта является то, что на ее базе подготовлено множество научных работ и исследований как в отраслевом сегменте, так и на региональном уровне и национальном уровне. Наиболее детальный обзор не только методологии стратегирования, но и достижений научной школы В.Л. Квинта, а также в целом ее теоретической значимости в контексте фундаментальных научных исследований представлен в работе А.А. Козырева [14]. Однако помимо теоретической значимости подтверждена и практическая применимость указанной методологии — это выражается в виде утвержденных «Стратегии социально-экономического развития Санкт-Петербурга на период до 2035 года» и «Стратегии социально-экономического развития Кемеровской области — Кузбасса до 2035 г. и более длительную перспективу».

Отправной точкой процесса стратегирования в соответствии с указанной методологией является анализ тенденций различного уровня и природы, которые отражают объективные изменения внешней среды и интерпретируются с позиции объекта стратегирования как возможности (opportunities) и угрозы (threats) на этапе OTSW-анализа. Уже на данном этапе важную роль начинают играть уникальные характеристики каждого региона, отражающие социально-экономический, техноло-

гический, культурный, экологический, институциональный профиль и обуславливающие различия в функциях реакции на одни и те же изменения внешней среды. В этой связи для каждого объекта стратегирования необходимо проводить адресную проверку релевантности тренда и степени его влияния, так как ввиду существующей неоднородности регионов в различных плоскостях один и тот же тренд с позиции разных регионов может быть расценен и как возможность, и как угроза.

Анализ трендов в системе разработки стратегии

Как было отмечено, анализ трендов является отправной точкой процесса стратегирования, так как позволяет разработчику стратегии определить параметры внешней среды и сформировать «образ будущего», определяющий систему, в которой впоследствии будет функционировать объект стратегирования. Чем более полно, детально и качественно будет проведен анализ трендов, тем более точным и адекватным окажется представление о будущем состоянии среды, что позволит более точно сформулировать сильные и слабые стороны региона — в перспективе на этой базе обосновываются рекомендации стратегов по формулированию стратегических приоритетов (в том числе не очевидных без интерпретации возможностей, создаваемых динамикой внешней среды), подбору обеспечивающих их (или способных к созданию) конкурентных преимуществ, определению целей и задач. Этим определяется значимость анализа трендов в контексте методологии стратегирования — соответствующее место данного процесса в системе разработки стратегии (на примере процесса разработки стратегии ресурсоориентированных регионов) может быть определено следующим образом (рис. 1).

Анализ трендов является неотъемлемой частью стратегического анализа внешней среды и находит отражение в исследованиях В. Л. Квинта [9; 11; 13], А. Г. Аганбегяна [1; 2], В. В. Окрепилова [19], В. Л. Макарова и А. Р. Бахтизина [16], С. Д. Бодрунова [4], Д. М. Журавлева [7], В. А. Шамахова [23], С. Н. Растворцевой и И. В. Манаевой [20], И. В. Новиковой [18], Л. И. Власюк [5; 22], М. К. Алимурادова [3].

Учитывая, что дифференциация трендов возможна как по масштабу, так и по сфере влияния [18], количество трендов, которые могут быть выявлены на этапе сканирования внешней среды, крайне велико, при том что только количество групп по двойному признаку «масштаб влияния — сфера влияния» задается как произведение $n \times k$, где n — количество выявленных уровней влияния, а k — количество сфер (схематическое отражение представлено на рис. 2).

Детальный анализ подобного количества трендов очень затратен, в первую очередь с точки зрения времени, являющегося детерминирующим фактором в стратегии. В этой связи спектр рассматриваемых трендов должен быть сокращен путем анализа релевантности объекту стратегирования — тренды, влияние которых на объект стратегирования незначительно или не интерпретируемо, должны быть исключены из рассмотрения. Классификация трендов с учетом этапа анализа на релевантность может быть представлена следующей схемой (рис. 3).

После выявления трендов, которые прошли этап анализа на релевантность, необходимо осуществить анализ их влияния на рассматриваемый объект стратегирования. При этом необходимо учитывать несколько принципиальных моментов.

Каналы влияния тренда и трансмиссионные механизмы

Определение влияния тренда — сложная аналитическая задача, требующая от стратега как глубоких знаний в предметной области, так и интуиции. Сложность обуславливается также тем фактом, что каждый тренд содержит несколько каналов влияния, причем, чем более масштабный характер тренда, тем больше потенци-



Рис. 1. Схема процесса разработки стратегии ресурсоориентированных регионов
 Fig. 1. Scheme of the process of developing a strategy for resource-oriented regions

Источник: составлено автором по материалам [8; 10; 26].

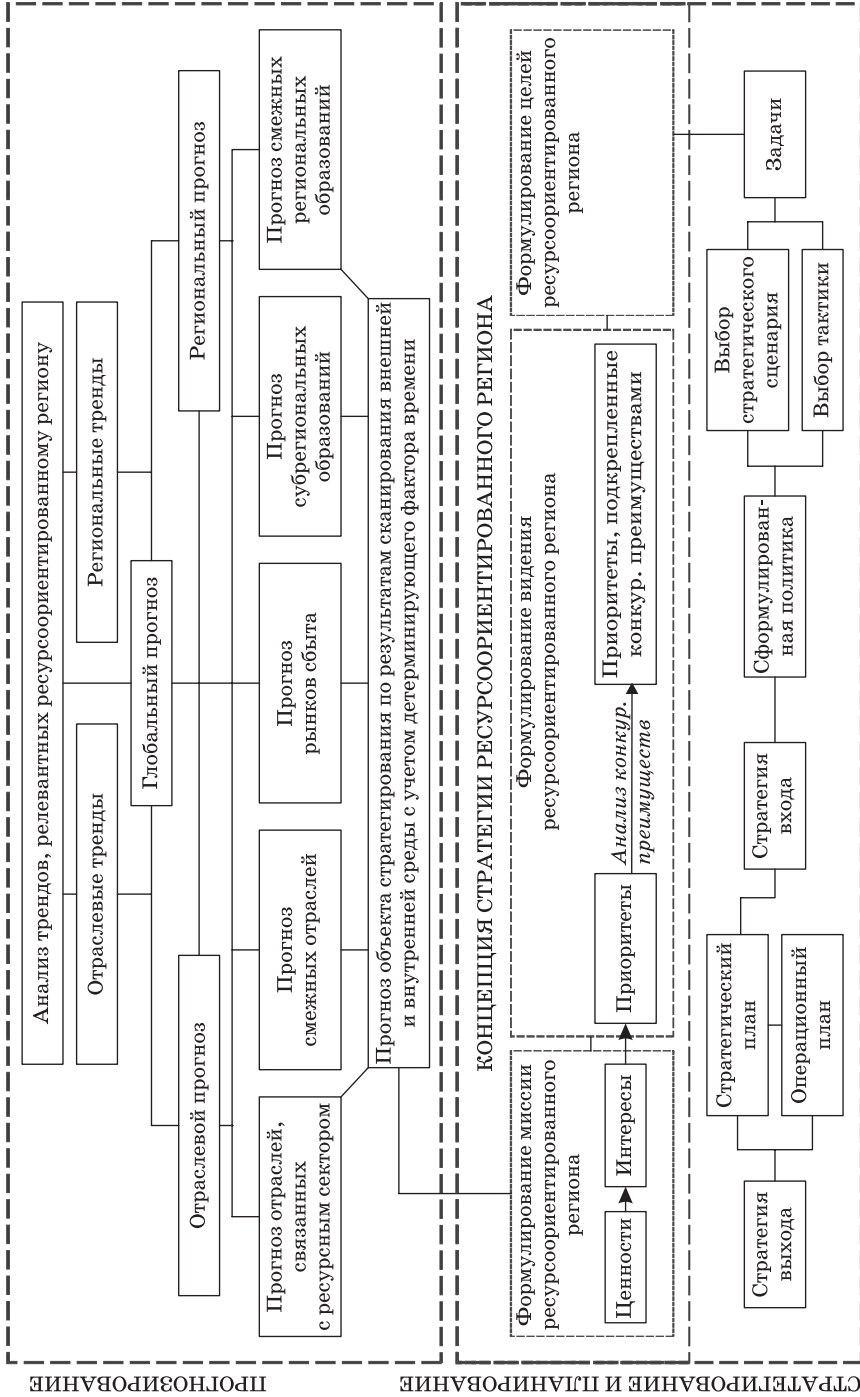

Рис. 2. Схематическое отражение группировки трендов по признаку «масштаб влияния — сфера влияния»

Fig. 2. Schematic representation of the grouping of trends according to the attribute «scale of influence — sphere of influence»

Источник: составлено автором по материалам [8; 10; 18; 26].

альных каналов влияния на объект стратегирования. Для решения подобной задачи стратегу целесообразно декомпозировать выявленный тренд на максимально возможное интерпретируемое количество каналов влияния, в которых может быть оценен трансмиссионный механизм — данный подход позволит получить аппроксимацию влияния конкретно взятого тренда на объект стратегирования даже с учетом того, что отдельные взаимосвязи тренда могут носить нелинейный характер. В общем виде процесс анализа трендов с учетом декомпозиции на каналы влияния представлен на рис. 4.

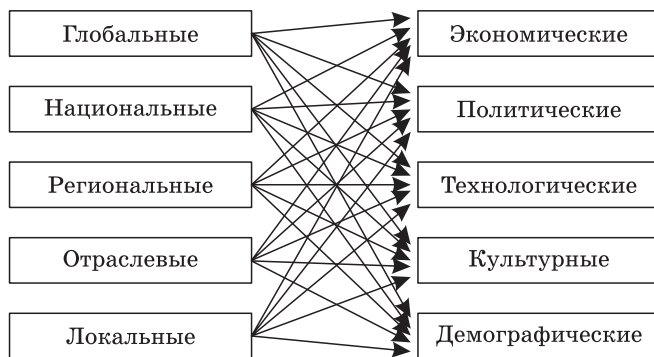
Фаза тренда

Жизненный цикл тренда очень похож на жизненный цикл товара: тренды проходят стадию зарождения, расширения влияния вплоть до пика, после чего начинается спад с последующей сменой тренда. При этом по продолжительности тренды также могут различаться — в этом прослеживается сходство с экономическими циклами, которые могут быть длительными (подобно циклам Н. Д. Кондратьева [15] достигать десятков лет) и менее продолжительными (подобно циклам С. Кузнецова [25], Дж. Китчина [24] и К. Жюгляра). В этой связи стратегу важно учитывать продолжительность тренда и его фазу в момент анализа ввиду детерминирующего фактора времени, так как затухающие тренды в меньшей степени определяют будущее состояние среды и могут уже не создавать «окно возможностей». Важность анализа фазы трендов отмечена в работе Н. И. Сасаева [21].

Совместный характер влияния трендов

Тренды могут быть зависимыми и независимыми друг от друга. Независимые тренды могут анализироваться как по отдельности, так и совместно — ввиду отсутствия взаимовлияния эффекты не будут суммироваться или нивелировать друг друга. Принципиально иная ситуация складывается при анализе зависимых трендов, так как они могут давать совместный эффект (синергия). Примером может служить тренд цифровизации, который носит глобальный характер (тенденция к большему использованию цифровых технологий повсеместна) и адаптируется на национальном и региональном уровнях (в Российской Федерации создано отдельное мини-



Рис. 3. Классификация трендов с учетом этапа анализа на релевантность
 Fig. 3. Classification of trends with relevance analysis stage

Источник: составлено автором по материалам [8; 10; 18; 26].

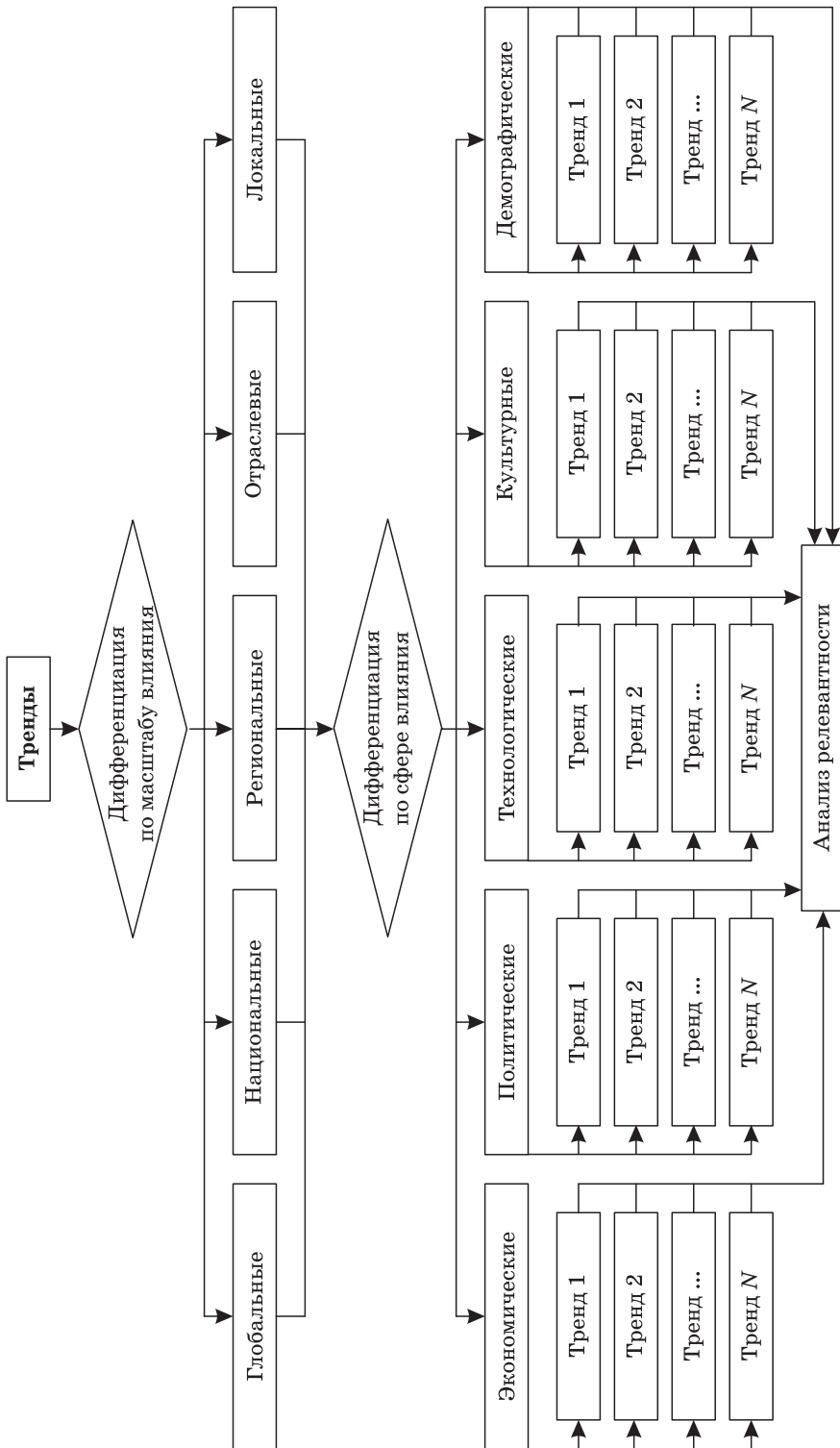

Рис. 4. Схема анализа каналов влияния и трансмиссионных механизмов при анализе трендов

Fig. 4. Scheme for analyzing channels of influence and transmission mechanisms in trend analysis

Источник: составлено автором по материалам [8; 10; 26].

стерство, утверждены стратегии цифровой трансформации¹). Но тренды могут и противоречить друг другу — подобный антагонизм возможен как в культурно-ценностном плане, так и в экономическом (тренд на глобализацию и снижение международных барьеров в вопросах формирования и развития глобального рыночного пространства противоречит тренду на введение односторонних санкций в отношении отдельных государств и попыток дезинтеграции из мировой системы хозяйствования). Данные случаи должны рассматриваться и анализироваться отдельно с учетом национальных интересов.

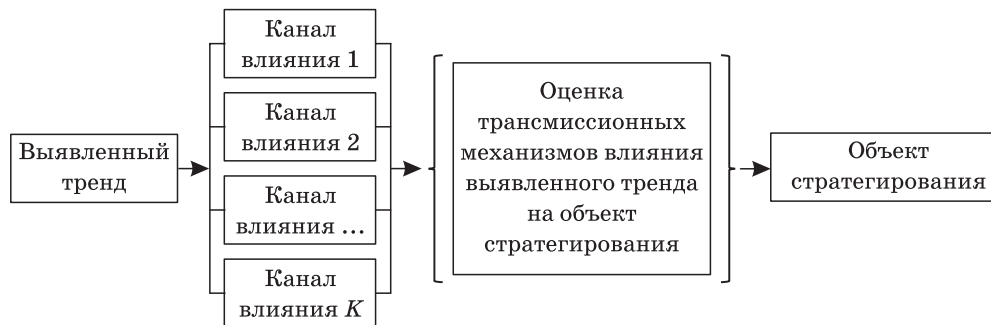
Математическая оценка влияния трендов посредством декомпозиции

Проведение анализа влияния трендов осуществляется в рамках OTSW-анализа, который содержательно близок широко известному SWOT-анализу, однако OTSW-анализ логически обосновывает необходимость первостепенного сканирования внешней среды, создающего возможности и угрозы, что позволяет анализировать сильные и слабые стороны не в отрыве от контекста объекта стратегирования, а в связке с внешней средой. Подобное смещение акцентов во многом позволяет дать ответ на критику, которой подвергается SWOT-анализ как в русскоязычной [17], так и в зарубежной литературе [27]. OTSW-анализ не дает готовых ответов, что зачастую требуется в рамках различных управленческих практик, за что его прообраз SWOT во многом и критикуется — OTSW-анализ отражает аналитическую оценку влияния изменений внешней среды, формирующих фундамент и пространство реализации стратегических приоритетов объекта стратегирования, то есть представляет собой этап, а не итог.

В содержательном плане в ходе OTSW-анализа стратеги дают концептуально-смысловую оценку тренду, интерпретируя его в терминах методологии стратегирования как возможность или как угрозу. Для обоснования отнесения того или иного тренда к квадрантам возможностей или угроз может быть использована следующая математически формализованная процедура (оценка влияния всегда

¹ [Электронный ресурс]. URL: <https://digital.gov.ru/ru/activity/directions/1064/> (дата обращения: 27.10.2023).

будет экспертной, так как она определяется синтезом знаний стратега и интуиции) оценки декомпозированного тренда на основе оценки каналов влияния:

$$y = \operatorname{sgn} \left(\sum_{i=1}^n a_i x_i \right), \quad (1)$$

где a_i принимает значение 1 (если трансмиссионный механизм положительный, то есть благоприятствует развитию объекта стратегирования и является возможностью) или -1 (в противном случае, то есть если тренд представляет собой угрозу), а x_i представляет собой экспертную оценку степени влияния i -го механизма на объект стратегирования (мощь канала влияния). Экспертная оценка может отражать мнение одного стратега о характере влияния, но в случае коллективной проработки может представлять собой среднюю величину оценок разработчиков стратегии. В случае коллективной проработки трендов группой стратегов промежуточным этапом может служить расчет коэффициента конкордации Кендалла¹ для оценки степени согласованности мнений стратегов по формуле:

$$\widehat{W}(m) = \frac{12}{m^2(n^3 - n)} \sum_{i=1}^n \left(\sum_{j=1}^m x_i^{(k_j)} - \frac{m(n+1)}{2} \right)^2, \quad (2)$$

в котором m — число стратегов в группе разработчиков стратегии, n — число каналов влияния в декомпозированном тренде, $x_i^{(k_j)}$ — ранг i -го канала (на базе мощи канала влияния), оцененный j -м стратегом. В случае если оценки мощи каналов влияния будут совпадать или будут близкими, то коэффициент будет близким к единице, а значит, мнение группы будет согласованным. В противном случае требуется проведение обсуждений, по итогам которого должна появиться согласованная оценка силы влияния каналов. При этом балльная градация степени влияния может варьироваться для разных объектов стратегирования и определяться в процессе анализа, однако система должна быть единой для всех каналов анализируемого тренда и для всех стратегов в группе разработчиков.

По результатам расчетов по формуле 1 можно получить обоснованную оценку, на базе которой тренд отнесен к возможностям или угрозам.

Формат представления результатов анализа трендов

В информационных целях декомпозиция на трансмиссионные механизмы может представляться схематически, как представлено на примере для тренда «Продолжение и усиление санкционного давления западных стран в отношении Российской Федерации» (рис. 5).

Данный формат нагляден с точки зрения декомпозиции на каналы влияния, но не содержит выкладок анализа и ничего не говорит об отнесении всего тренда к возможностям или угрозам. Общий алгоритм анализа выглядит следующим образом.

1. Выявление тренда.
2. Декомпозиция тренда.

¹ Методы эконометрики: учебник / С.А. Айвазян. М. : Магистр; ИНФРА-М, 2010. С. 107.



Рис. 5. Схема декомпозиции тренда на каналы влияния
 Fig. 5. Scheme of trend decomposition into channels of influence

Источник: составлено автором.

3. Описание трансмиссионного механизма влияния по каналам тренда на объект стратегирования.
4. Оценка характера влияния (параметр a формулы 1).
5. Оценка мощности канала влияния (параметр x формулы 1).
6. Заключение о совокупном влиянии тренда

С учетом представленного алгоритма в наибольшей степени для отражения результатов подходит табличное представление (табл. 1).

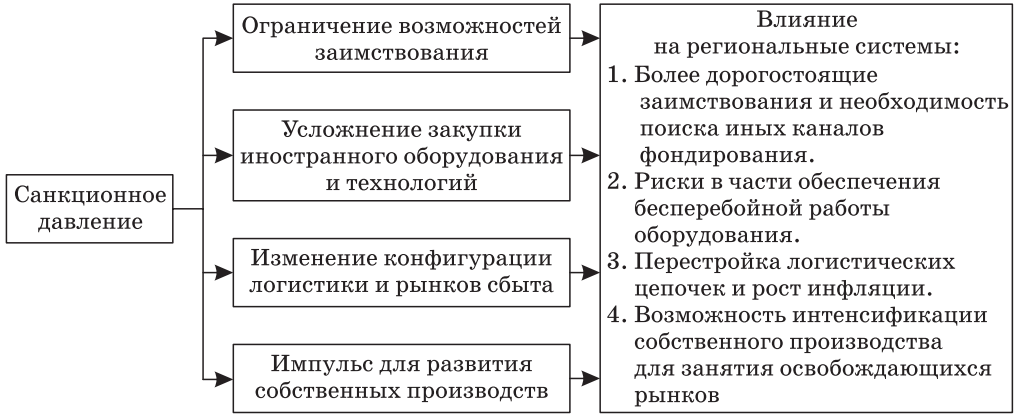
Таблица 1

Табличный формат анализа влияния тренда на объект стратегирования

Table 1. Tabular format for analyzing the influence of a trend on a strategized object

Характеристика	Канал № 1	Канал № 2	Канал № ...	Канал № N
Выявленный тренд				
Наименование
Описание влияния на объект стратегирования
Знак влияния (параметр a_i формулы 1)	a_1	a_2	...	a_n
Мощь канала влияния (параметр x_i формулы 1)	x_1	x_2	...	x_n
Оценка канала влияния	$a_1 x_1$	$a_2 x_2$		$a_n x_n$
Итог по тренду (количественный)	$y = \text{sgn}(a_1 x_1 + a_2 x_2 + \dots + a_n x_n)$			
Итог по тренду (качественный)	Текстовое описание результата анализа влияния тренда, обосновывающее отнесение к возможностям или угрозам			

Источник: разработано автором.

Апробация предлагаемого подхода для анализа глобальных трендов, релевантных ресурсоориентированному региону

Рассмотрим использование предлагаемого подхода к анализу трендов с точки зрения ресурсоориентированного региона как объекта стратегирования на примере двух глобальных трендов.

1. Глобальный тренд «Продолжение и усиление санкционного давления западных стран в отношении Российской Федерации» может быть разделен на следующие каналы:

- ограничение возможностей иностранных заимствований и снижение иностранных инвестиций (по данным Конференции ООН по торговле и развитию (UNCTAD) объем иностранных инвестиций в Российскую Федерацию сократился с 39 млрд долл. США в 2021 г. до –19 млрд долл. США в 2022 г.¹);
- уменьшение возможностей закупки иностранного оборудования и технологий (данная угроза минимизируется за счет интенсификации параллельного импорта. По данным Федеральной таможенной службы сокращение импорта Российской Федерации в 2022 г. по отношению к 2021 г. составило 12%², что в условиях широкомасштабного санкционного давления можно расценивать как минимизацию потерь, так как импорт отдельных товарных групп сократился сильнее, причем по отдельным товарным группам значительно: средства наземного транспорта на 41,5%, свинец на 56%, руды, шлак и зола на 26%, предметы одежды на 21%, никель и изделия из него на 17%, черные металлы на 15%, реакторы ядерные, котлы, оборудование и механические устройства на 13%. Актуальный перечень товаров, разрешенных к параллельному импорту, утвержден приказом Министерства промышленности и торговли Российской Федерации от 21.07.2023 № 2701³);
- изменение конфигурации логистики и рынков сбыта;
- импульс для развития собственных производств, способных стать заменой для ушедших с российского рынка товаров и услуг.

2. Тренд «Повышение цен на нефть ввиду турбулентности мирового рынка на фоне политической напряженности» может быть декомпозирован следующим образом:

- увеличение доходов компаний отрасли ТЭК, открывающее возможности для инвестиций в инфраструктуру или проведения НИОКР, а также импульс для смежных отраслей;
- увеличение резервов Российской Федерации на фоне повышения цен на нефть и увеличение резервов согласно действующей конфигурации бюджетного правила (определено Федеральным законом от 21.11.2022 № 448-ФЗ⁴);
- укрепление курса рубля за счет дедолларизации расчетов за энергоресурсы с переходом на использование национальных валют;
- увеличение социальной напряженности на фоне обострения международной обстановки.

Проанализируем указанные тренды по предлагаемой системе оценки (табл. 2, 3).

¹ [Электронный ресурс]. URL: <https://unctad.org/data-visualization/global-foreign-direct-investment-flows-over-last-30-years> (дата обращения 27.10.2023).

² [Электронный ресурс]. URL: <https://customs.gov.ru/statistic/vneshn-torg/vneshn-torg-countries> (дата обращения 27.10.2023).

³ [Электронный ресурс]. URL: <http://publication.pravo.gov.ru/search?pageSize=30&index=1&SignatoryAuthorityId=852b803d-4d5b-4ed1-aaca-03284c0bc35e&&PublishDateSearchType=0&NumberSearchType=0&Number=2701&DocumentDateSearchType=0&JdRegSearchType=0&SortedBy=6&SortDestination=1> (дата обращения: 27.10.2023).

⁴ [Электронный ресурс]. URL: <http://publication.pravo.gov.ru/Document/View/0001202211210026?rangeSize=1&index=1> (дата обращения: 27.10.2023).

Декомпозиция глобального тренда «Продолжение и усиление санкционного дав
 Table 2. Decomposition of the global trend «Continuation and strengthening of sanctions

Канал № 1	Канал № 2
Наимен	
Ограничение возможностей заимствования и снижение иностранных инвестиций	Уменьшение возможностей закупки иностранного оборудования и технологий
Описание влияния на	
Более дорогие заимствования увеличивают ставку дисконтирования денежных потоков инвестиционных проектов, ограничивают спрос, вынуждают тратить ресурсы на поиск новых инструментов фондирования или откладывать реализацию проектов	Обуславливают необходимость поиска решений по ремонту и обслуживанию имеющегося оборудования, проведения испытаний потенциальных аналогов (в отсутствие обеспеченного технологического суверенитета). Существенные риски сбоя в работе критической инфраструктуры
Знак влияния (пара	
-1	-1
Мощь канала влияния	
3	3
Оценка канала	
-3	-3
Итог по тренду	
$y = \text{sgn}(-3 - 3 - 2 + 3) = -1$	
Итог по тренду	
Тренд создает определенные возможности, однако в значительно большей степени системы стратегических приоритетов, целей и задач.	

Источник: составлено автором.

Выводы

Анализ трендов — принципиально важный этап, от которого зависит формирование прогнозов о будущем состоянии среды. Некорректная трактовка трендов или отсутствие возможности их раннего распознавания приводит к невозможности разработать эффективную стратегию и в полной мере реализовать имеющиеся у объекта стратегирования конкурентные преимущества.

Учитывая сложность и многогранность внешней среды, необходимо дифференцировать тренды по их релевантности, масштабу и сфере влияния, после чего в силу их многоаспектности проводить декомпозицию выявленных трендов на каналы влияния. Предложенный алгоритм оценки влияния может быть использован для анализа трендов любого уровня и сферы влияния для любого объекта, в том числе вне сферы регионального стратегирования, однако для корректного отражения влияния тренда необходим синтез глубоких предметных знаний и развитая интуиция.

Анализ двух глобальных трендов, представленных в статье, по предлагаемой процедуре наглядно подтверждает, что любая динамика внешней среды создает

ления западных стран в отношении Российской Федерации» на каналы влияния
pressure from Western countries against the Russian Federation» on channels of influence

Канал № 3	Канал № 4
ование	
Изменение конфигурации логистики и рынков сбыта	Импульс для развития собственных производств
объект стратегирования	
Перестройка логистических цепочек требует развития инфраструктуры (что дороже в условиях ограничения источников заимствования), что может приводить к росту цен. Новые рынки подразумевают иной характер конкуренции, для входа может потребоваться пересмотр цен в сторону понижения	Ввиду ухода иностранных поставщиков товаров и услуг освобождаются рыночные ниши (особенно в части позиций, не подпадающих под параллельный импорт), что создает импульс для собственного производства
метр a_i формулы 1)	
-1	1
(параметр x_i формулы 1)	
2	3
ла влияния	
-3	3
(количественный)	
(качественный)	
представляет комплекс угроз, которые необходимо учитывать при разработке	

для объекта стратегирования как возможности, так и угрозы: в частности санкционное давление помимо ограничения возможности иностранных заимствований и изменения конфигурации логистики способно интенсифицировать внутреннее производство или обеспечить доступ на рынки новых товаров из стран, не поддерживающих санкционное давление, а волатильность цен на мировом рынке энергоресурсов способна стать дополнительным фактором увеличения доходов компаний ТЭК и резервов при том, что рост цен на энергоресурсы способен привести к росту цен на внутреннем рынке и соответствующим образом повлиять на совокупный спрос.

Литература

1. Аганбегян А. Г. О преодолении стагнации, рецессии и достижении пятипроцентного роста // Экономическое возрождение России. 2019. № 2 (60). С. 17–23.
2. Аганбегян А. Г. Социально-экономическое развитие России // Вестник Башкирского университета. 2015. Т. 20. № 2. С. 490–494.

Декомпозиция глобального тренда «Повышение цены на нефть ввиду турбулентно-»
 Table 3. Decomposition of the global trend «Increase in oil prices due to global market

Канал № 1	Канал № 2
Наимен	
Увеличение доходов компаний отрасли ТЭК	Увеличение резервов РФ
Описание влияния на	
Более высокие доходы могут быть трансформированы в инвестиции в инфраструктуру или проведение НИОКР (потенциал инноваций). Стимулирование смежных отраслей в регионе и на межрегиональном уровне	Повышение резервов способствует увеличению надежности в исполнении расходной части федерального бюджета. Для регионов данный факт обеспечивает дополнительную страховку на случай негативного изменения внешней конъюнктуры, так как возможно получение поддержки из резервов
Знак влияния (пара	
1	1
Мощь канала влияния	
3	3
Оценка кан	
3	3
Итог по тренду	
$y = \text{sgn}(3 + 3 + 2 - 3) = 1$	
Итог по тренду	
Тренд несет в себе определенные угрозы, однако потенциальные возможности значеских приоритетов, целей и задач.	

Источник: составлено автором.

3. Алимуратов М. К. Элементы и этапы разработки региональных финансовых стратегий // Стратегирование: теория и практика. 2022. Т. 2. № 2. С. 199–211. DOI: 10.21603/2782-2435-2022-2-2-199-211
4. Бодрунов С. Д. Мировые тренды экономического развития: роль и место России // Научные труды Вольного экономического общества России. 2023. Т. 241. № 3. С. 52–60.
5. Власюк Л. И., Чхотуа И. З., Хворостяная А. С. Стратегические возможности библиотек в эпоху цифровизации и экономики впечатлений // Стратегирование: теория и практика. 2022. Т. 2. № 1. С. 31–48. DOI: 10.21603/2782-2435-2022-2-1-31-48
6. Герелишин Р. И. Стратегирование экономического развития в ресурсных странах и регионах: теоретическое осмысление // Экономическое возрождение России. 2023. № 3 (77). С. 104–118. DOI: 10.37930/1990-9780-2023-3-77-104-118
7. Журавлев Д. М., Чаадаев В. К. Стратегические инструменты роста промышленного сектора экономики в условиях шестого большого цикла Кондратьева. Экономика промышленности // Russian Journal of Industrial Economics. 2023. Т. 16. № 3. С. 253–262. <https://doi.org/10.17073/2072-1633-2023-3-253-262>

сти мирового рынка на фоне политической напряженности» на каналы влияния
turbulence amid political tensions» on channels of influence

Канал № 3	Канал № 4
ование	
Укрепление курса рубля с учетом деолларизации расчетов за энергоресурсы	Увеличение социальной напряженности на фоне обострения международной обстановки
объект стратегирования	
Укрепление рубля способствует более дешевому импорту как на национальном уровне, так и в регионе, что принципиально важно не только для сегмента потребительских товаров, но и для потенциальных покупок оборудования и технологий происхождением из дружественных стран	Напряженность, обуславливающая турбулентность на мировых рынках, также влияет и на людей, что вынуждает рассматривать вопросы релокации. Для региональной экономики (как и национальной) — это потеря кадров (что критически важно в сегменте высококвалифицированных кадров, формирующих инновационный потенциал) и негативные демографические последствия
метр a_i формулы 1)	
1	-1
(параметр x_i формулы 1)	
2	3
ала влияния	
2	-3
(количественный)	
(качественный)	
чительно больше, что необходимо учитывать при разработке системы страте-	

8. Квинт В. Л., Сасаев Н. И., Хворостяная А. С. Стратегирование российской индустрии бутилированной воды: тренды, приоритеты и принципы // Экономическое возрождение России. 2021. № 2 (68). С. 20–33.
9. Квинт В. Л. Концепция стратегирования. Кемерово : Кемеровский государственный университет, 2020. 170 с.
10. Квинт В. Л. Разработка стратегии: мониторинг и прогнозирование внутренней и внешней среды // Управленческое консультирование. 2015. № 7. С. 6–11.
11. Квинт В. Л. Стратегическое управление и экономика на глобальном формирующемся рынке. М. : Бизнес Атлас; 2012. 626 с.
12. Квинт В. Л. Стратегическое экономическое воздействие глобального негативного тренда терроризма и экстремизма // Управленческое консультирование. 2016. № 6. С. 14–25.
13. Квинт В. Л. Теоретические основы и методология стратегирования Кузбасса как важнейшего индустриального региона России // Экономика промышленности. 2020. Т. 13, № 3. С. 290–299. DOI: 10.17073/2072-1633-2020-3-290-299.

14. *Козырев А. А.* Концептуальная схема исследований теории и методологии стратегии // Экономическое возрождение России. 2022. № 2 (72). С. 110–122.
15. *Кондратьев Н. Д.* Большие циклы экономической конъюнктуры // Большие циклы конъюнктуры и теория предвидения. Избранные труды. М. : Экономика. 2002. С. 341–400.
16. *Макаров В. Л., Бахтизин А. Р.* Долгосрочное демографическое прогнозирование в новых реалиях // Научные труды Вольного экономического общества России. 2022. Т. 235. № 3. С. 85–94.
17. *Маленков Ю. А.* Развитие российских методов стратегического анализа и целесообразность замены SWOT-модели // Экономическое возрождение России. 2023. № 1 (75). С. 24–34.
18. *Новикова И. В.* Стратегирование развития трудовых ресурсов: основные элементы и этапы // Стратегирование: теория и практика. 2021. Т. 1. № 1. С. 57–65. <https://doi.org/10.21603/2782-2435-2021-1-1-57-65>
19. *Окрепилов В. В., Бабкин А. В., Злобина Н. В., Кузьмина С. Н., Салимова Т. А.* Обеспечение устойчивого развития экономических агентов методами менеджмента качества в эпоху цифровизации // Экономическая наука современной России. 2021. № 2. С. 81–100. DOI: 10.33293/1609-1442-2021-2(93)-81-100
20. *Растворцева С. Н., Манаева И. В.* Методический инструментарий формирования стратегических направлений регионально-отраслевого развития города // Экономика промышленности. 2020. Т. 13, № 4. С. 423–433. DOI: 10.17073/2072-1633-2020-4-423-433
21. *Сасаев Н. И.* Теоретико-методологические основы стратегического анализа трендов в отраслевом стратегировании // Модели, системы, сети в экономике, технике, природе и обществе. 2021. № 4. С. 5–15. DOI: 10.21685/2227-8486-2021-4-1
22. *Чхотуа И. З., Власюк Л. И.* Стратегический анализ конкурентных преимуществ региона в контексте развития промышленного туризма // Стратегирование: теория и практика. 2021. Т. 1. № 2. С. 190–205. <https://doi.org/10.21603/2782-2435-2021-1-2-190-205>
23. *Шамахов В. А., Межевич Н. М.* Тенденции развития в глобальной экономике как предпосылка для изменений на рынке труда // Управленческое консультирование. 2019. № 5. С. 9–17. DOI: 10.22394/1726-1139-2019-5-9-17
24. *Kitchin J.* Cycles and trends in economic factors // The Review of economic statistics. 1923. С. 10–16.
25. *Kuznets S. S.* Secular movements in production and prices: their nature and their bearing upon cyclical fluctuations // Boston : Houghton Mifflin, 1930.
26. *Kvint V. L.* Strategy for the global market: Theory and practical applications. N.Y.; London : Routledge Taylor and Francis Group; 2016. 519 p.
27. *Meyer C., Cohen D., Nair S.* Swatting at SWOT // Academy of Management Proceedings. Briarcliff Manor, NY 10510 : Academy of Management, 2016. Vol. 2016. N 1. P. 17447.

Об авторе:

Герелишин Роман Игоревич, аспирант кафедры экономической и финансовой стратегии Московской школы экономики Московского государственного университета имени М. В. Ломоносова (Москва, Российская Федерация); mrgerelishin@mail.ru

References

1. Aganbegyan A. G. On overcoming stagnation, recession and achieving five percent growth // Economic revival of Russia [Ekonomicheskoe vrozozhdenie Rossii]. 2019. N 2 (60). P. 17–23. (In Russ.)
2. Aganbegyan A. G. Socio-economic development of Russia // Bulletin of the Bashkir University [Vestnik Bashkirskogo universiteta]. 2015. Vol. 20. N 2. P. 490–494. (In Russ.)
3. Alimuradov M. K. Elements and stages of regional financial strategies development // Strategizing: theory and practice [Strategirovanie: teoriya i praktika]. 2022. Vol. 2, N 2. P. 199–211. (In Russ.) DOI: 10.21603/2782-2435-2022-2-2-199-211
4. Bodrunov S. D. World trends in economic development: the role and place of Russia // Scientific works of the Free Economic Society of Russia [Nauchnye trudy Vol'nogo ekonomicheskogo obshchestva Rossii]. 2023. Vol. 241. N 3. P. 52–60. (In Russ.)
5. Vlasjuk L. I., Chkhotua I. Z., Khvorostyanaya A. S. Strategic Opportunities of Libraries in the Era of Digitalization and Experience Economy // Strategizing: Theory and Practice [Strategirovanie:

- teoriya i praktika]. 2022. Vol. 2, N 1. P. 31–48. (In Russ.) DOI: 10.21603/2782-2435-2022-2-1-31-48
6. Gerelishin R.I. Strategizing economic development in resource-rich countries and regions: theoretical understanding // Economic revival of Russia [Ekonomicheskoe vozrozhdenie Rossii]. 2023. N 3 (77). P. 104–118. (In Russ.) DOI: 10.37930/1990-9780-2023-3-77-104-118.
 7. Zhuravlev D.M., Chaadaev V.K. Strategic instruments for the growth of the industrial sector of the economy in the conditions of the sixth big Kondratiev cycle // Russian Journal of Industrial Economics. 2023. Vol. 16, N 3. P. 253–262. (In Russ.) DOI: 10.17073/2072-1633-2023-3-253-262
 8. Kvint V.L., Sasaev N.I., Khvorostyanaya A.S. Strategizing the Russian bottled water industry: trends, priorities and principles // Economic revival of Russia [Ekonomicheskoe vozrozhdenie Rossii]. 2021. N 2 (68). P. 20–33. (In Russ.)
 9. Kvint V.L. The Concept of Strategizing. Kemerovo : Kemerovo State University, 2020. 170 p. (In Russ.)
 10. Kvint V.L. Development of Strategy: Scanning and Forecasting of External and Internal Environments // Administrative Consulting [Upravlencheskoe konsul'tirovanie]. 2015. N 7. P. 6–11. (In Russ.)
 11. Kvint V.L. Strategic management and economics in a global emerging market. Moscow : Business Atlas, 2012. 626 p. (In Russ.)
 12. Kvint V.L. Strategic Economic Influence of a Global Negative Trend of Terrorism and Extremism // Administrative Consulting [Upravlencheskoe konsul'tirovanie]. 2016. N 6. P. 14–25. (In Russ.)
 13. Kvint V.L. Theoretical basis and methodology of strategizing of the private and public sectors of the Kuzbass region as a medial subsystem of the national economy // Russian Journal of Industrial Economics [Ekonomika promyshlennosti]. 2020. Vol. 13, N 3. P. 290–299. (In Russ.) DOI: 10.17073/2072-1633-2020-3-290-299
 14. Kozyrev A.A. Conceptual scheme for research into the theory and methodology of strategy // Economic Revival of Russia [Ekonomicheskoe vozrozhdenie Rossii]. 2022. N 2 (72). P. 110–122. (In Russ.)
 15. Kondratyev N.D. Large cycles of economic conditions // Large cycles of economic conditions and the theory of foresight. Selected works. Moscow : Economics. 2002. P. 341–400. (In Russ.)
 16. Makarov V.L., Bakhtizin A.R. Long-term demographic forecasting in new realities // Scientific works of the Free Economic Society of Russia [Nauchnye trudy Vol'nogo ekonomicheskogo obshchestva Rossii]. 2022. Vol. 235. N 3. P. 85–94. (In Russ.)
 17. Malenkov Yu.A. Development of Russian methods of strategic analysis and the feasibility of replacing the SWOT model // Economic Revival of Russia [Ekonomicheskoe vozrozhdenie Rossii]. 2023. N 1 (75). P. 24–34. (In Russ.)
 18. Novikova I.V. Strategizing of the Human Resources Development: Main Elements and Stages // Strategizing: Theory and Practice [Strategirovanie: teoriya i praktika]. 2021. Vol. 1, N 1. P. 57–65. (In Russ.) DOI: 10.21603/2782-2435-2021-1-1-57-65
 19. Okrepilov V.V., Babkin A.V., Zlobina N.V., Kuzmina S.N., Salimova T.A. Ensuring Sustainable Development of Economic Agents by Methods of Quality Management in the Era of Digitalization // Economics of Contemporary Russia [Ekonomicheskaya nauka sovremennoi Rossii]. 2021. N 2. P. 81–100. (In Russ.) DOI: 10.33293/1609-1442-2021-2(93)-81-100
 20. Rastvortseva S.N., Manaeva I.V. Methodical tools of establishing strategic trends of regional and industrial development of the city // Russian Journal of Industrial Economics [Ekonomika promyshlennosti]. 2020. Vol. 13, N 4. P. 423–433. (In Russ.) DOI: 10.17073/2072-1633-2020-4-423-433
 21. Sasaev N.I. Theoretical and methodological foundations of strategic trend analysis in industrial strategizing // Models, systems, networks in economics, technology, nature and society [Modeli, sistemy, seti v ekonomike, tekhnike, prirode i obshchestve]. 2021. N 4. P. 5–15. (In Russ.) DOI: 10.21685/2227-8486-2021-4-1
 22. Chkhotua I.Z., Vlasjuk L.I. Strategic Analysis of the Region's Competitive Advantages in the Context of Industrial Tourism Development // Strategizing: Theory and Practice [Strategirovanie: teoriya i praktika]. 2021. Vol. 1. N 2. P. 190–205. (In Russ.) DOI: 10.21603/2782-2435-2021-1-2-190-205
 23. Shamakhov V.A., Mezhevich N.M. Development trends in global economy as a prerequisite for changes in labor market // Administrative Consulting [Upravlencheskoe konsul'tirovanie]. 2019. N 5. P. 9–17. (In Russ.) DOI: 10.22394/1726-1139-2019-5-9-17
 24. Kitchin J. Cycles and trends in economic factors // The Review of economic statistics. 1923. P. 10–16.

25. Kuznets S.S. Secular movements in production and prices: their nature and their bearing upon cyclical fluctuations // Boston : Houghton Mifflin, 1930.
26. Kvint V.L. Strategy for the global market: Theory and practical applications. N.Y.; London : Routledge Taylor and Francis Group; 2016. 519 p.
27. Meyer C., Cohen D., Nair S. Swatting at SWOT // Academy of Management Proceedings. Briarcliff Manor, NY 10510 : Academy of Management, 2016. Vol. 2016. N 1. P. 17447.

About the author:

Roman I. Gerelishin, Postgraduate Student, Economic and Financial Strategy Department at Lomonosov Moscow State University, Moscow School of Economics (Moscow, Russian Federation); mrgelishin@mail.ru

Нормативно-правовые основы международной деятельности субгосударственных парламентов: кейс парламента Санкт-Петербурга*

Савельчев Л. А.

Санкт-Петербургский государственный университет, Санкт-Петербург, Российская Федерация; st122350@student.spbu.ru

РЕФЕРАТ

Цель статьи состоит в выявлении нормативно-правовых основ международной деятельности субгосударственных регионов с акцентом на законодательных органах власти на примере Законодательного Собрания Санкт-Петербурга.

Методы: исследование построено на методе кейс-стади. В качестве кейса выступает российский город федерального значения Санкт-Петербург и его высший орган законодательной власти Законодательное Собрание Санкт-Петербурга. Также в работе были использованы сравнительный и политико-правовой подходы.

Результаты: определены общие нормативно-правовые основы международной деятельности субъектов РФ; обозначены общие нормативно-правовые основы международной деятельности законодательных органов власти субъектов РФ; проанализированы международные полномочия представительного органа власти субъекта РФ и их соотношение с исполнительной ветвью власти на примере Законодательного Собрания Санкт-Петербурга и системы исполнительных органов власти Санкт-Петербурга; обозначены проблемы правового регулирования международной деятельности российских регионов.

Выводы. Во-первых, с нормативной точки, субъекты РФ имеют ограниченный спектр свободы в сфере международных отношений, заключающийся в поддержании культурно-экономических связей, а сама международная активность регионов находится под контролем со стороны федеральных органов власти. Во-вторых, федеральное законодательство России содержит юридические неопределенности, касающиеся трактования понятий и определения конкретных механизмов и форм международной деятельности регионов. В-третьих, федеральное законодательство, не определяя четкие полномочия региональных парламентов, предоставляет субъектам РФ самостоятельно определять конкретные полномочия своих органов власти в рамках федерального и регионального законодательства. В-четвертых, полномочия международной деятельности Законодательного Собрания Санкт-Петербурга носят статусно-ценностный, нормативно-рекомендательный и консультативно-экспертный характер. В-пятых, в структуре полномочий органов государственной власти Санкт-Петербурга прослеживается перевес в полномочиях международной деятельности между законодательными и исполнительными органами власти в пользу последних.

Ключевые слова: международная деятельность региона, международная деятельность регионального парламента, региональный парламента, Законодательное Собрание Санкт-Петербурга, парадипломатия, парламента дипломатия

Для цитирования: Савельчев Л. А. Нормативно-правовые основы международной деятельности субгосударственных парламентов: кейс парламента Санкт-Петербурга // Управленческое консультирование. 2024. № 2. С. 215–229.

* Статья подготовлена в рамках исследовательского проекта «Политическая история петербургского парламентаризма», поддержанного Законодательным собранием Санкт-Петербурга.

The Legal and Normative Framework of International Activities of Subnational Parliaments: a Case of St. Petersburg Parliament

Leonid A. Savelchev

Saint Petersburg State University, Saint Petersburg, Russian Federation; leosavelchev@gmail.com

ABSTRACT

Purpose. The article engages in a comprehensive analysis of the legal and normative foundations of international activities of the Russian sub-state regions with an emphasis on regional parliaments.

Methods. In order to compile the study, the author draws upon a case-oriented research design and engages in two approaches namely comparative and political-legal. The case of the study is St. Petersburg, a Russian region, and its supreme legislative body namely the Legislative Assembly of Saint Petersburg.

Results. The author has defined the general normative-legal foundations of the international activity of the Russian regions, outlined the general normative-legal foundations of the international activity of the legislative authorities of the Russian regions and analysed the normative-legal foundations of the international activity of the representative authority of the Russian regions and their proportion with the executive branch of power in the case of the Legislative Assembly of St. Petersburg and the system of executive authorities of St. Petersburg. In addition, the author outlined the problems of legal regulation of international activities of Russian regions.

Conclusions. Firstly, in terms of legal basis, the regions of the Russian Federation have a limited range of freedom in the sphere of international relations, consisting in the maintenance of cultural and economic ties, and the international activity of the regions itself is under the control of the federal authorities. Secondly, the federal legislation of Russia contains legal uncertainties regarding the interpretation of concepts and the definition of specific mechanisms and forms of international activities of the regions. Thirdly, federal legislation, while not defining the clear competences of regional parliaments, provides the Russian regions to independently determine the specific powers of their authorities within the framework of federal and regional legislation. Fourthly, the competences of international activities of the Legislative Assembly of St. Petersburg are limited to the status-value, normative-recommendatory and advisory-expert nature. Fifthly, the structure of the powers of public authorities in St. Petersburg shows a prevalence in the powers of international activities between the legislative and executive authorities in favour of the second one.

Keywords: sub-state international activity, paradiplomacy, international activity of regional parliament, parliamentary diplomacy, Legislative Assembly of Saint Petersburg, St. Petersburg

For citing: Savelchev L. A. The Legal and Normative Framework of International Activities of Subnational Parliaments: a Case of Saint Petersburg Parliament // Administrative consulting. 2024. N 2. P. 215–229.

Введение

В 2008 г. в обращении к Федеральному Собранию Президент России Д. А. Медведев отметил, что одним из важнейших направлений гармоничного развития России является система оптимального разграничения полномочий между федеральным центром и регионами: «Как вы знаете, здесь была проведена большая, можно сказать, огромная работа. Но мы все равно ежегодно уточняем параметры этого разграничения» [2, с. 22]. И сегодня, спустя 15 лет после выступления Д. А. Медведева, вопросы разграничения полномочий центра и периферии все еще остаются и требуют дальнейшей консолидации усилий федеральных и региональных властей по нахождению оптимальной модели федерализма.

К одному из таких вопросов, занимающих одно из центральных мест в повестке регионов с 1990-х гг., относится международная деятельность.

Традиционно основополагающие вопросы международной деятельности отведены к компетенции государств. Этот тезис, в частности, олицетворяют основы Вестфальской системы международных отношений 1648 г., в которой основное «право

голоса» на международной арене принадлежит исключительно суверенным государственным образованиям [13, с. 56].

Однако, как подмечают Н. В. Еремина [5], М. Л. Лагутина [9] и М. М. Лебедева [10], процессы глобализации и регионализации несколько ослабили эту государственно-центричную логику, что стало следствием появления новых игроков на мировой арене, в том числе выхода внутригосударственных регионов за пределы суверенных государств [9, с. 63; 10, с. 8], и послабления национального законодательства, дающего определенные внешние права своим регионам [5, с. 42].

Как указывают А. С. Кагриманян [7] и М. И. Колыхалов [8], при рассмотрении международной деятельности субгосударственных (внутригосударственных) регионов особое внимание уделяется форме государственного устройства: как правило, анализируют федеративные государства, поскольку в таких системах предоставляется наибольшая свобода внутригосударственным образованиям (хотя и со своими нюансами, поскольку степень свободы в федерациях на практике негетогенна, а зависит от политико-исторических особенностей развития политической системы) [8, с. 277]. Упомянутая степень свободы определяется нормативно-правовыми основами разграничения полномочий между федеральным центром и периферией (регионами).

На сегодняшний день исследованиям международной деятельности внутригосударственных регионов (парадипломатии), в особенности их региональных парламентов (парламентской дипломатии), посвящено крайне мало внимания. Из существующих академических работ о международной деятельности субгосударственных органов законодательной власти можно выделить отечественные исследования Е. А. Анисимовой [1], Ю. В. Дроздовской [4], А. В. Зотовой [6], а также исследования таких зарубежных авторов, как М. D. Browne [12], R. M. Majidi [13] и S. Stavridis [17].

Большая часть из перечисленных исследователей акцентирует внимание либо на конкретных результатах деятельности региональных парламентов, либо на рассмотрении их практического инструментария без анализа нормативно-правой базы. Акцент на правовых основах делает только Е. А. Анисимова [1], но в общероссийском контексте и без анализа конкретных кейсов (регионов).

Как отметил А. Е. Коньков, советник Фонда поддержки публичной дипломатии им. А. М. Горчакова, международный потенциал парламентариев на уровне субгосударственных регионов является очень недооцененным, однако, по сути, именно регионы и местные сообщества способствуют налаживанию связей между государствами, формируя культурно-экономическое наполнение этих отношений¹.

Вышеизложенное послужило формулированием **цели** данного исследования, состоящей в анализе нормативно-правовой базы для выявления возможностей международной деятельности субъектов РФ с акцентом на их органах законодательной власти на примере Законодательного Собрания Санкт-Петербурга.

Для удобства работы с данным исследованием обозначим **ключевые задачи**, которые послужили основанием для разделения основной части исследования на подразделы:

- 1) определить общие нормативно-правовые основы международной деятельности субъектов РФ, определяемые в соответствии с Основным законом и федеральным законодательством;
- 2) обозначить общие нормативно-правовые основы международной деятельности органов законодательной власти субъектов РФ;

¹ Парламентская дипломатия в современном мире // Фонд поддержки публичной дипломатии им. А. М. Горчакова [Электронный ресурс]. URL: https://www.youtube.com/watch?v=H81_DKVoT08* (дата обращения: 10.11.2023). *РКН: сайт нарушает законодательство РФ.

3) проанализировать международные полномочия представительного органа власти субъекта РФ и их соотношение с исполнительной ветвью власти на примере Законодательного Собрания Санкт-Петербурга и системы исполнительных органов власти Санкт-Петербурга.

Методология. Исследование основано на методе кейс-стади, подразумевающим целостное и систематическое изучение одного или нескольких рассматриваемых случаев (кейсов) с учетом максимально возможного количества контекстуальных факторов. В качестве кейса выступает Санкт-Петербург и его высший орган представительной власти — Законодательное Собрание Санкт-Петербурга.

Также в работе использовано два теоретических подхода: сравнительный и политико-правовой.

Сравнительный подход позволил сопоставить полномочия региональных исполнительных и законодательных органов власти в сфере международной деятельности на примере Санкт-Петербурга.

Политико-правовой подход позволил исследовать правовую базу России по вопросам международной деятельности регионов.

Источниковой базой послужили нормативно-правовые акты федерального, регионального и локального уровней, относящиеся к полномочиям в сфере международных отношений. Помимо прочего, автор обращался к ряду электронных ресурсов: официальному сайту Министерства юстиции РФ для определения статуса международных соглашений российских регионов и Санкт-Петербурга в частности; к официальному сайту Законодательного Собрания Санкт-Петербурга; а также к таким электронным нормативно-правовым базам данных, как Государственная система правовой информации России, Консультант Плюс, ГАРАНТ и Консорциум Кодекс.

Результаты исследования и обсуждение

1. Нормативно-правовые основы международной деятельности субъектов РФ

Согласно ст. 71 гл. 3 Конституции РФ, посвященной федеративному устройству, внешняя политика, включая международные договоры и вопросы войны и мира, отнесены к исключительной прерогативе органов государственной власти России. Эти положения Основного закона особо ярко иллюстрируют государственно-центричную логику Вестфальской системы, упомянутую во введении. Однако, беря во внимание специфику государственного устройства России, ст. 72 Конституции РФ все-таки дает право субъектам РФ вести международные отношения, но сводит их к такому неопределенному понятию, как «координация» международных и внешнеэкономических связей и исполнение международных договоров России¹.

Предметные же полномочия регионов России в сфере международных отношений заложены в двух федеральных законах: Федеральном законе от 4 января 1999 г. № 4-ФЗ «О координации международных и внешнеэкономических связей субъектов РФ» и Федеральном законе от 15 июля 1995 г. № 101-ФЗ «О международных договорах Российской Федерации».

Согласно этим Законам, субъекты России имеют право²:

¹ «Конституция Российской Федерации» (принята всенародным голосованием 12.12.1993 с изменениями, одобренными в ходе общероссийского голосования 01.07.2020) // Консультант Плюс — портал нормативно-правовой информации [Электронный ресурс]. URL: https://www.consultant.ru/document/cons_doc_LAW_28399/ (дата обращения: 14.10.2023).

² Федеральный закон «О координации международных и внешнеэкономических связей субъектов Российской Федерации» от 04.01.1999 № 4-ФЗ (последняя редакция) // Консультант Плюс — портал нормативно-правовой информации [Электронный ресурс]. URL: https://www.consultant.ru/document/cons_doc_LAW_21476/ (дата обращения: 14.10.2023); Федеральный

- осуществлять переговоры и заключать соглашения о сотрудничестве с регионами, но под контролем федеральных органов власти (в частности, субъекты РФ обязаны в установленном порядке уведомлять федеральный центр о своих намерениях заключить какие-либо соглашения с иностранными административно-территориальными образованиями);
- осуществлять переговоры и заключать соглашения о сотрудничестве с федеральной властью иностранных государств (при согласии со стороны Правительства России);
- принимать участие в деятельности международных организаций, созданных с этой целью;
- открывать свои представительства за рубежом (при согласовании с МИД РФ), не обладая при этом статусом дипломатического.

При этом любые соглашения, подписанные между субъектом федерации с иностранными регионами, странами или международными институтами, в независимости от их содержания и названия, не наделяются статусом международных договоров, поскольку последнее отнесено исключительно к предмету ведения федерального центра¹.

Стоит отметить также и новый Федеральный закон от 21 декабря 2021 г. № 414-ФЗ «Об общих принципах организации публичной власти в субъектах Российской Федерации», который дополняет вышеупомянутые нормативные акты, наделяя регионы России такими полномочиями, как содержание представителей при федеральных торговых организациях за рубежом (с разрешения центральных органов власти); управление информационным содержанием внешнеторговых отношений; создание фондов внешней торговли на своей территории; осуществление приграничного сотрудничества; координация и правовое регулирование международной деятельности местного самоуправления, а также поддержка соотечественников за рубежом (там, где это не пересекается с полномочиями центра)².

С одной стороны, российские регионы наделены достаточно широким спектром полномочий в сфере международной деятельности, включая внешнеторговые связи. С другой стороны, юридическая сила данных полномочий и их распределение среди органов государственной власти субъектов не так неоднозначны.

Во-первых, практически все формы международных и внешнеторговых связей находятся в ведении исполнительной ветви власти субъекта федерации. Согласно ст. 5 ФЗ от 04.01.1999 № 4-ФЗ, для вступления соглашений о международных и внешнеторговых связях в силу, таковые должны быть зарегистрированы Министерством юстиции РФ в установленном законом порядке³. Визуальный анализ базы данных Министерства юстиции РФ показывает, что на октябрь 2023 г. субъектами

закон «О международных договорах Российской Федерации» от 15.07.1995 № 101-ФЗ (последняя редакция) // Консультант Плюс — портал нормативно-правовой информации [Электронный ресурс]. URL: https://www.consultant.ru/document/cons_doc_LAW_7258/ (дата обращения: 14.10.2023).

¹ Ст. 7 Федерального закона от 04.01.1999 № 4-ФЗ «О координации международных и внешнеэкономических связей субъектов РФ» (последняя редакция) // Консультант Плюс — портал нормативно-правовой информации [Электронный ресурс]. URL: https://www.consultant.ru/document/cons_doc_LAW_21476/ (дата обращения: 14.10.2023).

² Федеральный закон от 21.12.2021 № 414-ФЗ «Об общих принципах организации публичной власти в субъектах Российской Федерации» (последняя редакция) // Консультант Плюс — портал нормативно-правовой информации [Электронный ресурс]. URL: https://www.consultant.ru/document/cons_doc_LAW_404070/ (дата обращения: 14.10.2023).

³ Федеральный закон «О координации международных и внешнеэкономических связей субъектов Российской Федерации» от 04.01.1999 № 4-ФЗ (последняя редакция) // Консультант Плюс — портал нормативно-правовой информации [Электронный ресурс]. URL: https://www.consultant.ru/document/cons_doc_LAW_21476/ (дата обращения: 14.10.2023).

РФ подписано 873 международных соглашений¹. С одной стороны, данный факт свидетельствует о том, что регионы России активно пользуются своим правом на осуществление международной деятельности. С другой стороны, большая часть международных соглашений, зарегистрированных Министерством юстиции, подписана либо правительственной структурой региона, либо высшим должностным лицом субъекта РФ (главой региона). Из чего следует, что практически все соглашения о международном сотрудничестве, подписанные представительными органами государственной власти субъектов РФ, незарегистрированные Минюстом, имеют неопределенный правовой статус.

Во-вторых, как отмечает Е. А. Анисимова, многие соглашения носят декларативный характер, нежели являются практическим инструментарием развития международных связей, поскольку регионы федеративного государства не являются самостоятельными субъектами международного права и их соглашения не несут юридических последствий, в особенности, если учесть тот факт, что данные соглашения лишены статуса международных договоров [1, с. 36].

Как подчеркивает А. А. Сергунин [15], право российских регионов заключать международные договоры было очень острым вопросом в отношениях с федеральной властью на протяжении первых десятилетий после распада СССР. Курс на децентрализацию власти Б. Н. Ельцина в 1990-х годах, часто упоминаемый как «парад суверенитетов», привел к тому, что регионы начали бесконтрольно заключать международные соглашения, которые шли в разрез с федеральным законодательством, вызывая правовые коллизии [Там же, с. 5]. С приходом к власти В. В. Путина и Д. А. Медведева международные соглашения были унифицированы, а контроль за международной деятельностью регионов был возложен на МИД [Там же, с. 7] и его подразделения (например, Россотрудничество или Департамент по связям с субъектами Федерации, парламентом и общественными объединениями), а также другие правительственные органы (например, Минюст). В качестве примеров вмешательства федеральной власти в дела регионов А. А. Сергунин приводит наложение запретов на строительство индустриального парка между финской Иматрой и Светогорском и на создание особой экономической зоны между норвежской коммуной Сер-Варангер и Мурманской областью [Там же, с. 6].

Так или иначе А. А. Сергунин приходит к выводу, что, несмотря на вмешательство федерального центра и юридическую неопределенность международных квази-договоров, российские регионы все же рассматривают предоставленные законом полномочия скорее как общий ресурс и действенный инструмент реализации своего потенциала и повышения имиджа, нежели как яблоко раздора с федеральной властью [15, с. 8; 16, с. 16].

В-третьих, как отмечает Т. В. Вербицкая, федеральное законодательство содержит множество «белых пятен» или юридических коллизий, касающихся международной и внешнеэкономической деятельности субъектов РФ [3, с. 52]. Т. В. Вербицкая подразделяет их на три группы: терминологические, операциональные и функциональные. К терминологическим относятся неопределенность понятия «координация» и правовой статус субъектов РФ как акторов международной и внешнеэкономической деятельности. К операциональным относится отсутствие конкретных механизмов взаимодействия между федеральными и региональными органами власти (за исключением правил, регулирующих подписание международных соглашений). А к функциональным, в свою очередь, отсутствие в федеральном за-

¹ Нормативно-правовые акты в Российской Федерации // Министерство юстиции Российской Федерации [Электронный ресурс] URL: <https://pravo-search.minjust.ru/bigs/portal.html> (дата обращения: 20.10.2023).

конодательстве конкретных видов взаимодействия субъектов РФ с иностранными акторами [Там же, с. 52–53].

Понятие «координация» часто встречается в российской нормативно-правовой базе: как в контексте полномочий региональных органов власти, так и в контексте контроля со стороны центральной власти за международной деятельностью регионов, например, в п. 114 Концепции гуманитарной политики России за рубежом сказано, что Министерство иностранных дел осуществляет координацию международных связей российских регионов¹. По всей видимости, под «координацией» со стороны федеральных органов власти (МИДа или Минюста) подразумевается контроль и функция одобрения, нежели функция наблюдательно-консультационного характера. Такой вывод, в частности, можно сделать исходя из других вышепроанализированных нормативно-правовых актов, касающихся полномочий субъектов РФ, которые не могут без предварительного оповещения и согласия на то исполнительных органов власти открывать свои представительства за рубежом, подписывать соглашения, содержать своих представителей в торговых представительствах, вести переговоры и заключать соглашения с федеральной властью иностранных государств.

2. Нормативно-правовые основы международной деятельности органов законодательной власти субъектов РФ

Существующее федеральное законодательство весьма смутно определяет полномочия региональных парламентов в сфере международных отношений. В частности, ФЗ от 21. 12. 2021 № 414-ФЗ прямо не обозначает конкретные функции органов представительной власти российских регионов, а только дает отсылку к конституционным основам разграничения предметов ведения между федеральным центром и субъектами: например, п. 3 ст. 8 гласит, что региональный парламент вправе осуществлять нормотворчество по своему предмету ведения и тому, который поделен с федеральной властью. В свою очередь в п. 6 ст. 8 заключает, что региональный парламент также может осуществлять и иные полномочия, данные ему Основным законом, а также федеральными и региональными нормативно-правовыми актами².

Таким образом, федеральное законодательство дает право субъектам определять, какие полномочия парламент вправе решать в границах, предоставленных положениями Конституции РФ, федеральными конституционными законами и федеральными законами России, а также нормотворчеством регионов, созданным на основе федерального законодательства. Данный факт побуждает рассмотреть на практическом примере (кейсе), какими международными полномочиями наделены региональные парламенты на примере Законодательного Собрания Санкт-Петербурга.

3. Нормативно-правовые основы международной деятельности законодательного органа власти субъекта РФ на примере Законодательного Собрания Санкт-Петербурга

В Санкт-Петербурге действует ряд нормативно-правовых актов, определяющих полномочия органов государственной власти по вопросам международных отношений и внешнеэкономических связей, к основным из которых можно отнести:

- Устав Санкт-Петербурга;

¹ Концепция гуманитарной политики Российской Федерации за рубежом 2022 г. (Утверждена Указом Президента Российской Федерации № 611 от 5 сентября 2022 года) // Гарант.ру — информационно-правовой портал [Электронный ресурс]. URL: <https://www.garant.ru/products/ipo/prime/doc/405140851/?ysclid=lddf238xc7996640238> (дата обращения: 20.10.2023).

² Федеральный закон от 21.12.2021 № 414-ФЗ «Об общих принципах организации публичной власти в субъектах Российской Федерации» (последняя редакция) // Консультант Плюс — портал нормативно-правовой информации [Электронный ресурс]. URL: https://www.consultant.ru/document/cons_doc_LAW_404070/ (дата обращения: 14.10.2023).

- Закон Санкт-Петербурга от 8 июля 2008 г. № 418-70 «О международном сотрудничестве, международных и внешнеэкономических связях Санкт-Петербурга» (с изменениями на 17 октября 2022 г.).

Устав Санкт-Петербурга раскрывает общие положения полномочий Санкт-Петербурга в сфере международных отношений и внешнеэкономических связей и ссылается полностью на Конституцию РФ. В особенности ст. 11 Устава Санкт-Петербурга о совместных предметах ведения России и Санкт-Петербурга в сфере международной деятельности полностью идентична ст. 72, заложенной в Конституции РФ¹.

Международные и внешнеэкономические полномочия Законодательного Собрания Санкт-Петербурга в Уставе прямо не упоминаются. Устав трактуют полномочия Законодательного Собрания в соответствии с упомянутым ФЗ от 21.12.2021 № 414-ФЗ, как право законодательного регулирования по предмету ведения Санкт-Петербурга и предмету их совместного ведения с федеральным центром, а также право исполнять иные полномочия, данные Законодательному Собранию в соответствии с региональными нормативно-правовыми актами: т.е. Уставом и законами Санкт-Петербурга². Из этого следует, что Законодательное Собрание наделено правом законодательного регулирования по вопросам координации международной и внешнеэкономической деятельности, а также иными полномочиями, установленными законами Санкт-Петербурга.

Стоит отметить, что Устав отдельно упоминает полномочия Председателя Законодательного Собрания: в особенности Председатель наделен правом представлять региональный парламент при взаимодействии с иностранными акторами (городами, регионами, международными организациями и представителями гражданского общества) и подписывать соглашения о сотрудничестве от имени регионального парламента³.

Предметные полномочия Законодательного Собрания в ведении международных отношений определены Законом Санкт-Петербурга от 08.07.2008 г. № 418-70, наделяющим парламент Санкт-Петербурга следующими правами⁴:

- заниматься нормотворчеством в данной сфере, включая вопросы международного сотрудничества и торговых связей, а также участия Санкт-Петербурга в региональных международных программах;
- вести переговоры и заключать соглашения;
- принимать участие в парламентских встречах;
- давать рекомендации или отказывать в них исполнительным органам власти Санкт-Петербурга об институционализации сотрудничества с иностранными акторами;
- запрашивать информацию о международной деятельности у исполнительных органов власти Санкт-Петербурга;
- давать согласие или запрет исполнительным органам власти Санкт-Петербурга об открытии представительств за пределами России;
- давать согласие или запрет исполнительным органам власти Санкт-Петербурга об открытии представительств иностранных акторов на территории города.

¹ Устав Санкт-Петербурга (Принят Законодательным Собранием Санкт-Петербурга 14 января 1998 г.; с изменениями на 22 февраля 2023 г.) // Официальный интернет-портал правовой информации [Электронный ресурс]. URL: <http://www.pravo.gov.ru/proxy/ips/?docbody=&nd=131010259> (дата обращения: 14.10.2023).

² Там же.

³ Там же.

⁴ Закон Санкт-Петербурга от 08 июля 2008 г. № 418-70 «О международном сотрудничестве, международных и внешнеэкономических связях Санкт-Петербурга» (с изменениями на 17 октября 2022 г.) // Законодательное Собрание Санкт-Петербурга [Электронный ресурс]. URL: <https://www.assembly.spb.ru/ndoc/doc/0/8477187> (дата обращения: 14.10.2023).

Законодательное Собрание Санкт-Петербурга имеет в своей корпоративной системе и свои собственные нормативно-правовые акты, регулирующие международную деятельность, к основным из которых можно отнести:

- Постановление Законодательного Собрания Санкт-Петербурга от 14 апреля 1999 г. № 78 «О структуре Законодательного Собрания Санкт-Петербурга» (с изменениями на 25 февраля 2023 г.);
- Постановление Законодательного Собрания Санкт-Петербурга от 15 декабря 2021 г. № 606 «Об утверждении Положения об Аппарате Законодательного Собрания Санкт-Петербурга» (с изменениями на 15 февраля 2023 г.).

Согласно первому Постановлению, международная деятельность Законодательного Собрания Санкт-Петербурга распределена по отраслевым полномочиям его структурных элементов, в которую входят: 10 постоянных комиссий¹, 4 профильные комиссии (в составе постоянных)², 2 комитета³, 1 постоянная рабочая группа при комитете по законодательству (Экспертный совет) и Молодежный парламент (совещательно-консультативный орган на общественных началах). Также в этом документе указано, что каждая из 10 постоянных комиссий Законодательного Собрания занимается международной деятельностью исходя из своих отраслевых полномочий, тоже относится и к 2 комитетам. В частности, Бюджетно-финансовый комитет находится в тесном контакте со всеми структурами иностранных региональных парламентов по вопросам своего ведения, а Комитет по законодательству, в свою очередь, играет экспортно-консультационную роль в Законодательном Собрании, проводит юридическую экспертизу и мониторинг нормотворческой деятельности постоянных комиссий⁴.

Интересно, что в Постановлении о структуре Законодательного Собрания ни разу не упоминается Аппарат Законодательного Собрания, осуществляющий обеспечивающие функции по юридическим, информационным, материально техническим и иным вопросам. Из этого можно сделать вывод, что Аппарат не входит в структуру Законодательного Собрания: т. е. Аппарат, в отличие от основных структурных подразделений парламента, состоит не из депутатов, а из наемных сотрудников. Деятельность Аппарата регулирует Постановление Законодательного Собрания от 15.12.2021 № 606, согласно которому⁵:

- Аппарат имеет своего руководителя, отличного от Председателя Законодательного Собрания, но, тем не менее, подчиняющегося ему;

¹ Постоянные комиссии Законодательного Собрания Санкт-Петербурга: 1) по градостроительству, земельным и имущественным вопросам; 2) по городскому хозяйству и созданию комфортной городской среды; 3) по промышленности, экономике и предпринимательству; 4) по социальной политике и здравоохранению; 5) по экологии и природопользованию; 6) по образованию, культуре и науке; 7) по вопросам правопорядка и законности; 8) по организации публичной власти и административно-территориальному устройству; 9) по транспорту и развитию транспортной инфраструктуры; 10) по молодежной политике, делам общественных объединений и цифровизации.

² По делам ветеранов; по туристской индустрии; по инвестициям; по физической культуре и спорту.

³ Бюджетно-финансовый комитет и комитет по законодательству.

⁴ Постановление Законодательного Собрания Санкт-Петербурга от 14 апреля 1999 г. № 78 «О структуре Законодательного Собрания Санкт-Петербурга» (с изменениями на 25 февраля 2023 г.) // Законодательное Собрание Санкт-Петербурга [Электронный ресурс]. URL: <http://www.assembly.spb.ru/ndoc/doc/0/9110775> (дата обращения: 14.10.2023).

⁵ Постановление Собрания Санкт-Петербурга от 15 декабря 2021 г. № 606 «Об утверждении Положения об Аппарате Законодательного Собрания Санкт-Петербурга» (с изменениями на 15 февраля 2023 г.). // Электронный фонд правовых и нормативно-технических документов [Электронный ресурс]. URL: <https://docs.cntd.ru/document/727586596> (дата обращения: 14.10.2023).

- Аппарат также имеет свою структуру, включающую управления, отделы и сектора.

Одним из таких подразделений, отвечающих предмету данного исследования, является Управление внешних связей, включающее сектор межпарламентского сотрудничества, который занимается организацией международного сотрудничества по парламентской линии.

В структуре полномочий органов государственной власти Санкт-Петербурга так же, как в общероссийской практике регионов, прослеживается перевес в полномочиях международной деятельности между законодательными и исполнительными органами власти в пользу вторых. Хотя в основе Конституции РФ заложен принцип сдержек и противовесов, реализующийся в виде разделения государственной власти на три ветви и их взаимозависимости друг от друга, не допускающей узурпацию власти [9, с. 46], проблемным полем является набор полномочий, непосредственно определяющих концентрацию власти каждой конкретной ветви власти на практике. Например, как можно заметить из табл., между Законодательным Собранием Санкт-Петербурга и системой исполнительных органов Санкт-Петербурга существует дисбаланс в разграничении полномочий, касающихся международной деятельности.

Таблица

Распределение полномочий между законодательной и исполнительной ветвями власти Санкт-Петербурга по вопросам международных и внешнеэкономических связей¹

Table 1. The distribution of competences between the St. Petersburg legislative and executive branches of government on issues of international and foreign trade relations

Критерии на основе федерального законодательства	Законодательное Собрание Санкт-Петербурга	Система исполнительных органов власти Санкт-Петербурга (Губернатор, Администрация Губернатора, Правительство и подведомственные структуры)
1	2	3
Представление Санкт-Петербурга	+/- Представление исключительно органа законодательной власти, но не самого субъекта	+
Участие в переговорах	+	+
Заключение соглашений	+/- Не регистрируются	+ Регистрируются Мин-

¹ Составлено автором. Выбранные критерии соответствуют пунктам Федерального закона от 04.01.1999 № 4-ФЗ (ред. от 13.07.2015) «О координации международных и внешнеэкономических связей субъектов Российской Федерации» и Федеральный закон от 21 декабря 2021 № 414-ФЗ «Об общих принципах организации публичной власти в субъектах Российской Федерации». В свою очередь анализ полномочий органов государственной власти Санкт-Петербурга основан на Уставе Санкт-Петербурга (Принят Законодательным Собранием Санкт-Петербурга 14 января 1998 г. (с изменениями на 22 февраля 2023 г.) // Официальный интернет-портал правовой информации [Электронный ресурс]. URL: <http://www.pravo.gov.ru/proxy/ips/?docbody=&nd=131010259> (дата обращения: 14.10.2023) и Законе Санкт-Петербурга от 08 июля 2008 г. № 418-70 «О международном сотрудничестве, международных и внешнеэкономических связях Санкт-Петербурга» (с изменениями на 17 октября 2022 г.) // Законодательное Собрание Санкт-Петербурга [Электронный ресурс]. URL: <https://www.assembly.spb.ru/ndoc/doc/0/8477187> (дата обращения: 14.10.2023).

1	2	3
	+/- Не регистрируются Минюстом, носят неопределенный правовой характер. Могут рекомендовать или отказывать в рекомендации Правительству Санкт-Петербурга подписывать международные соглашения	юстом — имеют юридическую силу
Открытие представительств иностранных акторов в Санкт-Петербурге	+/- Принятие постановлений о согласии или несогласии на открытие	+ Выдача разрешений на открытие
Участие в международных организациях	+ Парламентская линия	+ Исполнительная линия
Открытие представительств за рубежом	+/- Согласие / не согласие	+ Непосредственная реализация проектов по открытию представительств
Содержание представителей субъектов при торговых организациях РФ за рубежом	+/- Согласие / не согласие	+ Выделение средств
Информационное обеспечение	- Запрашивает информацию у исполнительных органов Санкт-Петербурга	+
Создание страховых и залоговых фондов на территории субъекта	Не определено	Не определено
Координация органов местного самоуправления	Не определено	Не определено
Политика в отношении соотечественников за рубежом	Не определено	Не определено

Кроме того, в Законе Санкт-Петербурга от 08.07.2008 г. № 418-70 не нашли отражение положения ФЗ от 21.12.2021 № 414-ФЗ, касающиеся создания страховых и залоговых фондов, координации органов местного самоуправления, а также политики в области соотечественников за рубежом (см. последние три строки таблицы). Данный факт требует внимания со стороны Законодательного Собрания Санкт-Петербурга с тем, чтобы дополнить Закон Санкт-Петербурга № 418-70 полномочиями по перечисленным положениям.

Выводы

Во-первых, анализ разноуровневых нормативно-правовых актов показал, что субъекты федерации имеют весьма ограниченный спектр свободы в сфере международных отношений, заключающийся в нескольких основных формах: а) видение переговоров, б) подписание соглашений о сотрудничестве, в) участие в международных организациях, г) открытие зарубежных представительств и д) организация соответствующих мероприятий на своей территории с привлечением иностранных акторов. При этом все эти формы взаимодействия осуществляются при тесном контакте и контроле со стороны федеральных органов государственной власти России: прежде всего Министерства иностранных дел РФ и Министерства юстиции РФ, включая их подведомственные учреждения (службы и агентства).

Во-вторых, федеральное законодательство России, регулирующее международную деятельность субъектов РФ, имеет несколько юридических неопределенностей: а) не раскрывается содержание понятия «координация» и правовой статус субъектов РФ в качестве акторов международных отношений, б) отсутствуют конкретные механизмы (процедуры) взаимодействия субъектов с федеральной властью по вопросам международной деятельности, а также в) конкретные полномочия региональных органов власти в сфере международных отношений.

В-третьих, было выявлено, что федеральное законодательство, не конкретизируя отдельные полномочия региональных органов власти, дает право субъектам РФ самостоятельно определять в сфере международных отношений в границах, предоставленных отдельными (не всегда однозначными с точки зрения трактования) положениями Конституции РФ и федерального законодательства.

В-четвертых, на основе анализа региональных и локальных нормативно-правовых актов, регулирующих работу Законодательного Собрания Санкт-Петербурга, было выявлено, что оно обладает такими полномочиями в сфере международных связей, как а) специфическое нормотворчество, включая согласительные-рекомендательные и контрольные (в форме информационных запросов) функции в отношении Правительства Санкт-Петербурга; б) осуществление переговоров и в) заключение международных соглашений (не наделенных статусом международных договоров).

В-пятых, в ходе общего и предметного (на примере Санкт-Петербурга) нормативно-правового анализа было выявлено, что в системе региональных органов государственной власти России существует перевес полномочий в осуществлении международной деятельности между исполнительными и законодательными органами власти в пользу первых. Ввиду того, что региональные парламенты не наделены правом ратификации международных договоров, не имеют полномочий решать вопросы использования Вооруженных сил России за рубежом (не считая опосредованного влияния через своих представителей в Совете Федерации), в отличие от Федерального Собрания, а многие международные соглашения законодательных органов субъектов РФ не зарегистрированы Минюстом, несовершенство механизма сдержек и противовесов отчетливо проявляется на региональном уровне. Подавляющая часть международной деятельности законодательного органа субъекта РФ, с точки зрения нормативно-правовых основ, носит преимущественно статусно-ценностный, нормативно-рекомендательный и консультативно-экспертный характер, не имея при этом действенных инструментов по ограничению международных полномочий региональных исполнительных органов (реализация решений которых, по большому счету, зависит не столько от регионального парламента, сколько от позиции центральных исполнительных органов власти).

Перспективы дальнейших исследований

Результаты проведенного анализа нормативно-правовых основ международной деятельности законодательного органа власти РФ на примере Санкт-Петербурга являются первым шагом на пути реализации более масштабного исследования, касающегося системного анализа внешних связей Законодательного Собрания Санкт-Петербурга в рамках проекта «Политическая история петербургского парламентаризма». В ходе дальнейших исследований автор планирует определить: а) каким образом нормативные полномочия парламента реализуются на практике, а также б) какую роль Законодательное Собрание Санкт-Петербурга играет в системе парадипломатической деятельности региона.

Литература

1. *Анисимова Е. А.* Международная деятельность субъектов Российской Федерации и участие в ней региональных парламентов // Вопросы российского и международного права. 2018. Т. 8, № 4А. С. 34–41 [Электронный ресурс]. URL: https://www.elibrary.ru/download/elibrary_35420344_34703805.pdf (дата обращения: 22.10.2023).
2. *Белянина И. В.* Особенности формирования российского федерализма // Вестник государственного и муниципального управления. 2011. № 1. С. 22–29 [Электронный ресурс]. URL: <https://cyberleninka.ru/article/n/osobennosti-formirovaniya-rossiyskogo-federalizma> (дата обращения: 22.10.2023).
3. *Вербицкая Т. В.* Свердловская область: эволюция международных связей (1991–2022): монография / под. ред. В. Д. Камынина, Е. Б. Михайленко; Министерство образования и науки Российской Федерации, Уральский федеральный университет. Екатеринбург : Изд-во Урал. ун-та, 2022. 307 с.
4. *Дроздовская Ю. В.* Парламентская дипломатия Санкт-Петербурга в регионе Балтийского моря (на примере Парламентской конференции Балтийского моря) // Успехи современной науки и образования. 2017. Т. 6. № 4. С. 129–133 [Электронный ресурс]. URL: https://elibrary.ru/download/elibrary_29203710_11312539.PDF (дата обращения: 22.10.2023).
5. *Еремина Н. В.* Парадипломатия: новый голос регионов в современном дипломатическом концерте? (на примере Шотландии и Уэльса) // Мировая экономика и международные отношения. 2012. № 6. С. 42–51. URL: <https://doi.org/10.20542/0131-2227-2012-6-42-51>.
6. *Зотова А. В.* Об итогах 25-летней международной деятельности Законодательного Собрания Санкт-Петербурга / А. В. Зотова, В. Вежицките, А. В. Туева // История Петербурга. 2019. Т. 4. № 77. С. 48–51 [Электронный ресурс]. <https://elibrary.ru/item.asp?id=42413476> (дата обращения: 22.10.2023).
7. *Кагримаян А. С.* Международная деятельность европейских этнонациональных регионов (Каталония, Фландрия и Шотландия) и субъектов Российской Федерации (Татарстан, Москва и Санкт-Петербург): проблемы и сравнительный анализ: дис. ... канд. полит. наук. 2020. 312 с. [Электронный ресурс]. URL: https://disser.spbu.ru/files/2020/disser_kagrimayan.pdf (дата обращения: 22.10.2023).
8. *Колыхалов М. И.* Анализ и классификация основных факторов, определяющих современные международные связи регионов государств // Регионоведение. 2019. Т. 27. № 2. С. 270–289. URL: <https://doi.org/10.15507/2413-1407.106.027.201902.270-289>.
9. *Лагутина М. Л.* Мир регионов в мировой политической системе XXI века: монография / М. Л. Лагутина. СПб. : Изд-во С.-Петерб. Политех. ун-та, 2016. 300 с.
10. *Лебедева М. М.* Трансформация роли городов и внутригосударственных регионов в мировой политике // Ойкумена. Регионоведческие исследования. 2019. № 1. С. 7–16. DOI: 10.24866/1998-6785/2019-1/7-16.
11. *Осавелюк А. М.* Понятие и правовой статус вспомогательных государственных органов : монография. 2-е изд., испр. и доп. СПб. : Лань, 2022, 212 с.
12. *Browne M. D.* Para-Diplomacy by Provincial Legislatures: How Turkey and Caribou Make the Case // Canadian Parliamentary Review. 2021. Vol. 44. N 1. P. 9–14 [Электронный ресурс]. URL: http://www.revparlcan.ca/wp-content/uploads/2021/06/44n1e_21whole.pdf (дата обращения: 13.11.2023).
13. *Majidi R. M.* Parliamentary Diplomacy: Its Evolution and Role in International Relations // Iranian Review of Foreign Affairs. 2021. Vol. 12. N 34. P. 306–329. DOI: 10.22034/irfa.2021.162036.

14. *Sergunin A., Joenniemi P.* Russian subnational actors: Paradiplomacies in the European and Russian Arctic. Future Security of the Global Arctic: State Policy, Economic Security and Climate / ed. by L. Heininen. Palgrave Macmillan. 2016. P. 55–76. DOI: 10.1057/9781137468253.0009.
15. *Sergunin A.* Russian sub-national actors: paradiplomacies in the Arctic region // ERSA conference papers. European Regional Science Association. 2014. P. 1–21 [Электронный ресурс]. URL: <https://www-sre.wu.ac.at/ersa/ersaconfs/ersa14/e140826aFinal01759.pdf> (дата обращения: 14.14.2023).
16. *Sergunin A.* Paradiplomacy as a Sustainable Development Strategy: The Case of Russia's Arctic Subnational Actors / A. Sergunin, P. Joenniemi // Eurasia Border Review. 2014. Vol. 5. N 2. P. 1–17 [Электронный ресурс]. URL: https://eprints.lib.hokudai.ac.jp/dspace/bitstream/2115/57854/1/EBR5_2_001.pdf (дата обращения: 13.11.2023).
17. *Stavridis S.* Parliamentary diplomacy: Any lessons for regional parliaments? // Proceedings of the October 2006 Zaragoza Conference on the International Relations of the Regions. 2006. P. 1–41 [Электронный ресурс]. URL: <https://www.agora-parl.org/resources/library/parliamentary-diplomacy-any-lessons-regional-parliaments> (дата обращения: 13.11.2023).

Об авторе:

Савельчев Леонид Александрович, аспирант факультета международных отношений Санкт-Петербургского государственного университета (Санкт-Петербург, Российская Федерация); st122350@student.spbu.ru

References

1. Anisimova E. A. International activity of the subjects of the Russian Federation and the participation of regional parliaments in it // Issues of Russian and international law [Voprosy rossiiskogo i mezhdunarodnogo prava]. 2018. Vol. 8. N 4A. P. 34–41 [Electronic resource]. URL: https://www.elibrary.ru/download/elibrary_35420344_34703805.pdf (accessed: 22.10.2023). (In Russ.).
2. Belyanina I. V. Features of the formation of Russian federalism // Journal of Public and Municipal Administration [Vestnik gosudarstvennogo i munitsipal'nogo upravleniya]. 2011. N 1. P. 22–29 [Electronic resource]. URL: <https://cyberleninka.ru/article/n/osobennosti-formirovaniya-rossiyskogo-federalizma> (accessed: 22.10.2023). (In Russ.).
3. Verbitskaya T. V. Sverdlovsk region: evolution of international relations (1991–2022): monograph / ed. by V. D. Kamynin, E. B. Mikhailenko ; Ministry of Education and Science of the Russian Federation ; Ministry of Education and Science of the Russian Federation, Ural Federal University. Ekaterinburg : Publishing House of Ural University, 2022. 307 p. (In Russ.).
4. Drozdovskaya Y. V. Parliamentary diplomacy of St. Petersburg in the Baltic Sea region (on the example of the Baltic Sea Parliamentary Conference) // Advances in modern science and education [Uspekhi sovremennoi nauki i obrazovaniya]. 2017. Vol. 6. N 4. P. 129–133 [Electronic resource]. URL: https://elibrary.ru/download/elibrary_29203710_11312539.PDF (accessed: 22.10.2023). (In Russ.).
5. Eremina N. V. Paradiplomacy: a new voice of the regions in the modern diplomatic concert? (in the case of Scotland and Wales) // World Economy and International Relations [Mirovaya ekonomika i mezhdunarodnye otnosheniya]. 2012. N 6. P. 42–51 [Electronic resource]. URL: <https://doi.org/10.20542/0131-2227-2012-6-42-51> (accessed: 22.10.2023). (In Russ.).
6. Zotova A. V. On the results of the 25-year international activity of the Legislative Assembly of St. Petersburg / A. V. Zotova, V. Vezhbickite, A. V. Tueva // History of St. Petersburg [Istoriya Peterburga]. 2019. Vol. 4. N 77. P. 48–51 [Electronic resource]. <https://elibrary.ru/item.asp?id=42413476> (accessed: 22.10.2023). (In Russ.).
7. Kaghriamian A. S. International activity of European ethno-national regions (Catalonia, Flanders and Scotland) and subjects of the Russian Federation (Tatarstan, Moscow and St. Petersburg): problems and comparative analysis: PhD Dissertation. 2020. 312 p. [Electronic resource]. URL: https://diss.spbu.ru/files/2020/disser_kagrimanyan.pdf (accessed: 22.10.2023). (In Russ.).
8. Kolykhalov M. I. Analysis and classification of the main factors determining modern international relations of the regions of the states // Regionology [Regionologiya]. 2019. Vol. 27. N 2. P. 270–289. (In Russ.) <https://doi.org/10.15507/2413-1407.106.027.201902.270-289>.
9. Lagutina M. L. The world of regions in the world political system of the XXI century: a monograph. Saint Petersburg : Publishing houses of St. Petersburg State University and Polytechnic University, 2016, 300 p. (In Russ.).

10. Lebedeva M.M. Transformation of the role of cities and intrastate regions in world politics // Oikumena. Regional Studies [Oikumena. Regionovedcheskie issledovaniya]. 2019. N 1. P. 7–16. (In Russ.) DOI: 10.24866/1998-6785/2019-1/7-16.
11. Osavelyuk A.M. The concept and legal status of auxiliary state bodies : a monograph / A.M. Osavelyuk. 2nd ed., revised and additional. Saint Petersburg : Lan', 2022, 212 p. (In Russ.).
12. Browne M.D. Para-Diplomacy by Provincial Legislatures: How Turkey and Caribou Make the Case // Canadian Parliamentary Review. 2021. Vol. 44. N 1. P. 9–14 [Electronic resource]. URL: http://www.revparlcan.ca/wp-content/uploads/2021/06/44n1e_21whole.pdf (accessed: 13.11.2023).
13. Majidi R.M. Parliamentary Diplomacy: Its Evolution and Role in International Relations // Iranian Review of Foreign Affairs. 2021. Vol. 12. N 34. P. 306–329. DOI: 10.22034/irfa.2021.162036.
14. Sergunin A., Joenniemi P. Russian subnational actors: Paradiplomacies in the European and Russian Arctic. Future Security of the Global Arctic: State Policy, Economic Security and Climate / ed. by L. Heininen. Palgrave Macmillan. 2016. P. 55–76. DOI: 10.1057/9781137468253.0009.
15. Sergunin A. Russian sub-national actors: paradiplomacies in the Arctic region // ERSA conference papers. European Regional Science Association. 2014. P. 1–21 [Electronic resource]. URL: <https://www-sre.wu.ac.at/ersa/ersaconfs/ersa14/e140826aFinal01759.pdf> (accessed: 14.14.2023).
16. Sergunin A. Paradiplomacy as a Sustainable Development Strategy: The Case of Russia's Arctic Subnational Actors / A. Sergunin, P. Joenniemi // Eurasia Border Review. 2014. Vol. 5. N 2. P. 1–17 [Electronic resource]. URL: https://eprints.lib.hokudai.ac.jp/dspace/bitstream/2115/57854/1/EBR5_2_001.pdf (accessed: 13.11.2023).
17. Stavridis S. Parliamentary diplomacy: Any lessons for regional parliaments? // Proceedings of the October 2006 Zaragoza Conference on the International Relations of the Regions. 2006. P. 1–41 [Electronic resource]. URL: <https://www.agora-parl.org/resources/library/parliamentary-diplomacy-any-lessons-regional-parliaments> (accessed: 13.11.2023).

About the author:

Leonid A. Savelchev, Postgraduate Student at the Department of International Relations of the Saint Petersburg State University (Saint Petersburg, the Russian Federation); st122350@student.spbu.ru

Рецензия на монографию «„Великое десятилетие“ Н. С. Хрущева: попытка модернизации»

*Бахлов И. В.¹, Рубцов С. Н.², **

¹Национальный исследовательский Мордовский государственный университет им. Н. П. Огарева, Саранск, Российская Федерация

²Российская академия народного хозяйства и государственной службы при Президенте Российской Федерации (Северо-Западный институт управления РАНХиГС), Санкт-Петербург, Российская Федерация; *rubzov@bk.ru

Review of the Monograph “«The Great Decade» by N. S. Khrushchev: An Attempt at Modernization”

*Igor V. Bakhlov¹, Sergey N. Rubtsov², **

¹National Research Ogarev Mordovia State University, Saransk, Russian Federation

²Russian Presidential Academy of National Economy and Public Administration (North-West Institute of Management, Branch of RANEPa), Saint Petersburg, Russian Federation; *rubzov@bk.ru

Многовековая история России изобилует многочисленными примерами, когда на политическом пьедестале страны в силу ряда обстоятельств оказывались не только выдающиеся государственники, но и, что называется, управленцы со знаком минус: люди с большой психикой, откровенные самодуры, лентяи и патологические пьяницы, партийные демагоги и полуграмотные субъекты. Однако от воли и сиюминутного желания этих «управленцев» в значительной мере зависела судьба как самого государства, так и миллионов россиян, нередко ставших жертвами политических и экономических экспериментов, генерируемых ими. В этом контексте немалый научный и познавательный интерес представляет опубликованная монография доктора исторических наук, профессора кафедры общественных наук Северо-Западного института управления РАНХиГС А. И. Лушина «„Великое десятилетие“ Н. С. Хрущева: попытка модернизации» (Санкт-Петербург, 2023. 348 с.).

Монография посвящена исследованию весьма актуальной для политической истории Российского государства проблемы — попыткам политической модернизации, предпринятым в период правления одного из самых неоднозначно оцениваемых в отечественной и зарубежной исторической науке советских лидеров — Первого секретаря ЦК КПСС (1953–1964) и Председателя Совета Министров СССР (1958–1964) Н. С. Хрущева.

Отметим сразу, что книга основана на анализе обширного круга опубликованных документов юридического характера (Указов Президиума Верховного Совета СССР и др.), партийных документов (Постановлений ЦК КПСС, стенографических отчетов съездов и пленумов ЦК КПСС и др.), материалов периодической печати, мемуарных источников, воспоминаний политических деятелей периода правления Н. С. Хрущева и других источников. Несомненным достоинством работы является глубокое исследование автором документов эпистолярного жанра — писем, жалоб и обращений в ЦК КПСС и Президиум Верховного Совета Союза ССР, к Генеральному

Лушин А. И. «Великое десятилетие» Н. С. Хрущева: попытка модернизации» : монография. Санкт-Петербург, 2023. 348 с.

ISBN 978-5-98344-748-6

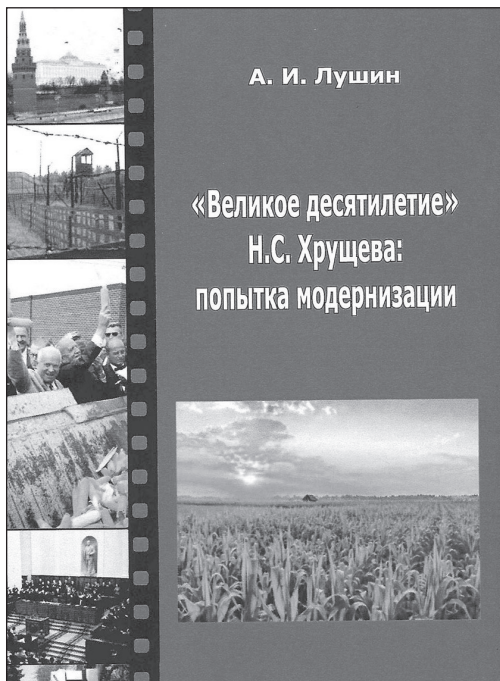

прокурору Р. А. Руденко и лично Н. С. Хрущеву, — а также материалов Государственного архива Российской Федерации (в частности, уголовных дел, представленных в документах «Отдела по надзору за следствием в органах государственной безопасности» Генеральной прокуратуры СССР).

Профессор А. И. Лушин критически анализирует сложившиеся в отечественной и зарубежной историографии подходы к изучению периода правления Н. С. Хрущева. Автор приводит точки зрения ряда авторов по различным аспектам изучаемой проблемы, в частности, по оценке самой личности партийного руководителя и его модернизационного потенциала, давая при этом собственные, весьма взвешенные, и в то же время объективные комментарии. Так, значительный познавательный интерес представляет концепция автора об исключительном владении Н. С. Хрущевым искусством политической мимикрии, во многом обусловившим его приход к власти после смерти И. В. Сталина.

Работа написана с применением методологического инструментария современной науки и с учетом междисциплинарного характера исследуемой проблемы. Методические и методологические приемы, используемые автором, полученные материалы исследования соответствуют поставленным в работе задачам, что позволило создать интересное историко-политико-юридическое произведение.

Структура монографии, на наш взгляд, хорошо продумана, при этом она носит не совсем обычный характер и состоит из одиннадцати разделов, логически и хронологически связанных между собой и дополняющих друг друга. В первых трех разделах на основе значительного количества документальных источников показана борьба Н. С. Хрущева за политическое лидерство в высших эшелонах власти после смерти И. В. Сталина, а также деятельность Н. С. Хрущева за завоевание высшей политической власти в стране. Автор справедливо отмечает, что претендент на высший партийный пост использовал для этого широкий комплекс методов, не

гнушаясь при этом недозволенными, — с точки зрения обычного человека, — а подчас и просто безнравственными средствами.

Значительный интерес с позиций политической науки представляет содержание раздела, посвященного критике культа личности как одного из средств укрепления позиций в структурах власти и борьбе лидера КПСС со своими политическими оппонентами, являвшимися наиболее последовательными «консерваторами»: Г. М. Маленковым, В. М. Молотовым, Л. М. Кагановичем и др. Весьма показательно, что в данном случае ближайшее окружение Н. С. Хрущева не верило в искренность намерений партийного вожака, ибо критика культа личности началась лишь после смерти И. В. Сталина, которого сам Первый секретарь ЦК еще совсем недавно превозносил до небес и перед которым «плясал гопака впрысядку».

Вместе с тем в работе на основе большого фактического материала автором широко представлены попытки партийного лидера реформировать аграрную сферу, показаны сущность и содержание политики пресловутой «кукурузации», а также плачевные в конечном итоге результаты освоения целинных и залежных земель. Весьма интересно показаны в монографии шаги Н. С. Хрущева в сфере кадровой политики, доводимой им иногда до абсурда, сыгравшие с ним в конечном итоге злую шутку, когда его ближайшие «соратники» свергнули его с политического пьедестала. Вместе с тем в работе освещены попытки либерализации правоохранительной системы как одного из важнейших направлений предлагаемой партийным руководителем модернизации. Большой интерес вызывает раздел, посвященный социальным последствиям предпринятых им управленческих решений.

Реализации одной из главных задач исследования — проанализировать взаимодействие власти и общества в период «великого десятилетия» — посвящено содержание разделов «Изменения в духовной сфере в период “великого десятилетия”» и «Политическая деятельность Н. С. Хрущева в зеркале общественного мнения». Автор на богатом архивном материале и широкой источниковой базе показывает отклики советского общества на внутривнутриполитическую деятельность Первого секретаря ЦК КПСС. Особый интерес в данном случае вызывают отклики различных социальных групп населения страны — от представителей советской интеллигенции, рабочих, молодежи и до такой весьма своеобразной группы, как советские политзаключенные.

В целом деятельность руководителя правящей партии квалифицируется автором исследования как политика «либерального социализма» и связывается с зарождением в обществе антисоветских настроений. Можно вполне согласиться с мнением автора монографии о том, что политические и идеологические новации Н. С. Хрущева в конечном итоге способствовали стимулированию системного кризиса советской политической системы. Через три десятилетия он приведет к распаду Советского государства, который Президентом России В. В. Путиным будет определен в качестве главной геополитической катастрофы XX века.

Автор монографии, на наш взгляд, справедливо полагает, что недостаток у «первого лица страны» общей и управленческой культуры, откровенная неграмотность, отсутствие стратегического мышления явились главным препятствием на пути модернизации страны. Его тщетные попытки «догнать и перегнать» США, совершить рывок в «прекрасное коммунистическое завтра» были свидетельством того, что, являясь, по существу, «кремлевским мечтателем», он очевидно искренне полагал, что страна сможет быстро, одним рывком изменить жизнь советского народа в лучшую сторону. Отсюда, очевидно, и его шараханья: от кукурузы — к строительству агрогородов, от освоения космоса — к значительному сокращению крупных военных кораблей и стратегической авиации, от ликвидации паров к критике генетики и т. д. В этих не просчитанных с управленческой и научной точек

зрения шагах политического лидера Советского государства во многом кроются причины его политического проигрыша.

Выводы, полученные автором в результате проведенного исследования, являются научно обоснованными и весьма оригинальными. Представляется, что основные концептуальные идеи монографии профессора А. И. Лушина нашли свое подтверждение в дальнейшей истории советского общества.

Издание ориентировано как на ученых-обществоведов, занимающихся изучением социально-политической истории России, так и на аспирантов и студентов всех уровней подготовки (бакалавриат, магистратура) социально-гуманитарного и юридического профилей, а также оно будет интересно широкому кругу читателей, интересующихся отечественной историей.

Об авторах:

Бахлов Игорь Владимирович, заведующий кафедрой всеобщей истории, политологии и регионоведения Национального исследовательского Мордовского государственного университета им. Н.П. Огарева (Саранск, Российская Федерация), доктор политических наук, профессор, Заслуженный деятель науки Республики Мордовия; bahlov@mail.ru

Рубцов Сергей Николаевич, профессор кафедры общественных наук Северо-Западного института управления РАНХиГС (Санкт-Петербург, Российская Федерация), доктор исторических наук, профессор; rubzov@bk.ru

About the authors:

Igor V. Bakhlov, Head of the Department of General history, political science and area studies of National Research Ogarev Mordovia State University (Saransk, Russian Federation), Doctor of Science (Political Sciences), Professor, Honored Scientist of the Republic of Mordovia; bahlov@mail.ru

Sergey N. Rubtsov, Professor of the Department of Social Sciences of North-West Institute of Management, Branch of RANEPA (St. Petersburg, Russian Federation), Doctor of Science (History), Professor; rubzov@bk.ru

Новости

В Президентской академии в Санкт-Петербурге обсудили актуальные проблемы женщин и семьи в современном мире

6 марта в стенах Президентской академии в Петербурге прошла VI Международная научно-практическая конференция «Женская повестка в современном мире». Организаторами выступили петербургский филиал РАНХиГС, Комитет по труду и занятости населения Санкт-Петербурга и Комитет по социальной защите населения Ленинградской области. Спикерами конференции стали эксперты из семи стран.

Директор института доктор экономических наук А. Д. Хлутков дал старт мероприятию, поприветствовав участников конференции: политиков, государственных и муниципальных служащих, ученых и представителей бизнеса, а также студентов и преподавателей.

В рамках конференции было проведено пять секций: «Женщины: политика и право», «Семья и работа в жизни женщин», «Женщины: человеческий капитал, личностное благополучие и самореализация», «Женщины и управление»

и молодежная секция «Новые темы женских исследований». На каждой из площадок звучали доклады, отражающие актуальную повестку женской роли в современном мире.

По итогам работы конференции на основе предложений ее участников будет подготовлена резолюция, которую в дальнейшем разошлют органам власти и представят вниманию общественности.



На фото: выступление директора РАНХиГС Санкт-Петербург А. Д. Хлуткова на открытии конференции

В Президентской академии в Санкт-Петербурге состоялись шестые Косовские чтения

12–13 марта 2024 г. в Президентской академии в Санкт-Петербурге прошли шестые Косовские чтения: «Россия в глобальном мире. Проблемы глобального и регионального развития». На протяжении двух дней ученые, эксперты, преподаватели и студенты вузов Санкт-Петербурга и Москвы обсуждали актуальные вопросы глобального и регионального развития.

Основная цель данного комплекса научных мероприятий — стимулировать научный интерес молодых исследователей к проблемам современной международной повестки в контексте внешнеполитических приоритетов России, способствовать развитию профессиональных навыков специалистов-международников в области методологии и теории международных отношений.

Программа конференции включала пленарное заседание, две секции и два круглых стола в рамках Молодежной платформы. Обсуждались следующие темы: противоречивые реалии «зеленого перехода»: особенности международного энергетического взаимодействия в условиях переформатирования международного порядка; демографические и миграционные процессы в мире как вызов региональной и национальной безопасности; политические аспекты интеграционных процессов на постсоветском пространстве в контексте российской СВО на Украине; Евразийская интеграция в многополярном мире и другие актуальные вопросы.

Открыл шестые Косовские чтения приветственным словом научный руководитель РАНХиГС Санкт-Петербург доктор экономических наук В. А. Шамахов.



На фото: выступление научного руководителя РАНХиГС Санкт-Петербург В. А. Шамахова на открытии конференции

2024. № 2(182)

УПРАВЛЕНЧЕСКОЕ КОНСУЛЬТИРОВАНИЕ

Научно-практический журнал

Выходит 6 раз в год

Все статьи рецензируются

Директор
издательско-полиграфического центра
Е. Ю. КНЯЗЕВ

Заведующий издательским отделом
Е. Г. ЗАКРЕВСКАЯ

Сдано в набор 11.03.2024.

Подписано к печати 16.04.2024.

Формат 70×100/16. Бумага офсетная.

Усл. печ. л. 19,03. Тираж 50 экз.

Заказ № 2/24.

Научные редакторы
д. филос. н., профессор Н. И. БЕЗЛЕПКИН
д. э. н., профессор В. А. ПЛОТНИКОВ

УЧРЕДИТЕЛЬ:

ФЕДЕРАЛЬНОЕ ГОСУДАРСТВЕННОЕ БЮДЖЕТНОЕ
ОБРАЗОВАТЕЛЬНОЕ УЧРЕЖДЕНИЕ
ВЫСШЕГО ОБРАЗОВАНИЯ
«РОССИЙСКАЯ АКАДЕМИЯ НАРОДНОГО ХОЗЯЙСТВА
И ГОСУДАРСТВЕННОЙ СЛУЖБЫ
ПРИ ПРЕЗИДЕНТЕ РОССИЙСКОЙ ФЕДЕРАЦИИ»

Корректоры:
И. Ю. СЕРОВА
Т. В. ЗВЕРТАНОВСКАЯ
Верстка Т. П. ОЛОНОВОЙ

Издание зарегистрировано Федеральной службой по надзору в сфере связи,
информационных технологий и массовых коммуникаций (Роскомнадзор).

Свидетельство о регистрации ПИ № ФС 77-52288 от 25 декабря 2012 г.

Комплекс работ выполнен издательско-полиграфическим центром
Северо-Западного института управления Российской академии народного хозяйства
и государственной службы при Президенте Российской Федерации

199004, Санкт-Петербург, 8-я линия В.О., д. 61

Тел. (812) 335-94-72